

77910

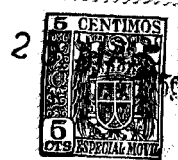

77918

MEMORIA DESCRIPTIVA.

MODELO DE UTILIDAD.

PAIS : ESPAÑA.

DURACION : 20 AÑOS.

OBJETO : «UN CAMION ARTICULADO DE JUGUETE»
«PARA TRANSPORTE DE VEHICULOS».

A nombre de : DON FERNANDO CALDERON MORAN.
Residente en : MADRID, García Morato, 121.
Nacionalidad : ESPAÑOLA.

(M.U. 1.178, A-R).



77818

La presente memoria se refiere, como su enunciado indica a un camión articulado de juguete, para transporte de vehículos, que pueden colocarse en los dos pisos que posee el remolque.

5.- El citado juguete, es de gran originalidad, y será probablemente muy entretenido para los niños por constar de dos partes, tractor y remolque, y llevar varios vehículos.

A continuación se hará una detallada descripción del Modelo de Utilidad que se solicita, con referencia a los planos que se acompañan en los cuales se representan:

10.- En la figura 1 una vista lateral del citado juguete.

En la figura 2 una vista en planta de la rampa que sirve para la subida de los vehículos sobre el remolque.

En la figura 3 un detalle de los encajes previstos en el remolque para las ruedas de los vehículos.

15.- Según el ejemplo de ejecución representado el citado camión articulado consta de un tractor 1 de cuatro ruedas, en realidad es un camión de chasis corto, sobre el cual en su parte posterior va un orificio circular para que en él se encaje el pivote de giro 2 que posee el remolque 3, de tipo jaula, provisto de dos pisos. Dicho remolque lleva dos ejes posteriores cada uno con un par de ruedas.

20.- Para permitir la subida de los vehículos al remolque se ha previsto una rampa 4 desmontable, con dos uñas en su parte anterior, que se encajan en unas ranuras previstas en ambos
25.- pisos de la jaula remolque, en su parte posterior. Así los niños



77918

pueden entretenerse en hacer rodar los vehículos por esa rampa para subir o bajarlos del remolque.

30.- Descrita suficientemente la naturaleza del invento y el modo de llevarlo a la práctica, se hace constar que las disposiciones anteriormente indicadas son susceptibles de modificaciones de detalle sin que por ese se altere la esencia del invento.

REIVINDICACIONES.

35.- 1ª.- Un camión articulado de juguete, para transporte de vehículos, caracterizado por estar constituido por un camión-tractor de chasis corto sobre el cual se apoya un remolque tipo jaula de dos pisos, habiéndose provisto una rampa desmontable que se puede adaptar mediante unos ganchos bien al piso inferior o al superior de la jaula remolque para subir los vehículos.

40.- 2ª.- "UN CAMION ARTICULADO DE JUGUETE, PARA TRANSPORTE DE VEHICULOS".

Madrid, 23 DIC. 1959

FERNANDO CALDERON MORAN.

P. A.



Fíg.1

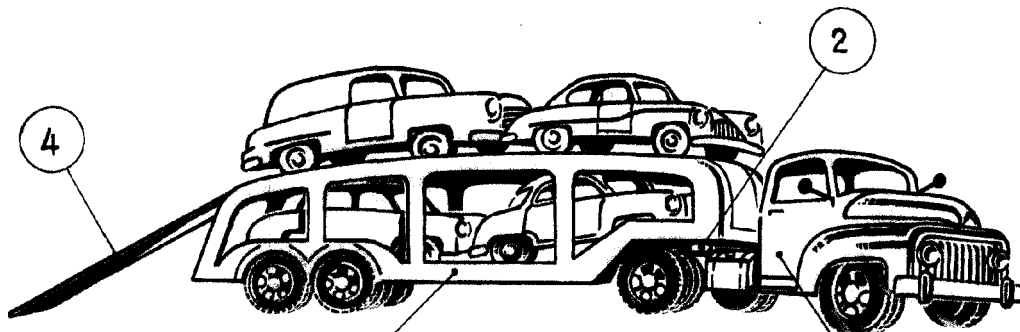

Fíg.2

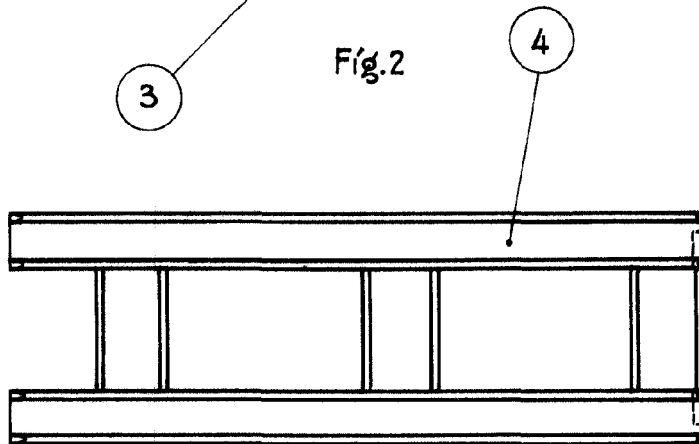

Fíg.3

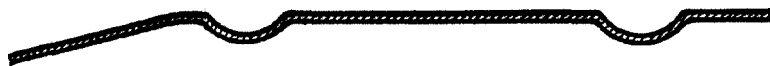

Madrid, 1959
A.
P.P.