

77894



77894

MODELO DE UTILIDAD

---

---

por VEINTE años

cuyo privilegio se solicita para todo el territorio nacional y sus colonias a favor de:

Don José RAMOS MONCLUS

de nacionalidad española y con residencia en Barcelona, calle Andalucía, nº 8, por:

"SOPORTE MEJORADO PARA ESTUCHES DE AGUJAS".

= = = =



MEMORIA DESCRIPTIVA

77894

Este Modelo de Utilidad se refiere, conforme indica su enunciado, a un nuevo soporte para estuches que han de contener agujas para inyecciones, con el cual se logra que ésta quede bien sujeta dentro de su alojamiento y prácticamente bloqueada por su cono o estructura superior, quedando así evitado que la punta afilada pueda rozar con las partes del estuche y se despunte o doble.

Para lograr esta misma finalidad existen en el mercado muy diversos tipos de soportes, pero en todos los casos son caros y complicados de fabricación, por lo que resultan antieconómicos dado el elevado coste del soporte en relación con el precio de la aguja.

Estos inconvenientes quedan subsanados con el objeto a que se contrae este modelo de utilidad ya que permite ser troquelado en cartón o similar y asimismo realizar estuches múltiples, o sea con varios alojamientos individuales para agujas, los cuales son fácilmente separables.

Este soporte se caracteriza principalmente en quedar formado por una pieza o plancha de cartón de grueso ligeramente mayor que la dimensión mayor del cono de la aguja, -



77894

en el cual se practica un calado o corte cuyo contorno, por uno de sus extremos, responde en forma, aunque con dimensiones ligeramente mayores, al cono de la aguja, con lo cual ésta queda prácticamente ajustada en dicho

25. calado sin que pueda tener movimientos.

Otra característica del mismo soporte es que el resto del calado es de sección rectangular de anchura mucho mayor que el diámetro de la aguja pero igual o menor que el del extremo inferior del cono, con lo que este extremo queda enchufado con ligera presión dentro de esta zona del calado, terminando éste en forma cilíndrica y con longitud si empre mayor que la cánula de la aguja que ha de quedar alojada dentro de él.

30.

Es por último característica del mismo soporte que las dos caras de la plancha troquelada se cubren con hojas de un material transparente, al menos en la zona que ha de quedar alojada la cánula de la aguja, pudiendo quedar al descubierto la zona que aloja al cono por una o ambas caras.

35.

Gracias a esta original organización se logra que la aguja quede suficientemente sujeta para que su punta afilada no pueda tocar con las paredes de su alojamiento.

40.



77894

to, y al mismo tiempo el estuche resulta muy fácil de fabricar y muy económico.

45. Para facilitar la mejor comprensión de cuanto se ha indicado, se describen seguidamente las figuras de la adjunta hoja de dibujos en la que se han representado dos vistas de un caso de posible realización, el que por ello debe ser considerado como ejemplo ilustrativo sin carácter limitativo.
- 50.

En dicha hoja la figura primera es una vista en planta de un soporte-estuche y la segunda es una vista en sección por el plano medio del mismo soporte.

- En esta hoja se ha representado un estuche individual, o sea para una sola aguja, sin que ello pueda representar en ningún momento que no se pueda realizar el mismo estuche para variar agujas, ya que solo será necesario que la plancha de cartón sea más larga y practicar en ella tantos troquelados como agujas deba contener,
- 55.
60. así como también se practicarán los troquelados o hendidos necesarios para marcar las líneas de corte o individualización de cada estuche de una hoja.

En dichas figuras se ha señalado por (1) la placa de cartón o similar, en la que se practica el calado (2)



77354

65. ensanchado por (3) y convergente por (4) siguiendo el mismo controno del cono de la aguja, terminando en la larga zona rectangular (5) que finaliza en forma cilíndrica por (6). Una vez efectuado este troquelado, se fijan las piezas (7) y (8) que cubren, cuando menos, a
70. la zona inferior (5) y potestativamente a toda la placa como se señala por líneas de puntos en la figura segunda.

- Una vez realizado el corte y la fijación de las placas (7) y (8) si éstas cubren parcialmente al calado, se coloca la aguja cuyo cono (9) queda contenido y casi -
75. ajustado en (3) así como también queda contenido y casi ajustada la parte final (10) en (4), y por ello sin que prácticamente pueda tener movimientos o cabeceos que produzcan el roce de la aguja (11) con las paredes de (5) o de (7) y (8), realizándose el calado (5) de bastante anchura para que estos roces no se puedan producir
80. sin necesidad de que el ajuste del cono en (2) (3) y (4) sea muy fuerte.

- Descritas suficientemente las características del objeto a que se contrae este Modelo de Utilidad, se hace
85. constar que en el mismo se podrán introducir todas aquellas modificaciones que la experiencia y la práctica pudieran aconsejar, siempre que con ellas no se cambie, al-



77894

tere o modifique su idea fundamental que es la que se resume y concreta en la siguiente:

90.

N O T A

Se declaran de novedad, propiedad y utilidad para todo el territorio nacional y sus colonias, las siguientes:

R E I V I N D I C A C I O N E S

95. 1ª.- Soporte mejorado para estuches de agujas que se caracteriza en quedar formado por una placa de cartón o similar con grueso sensiblemente igual al mayor grueso del cono de la aguja, practicándose en dicha placa uno o más troquelados, en su caso paralelos, cuyo -
100. contorno en uno de sus extremos responde a la silueta del cono de la aguja y el resto es de sección rectangular terminado en forma cilíndrica, todo ello realizado y dimensionado de tal suerte que el cono de la aguja -
105. quede ligeramente ajustado en el troquelado y la cánula quede alojada en la zona rectangular del mismo calado sin tomar contacto con sus paredes.

2ª.- Soporte mejorado para estuches de agujas según la nota anterior que se caracteriza también en que una vez troquelada la placa se dotan a la pieza por am-



77894

110. bas caras, de unas hojas de material transparente que cubren, al menos, la zona rectangular de todos y cada uno de los troquelados, previa colocación de la aguja en su alojamiento en su caso.

3ª.- "SOPORTE MEJORADO PARA ESTUCHES DE AGUJAS".

115. Todo ello tal y como se ha descrito y reivindicado en la presente memoria que consta de siete hojas foliadas y mecanografiadas por una sola de sus caras y una hoja de dibujos que la ilustra.

Madrid, 17 de diciembre de 1.959.

P. A. de  
D. JOSE EMOS MONCIUS.



FIG. 2

FIG. 1

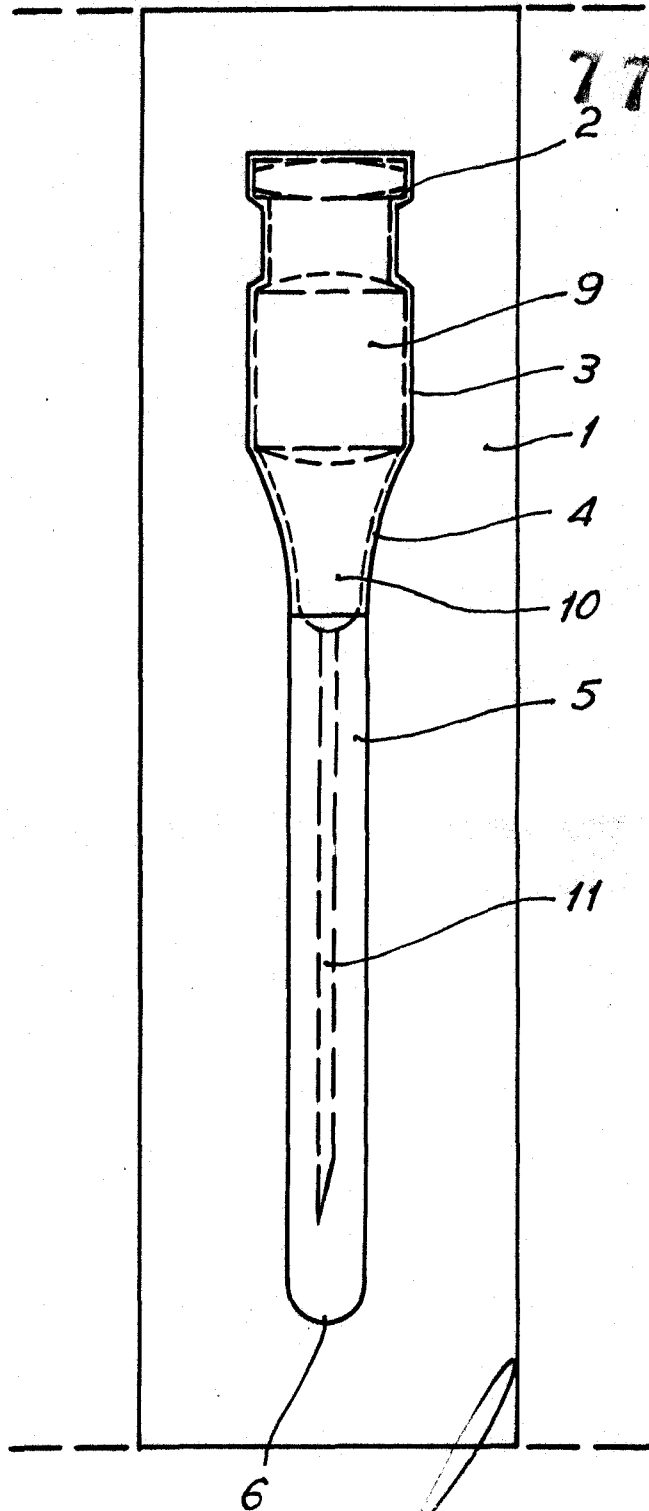
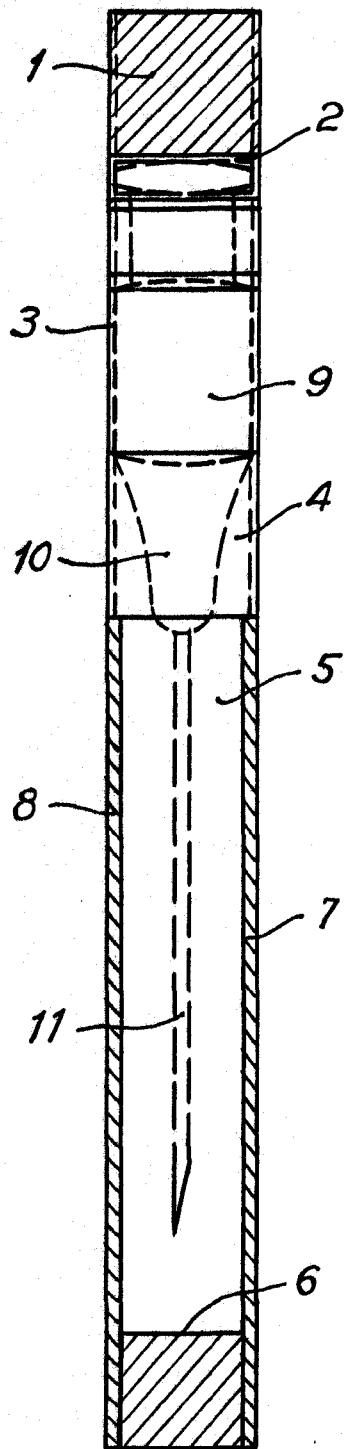

77894

Escala variable