



7.873

**MEMORIA DESCRIPTIVA.**

---

MODELO DE UTILIDAD.

P A I S : ESPAÑA.

DURACION : 20 AÑOS.

OBJETO : "UN JUEGO DE CONSTRUCCION DE MOBILIARIO".

-----

A nombre de : don Fernando Calderón Morán.

Residente en : MADRID, García Morato, 121.

Nacionalidad : ESPAÑOLA.

(M. U. 1.177, A-R).



77873

- La presente memoria se refiere, como su enunciado indica, a un juego de construcción de mobiliario, constituido de diversas piezas moldeadas en plástico semielástico, que se ensamblan entre sí mediante acoplamientos macho-hembra que emplean pivotes
- 5.- ligeramente más gruesas que los orificios en los que encajan debido a su elasticidad, no saliéndose después debido a su forma especial.
- A continuación se hará una detallada descripción del Modelo de Utilidad que se solicita con referencia a los planos que se acompañan en los cuales se representa a simple título de
- 10.- ejemplo no limitativo una forma de realización.
- En la figura 1 se representa una perspectiva de las distintas piezas utilizadas para construir una mesa, dispuestas en la posición relativa en que se montan.
- 15.- En la figura 2 una perspectiva de una silla desmontada.
- En la figura 3 una perspectiva de las diversas piezas empleadas para construir una lámpara de pie.
- En la figura 4 las piezas empleadas para una lámpara de mesa.
- 20.- En la figura 5 una perspectiva de las piezas empleadas en hacer una consola, dispuestas en la posición relativa en que deben ser montadas.
- Según el ejemplo de ejecución representado con este juego se pueden construir diversos muebles tales como mesas, sillas, consolas, lámparas y también otros no representados tales como
- 25.-



sofás, sillones, camas, mesitas, etc. empleando en todos sistemas de ensamble análogos, basados en la elasticidad del material plástico en que se moldean las diversas piezas, y en varias formas de ensamble que después describiremos.

30.- Las mesas (fig. 1) estarán formadas por un tablero 1 liso que ensambla a presión en un marco 2 provisto de orificios hembra 3 para enchufe de los pivotes 4 de las patas 5 que van emparejadas de dos en dos.

35.- Las sillas (fig. 2) se componen también de diversas piezas patas, asiento y respaldo que se unen también por el mismo sistema de pivotes y orificios que en la mesa. El asiento 6 puede ser de una sola pieza o estar formada por un marco y un tablero igual que la mesa.

40.- Las lámparas estarán constituidas por una placa base 7 provista de un orificio central 8 donde encaja el vástago 9 o eje de la lámpara que puede estar constituida por una o dos piezas. En la lámpara de pie hay un ejemplo de encastre o ensamble de dos piezas tipo plano 10 y 11, unidas en horquilla en posición normal.

45.- En la consola constituida por dos juegos de patas 12, un tablero horizontal 13 y un respaldo 14, y de un tablero inferior 15 que se ensambla a corredera entre los dos pares de patas en las cuales se han previsto dos resaltes 16 horizontales de apoyo. El sistema de montaje del citado tablero constituye otro ejemplo de ensamble utilizable en estas construcciones.

50.- Describa suficientemente la naturaleza del invento y el modo de llevarlo a la práctica, se hace constar que las disposiciones anteriormente indicadas son susceptibles de modificaciones de detalle sin que por ello se altere la esencia del invento.

55.-

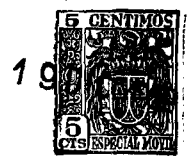

19

REIVINDICACIONES.

77873

1ª.- Un juego de construcción de mobiliario, caracterizado porque los muebles están formados por diversas piezas, moldeadas en un material ligeramente elástico, que se ensamblan entre si por uniones macho hembra constituidas por orificios y pivotes de diámetros tales que se produce uniones con una pequeña presión.

2ª.- Un juego de construcción de mobiliario según reivindicación anterior, caracterizado porque en ciertos muebles, tales como mesas, sillas y similares se emplean marcos en los cuales encajan tableros de otro color o terminación.

3ª.- Un juego de construcción de mobiliario, según reivindicaciones anteriores, caracterizado porque en él se emplean uniones de tipo corredera para el montaje de tableros.

4ª.- Un juego de construcción de mobiliario, según reivindicaciones precedentes, caracterizado porque en él se emplean en la unión de piezas normales entre si ensambles de horquilla mediante dos ramuras iguales en las dos piezas a unir.

5ª.- "UN JUEGO DE CONSTRUCCION DE MOBILIARIO".

Madrid, 19 DIC. 1959

BERNANDO CALDERON MORAN.

P. A.



17873

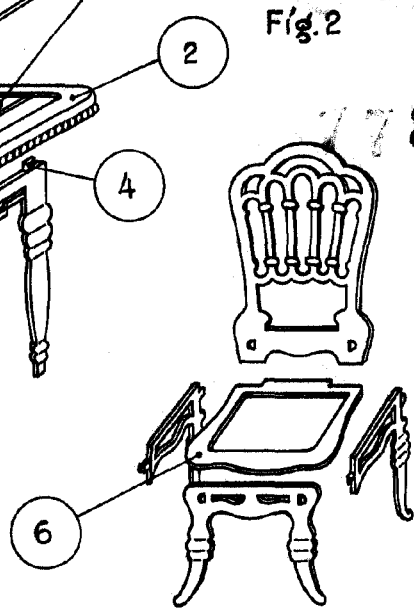
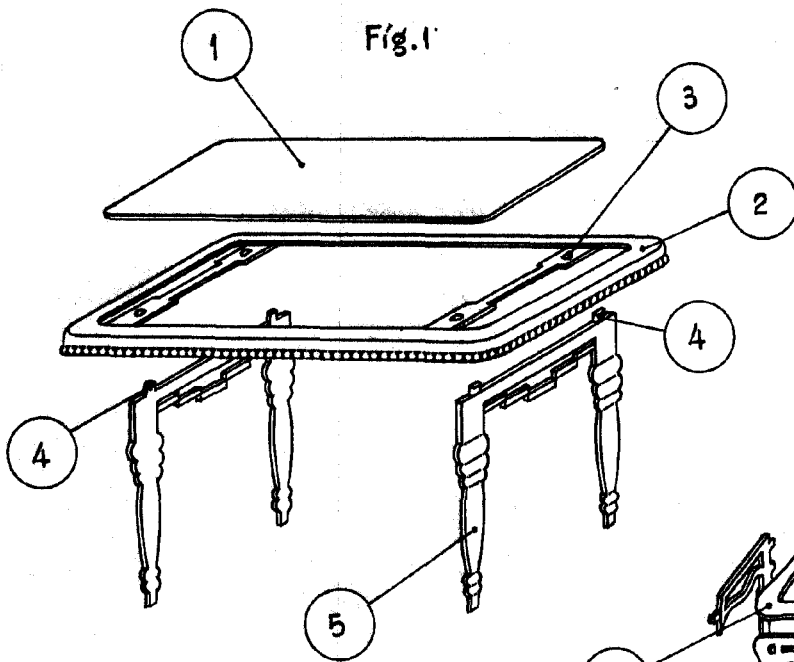

Fíg.3

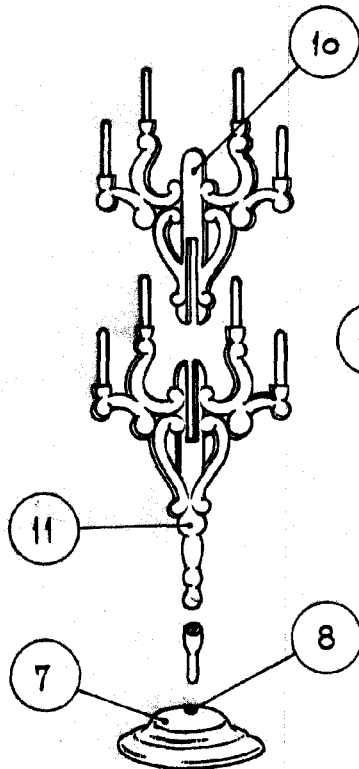

Fíg.5

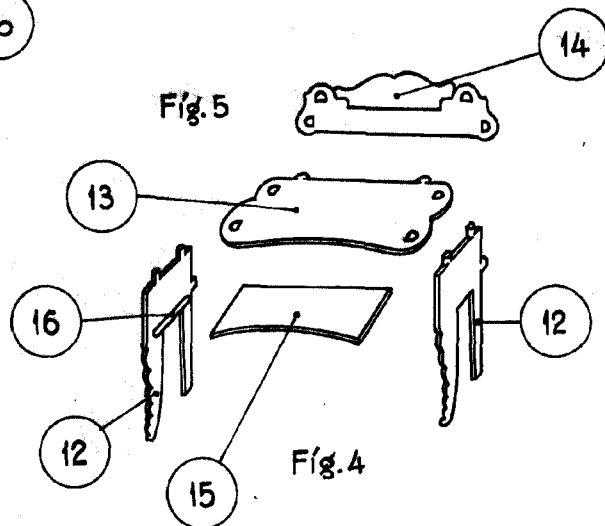

Fíg.4

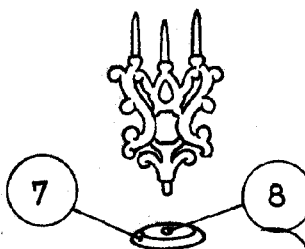

Madrid

Escala variable.

*[Handwritten signature]*