

77860

= 2



77860

MODELO DE UTILIDAD

por 20 años

por "UN DISPOSITIVO PARA LA VENTILACION DE AUTOMOVILES",
a favor de D. Severo Faig Gratacós, de nacionalidad espa-
ñola, domiciliado en Barcelona, Lepanto, 217-219.

=====

MEMORIA DESCRIPTIVA

Se describe en este Modelo de utilidad, un dispositi-
vo de simples y originales características, para la ventila-
ción de automóviles, permitiendo el acceso de aire al in-
terior del vehículo de una manera fácil y cómoda.

5. Como es sabido, la apertura de las ventanas en los automóviles, bajando los cristales en cierta proporción, comporta una serie de molestias al permitir la entrada de polvo y suciedad en el interior del vehículo, e incluso insectos, cuya presencia y acción inopinada en cier-

77860

- 2 01

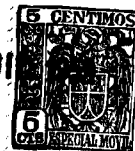

to momento, puede representar un importante peligro de accidente.

Este Modelo de utilidad resuelve de manera completa estos inconvenientes, proporcionando un dispositivo adaptable a la parte superior del cristal, que puede encajar por sus bordes superior y laterales en el marco de la ventana del automóvil, proporcionando una zona de enrejado de finura variable, que impide totalmente el paso hacia el interior de cuerpos extraños e insectos, actuando incluso en el sentido de impedir en su mayor parte la entrada de polvo, ya que la rejilla regulariza el paso del aire y lo retiene momentaneamente, durante la marcha del automóvil, permitiendo la decantación de las partículas que lleva en suspensión.

15. Para su mejor comprensión, se adjuntan, a título de ejemplo, unos dibujos representativos de un dispositivo realizado de acuerdo con el presente Modelo.

La figura 1 es una vista lateral del dispositivo, la figura 2 es una sección transversal del mismo y la figura 20. 3 le muestra una vez colocado en el vehículo.

Según se aprecia en tales figuras, este dispositivo consiste en una placa rígida -1- de material plástico de forma alargada y dotada de una estructura de rejilla en la que quedan constituidas múltiples aberturas -2-, agrupadas en alineaciones rectas, siendo su extensión variable. La placa -1- es hueca interiormente en toda su extensión, quedando abierta inferiormente y permitiendo el paso hacia arriba del cristal -3-, el cual puede cerrar total o parcialmente las aberturas -2-. Asimismo, los bordes superior -4- y laterales -5- y -6- de la placa -1-, tienen un perfil apropiado para su adaptación al marco de la ventana.

77860

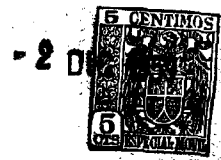

El hueco interior de la placa -1-, puede quedar cerrado inferiormente.

Todo cuanto no afecte, altere, cambie o modifique la esencia del dispositivo aquí descrito, será variable a los efectos del actual Modelo.

5.

N O T A.

Se reivindica como objeto de este registro por Modelo de utilidad:

- 10. 1.- Un dispositivo para la ventilación de automóviles, caracterizado por consistir en un elemento rígido aplanado, dotado de múltiples lumbreras pasantes, pudiendo quedar adaptado a la parte superior del hueco de las ventanas de los automóviles y siendo hueco interiormente, para permitir el paso, sin huelgos, del cristal del vehículos hacia la parte superior.
- 15.

Sean cuales fueren las circunstancias que concurren en la esencialidad del Modelo de utilidad definido en la anterior reivindicación, cuyo objeto es:

- 20. 2.- "UN DISPOSITIVO PARA LA VENTILACION DE AUTOMOVILES".
- Consta la presente memoria de tres hojas foliadas, mecanografiadas por una sola cara y del dibujo adjunto.

Barcelona, dos de diciembre de mil novecientos cincuenta y nueve.

P.A. de D. Severo Faig Gratacós,

L. DURAN CORREJER
P. P.

M



-20

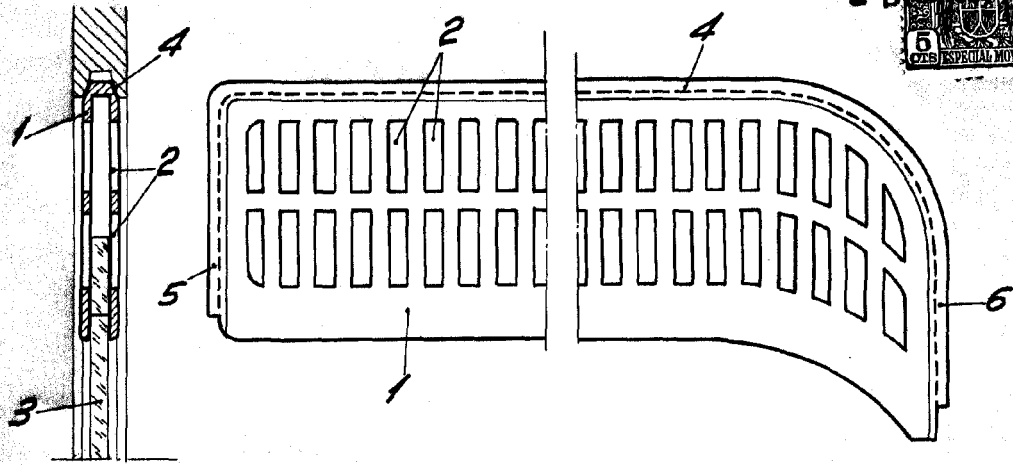

Fig. 1

Fig. 2

77860

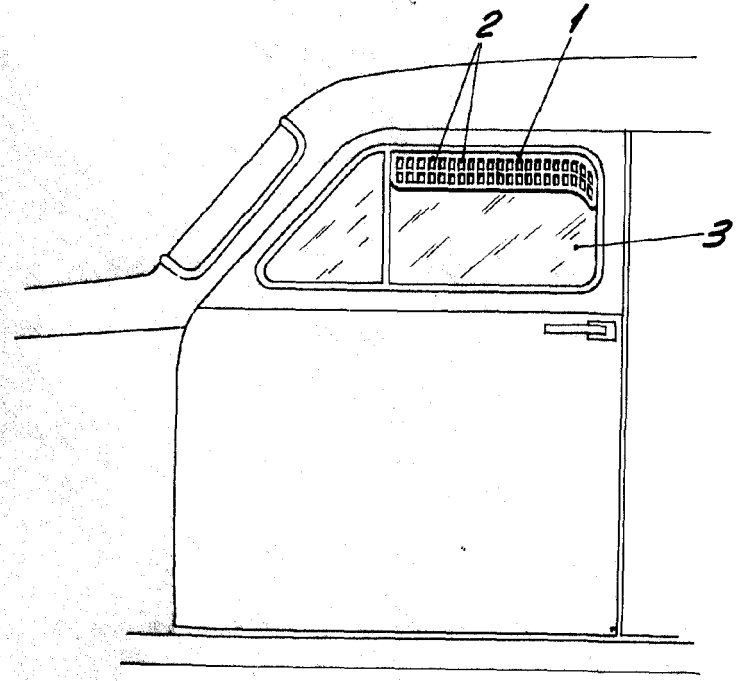

Fig. 3

BARCELONA, 2 DICIEMBRE DE 1959
L. DURAN
P.P. *[Signature]*

ESCALA VARIABLE