



77828

77828

MEMORIA DESCRIPTIVA

DE UNA PATENTE DE MODELO DE UTILIDAD, POR VEINTE AÑOS EN ESPAÑA, A FAVOR DE DON JOSE ROS VALLES, DE NACIONALIDAD ESPAÑOLA, RESIDENTE EN BARCELONA (España) C/Sepúlveda,

3

s o b r e:

"NUEVO CUBRE-PEDALES PARA AUTOMOVILES"

*Patente de Modelo de Utilidad*

=====

5.- Es sabido que hasta la fecha y para evitar el prematuro desgaste de los pedales de los automóviles, camiones y vehículos similares, se ha venido cubriendo tales pedales, y concretamente por la parte en que los mismos toman contacto con el pie del conductor, por el picado o apretado correspondiente del pedal por el pie de aquél, ya se trate del pedal de freno, del embrague e incluso el del acelerador, por unas piezas o cubiertas de caucho que en el mercado reciben el nombre de cubre-

77828

5



pedales. Por otra parte, tales cubre-pedales se utilizan igualmente para aumentar y asegurar el agarre entre el pedal y la superficie del calzado del pié del conductor, al objeto de que el contacto entre el pedal y el pié del conductor sea eficaz.

5.-

Tras largos ensayos y experimentos el inventor ha encontrado que un mayor agarre entre el pedal y el pié del conductor, y por consiguiente que una mayor adherencia entre los mismos tiene lugar fabricando tales cubre-pedales a base de resinas sintéticas apropiadas y convenientemente moldeadas y dotando a tales cubre-pedales

10.-

de conformación apropiada para la mejor sujeción con respecto al pedal que deben cubrir y para su mejor adaptación al pedal. Además los pedales así fabricados, a base de tales resinas ofrecen una duración considerablemente mayor que los pedales fabricados con caucho.

15.-

Su fabricación puede ser realizada entoda clase de materiales aptos para la función que tienen que desarrollar, aunque preferiblemente sea resina de la serie polietilénica o similar.

20.-

Para mejor comprensión de la descripción que sigue, se adjuntan dibujos a los cuales se hace constante referencia a lo largo de la misma, siempre a título de ejemplo no limitativo.

25.-

La única figura representada, es una vista en sección del nuevo cubre-pedales que nos ocupa.

30.-

Consiste la presente invención en un nuevo cubre-pedales para automóviles, caracterizado porque las paredes laterales (3) presentan su perfil interno más anchas por su base libre que por la parte superior de contacto con la superficie que cubre el pedal por la cara frontal



de éste, y además el perfil interior-inferior de las referidas paredes debe ser cortado en bisel (2) con el fin de que al introducirlo por la boca (1) el agarre de la parte lateral del pedal con la pared lateral interior de la pieza cubre-pedal sea perfecto.

5.-

Asimismo en la cara frontal del cubre-pedales, va practicada una superficie de agarre (4), que asegura la adherencia entre el pié del conductor y el cubre-pedal.

10.-

Si bien la forma de ejecución aquí descrita constituye aplicación preferente de la presente invención, podrán introducirse modificaciones de forma y de detalle sin que por ello varíe la esencialidad de la misma, la cual se reivindica en la siguiente

15.-

N O T A

En resumen; la presente solicitud recaerá sobre las siguientes reivindicaciones:

1ª.-Nuevo cubre-pedales para automóviles, caracterizado porque sus paredes laterales presentan un perfil interno más ancho por su base libre que por la parte superior de contacto con la superficie que cubre el pedal por la cara frontal de éste, además de que el perfil interior-inferior de las referidas paredes es cortado en bisel con el fin de que al introducirlo por su boca el agarre de la parte lateral del pedal con la pared lateral interior de la pieza cubre-pedal sea perfecto.

2ª.-Nuevo cubre-pedales para automóviles, según la reivindicación anterior, caracterizado porque en su cara frontal va practicada una superficie de agarre que asegure la adherencia entre el pié del conductor y el citado cubre-pedales.

30.-

77828

5 FEB



3ª.-"NUEVO CUBRE-PEDALES PARA AUTOMOVILES".

Según se describe en la presente memoria que consta de cuatro hojas escritas a máquina y dibujos.

Madrid, 5 de febrero de 1.959



77828

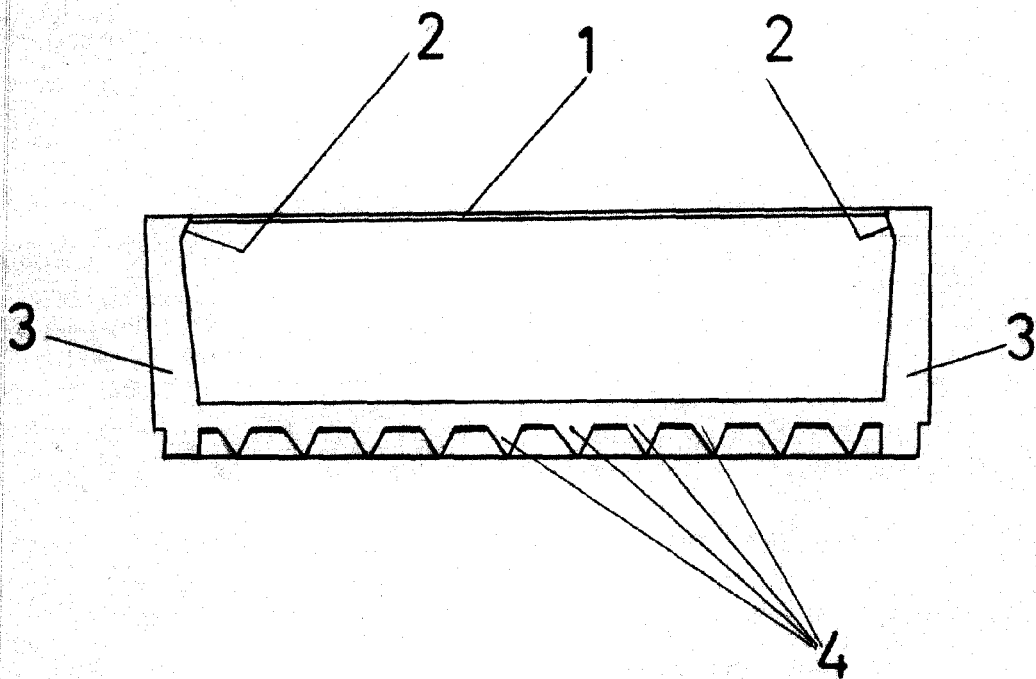

ESCALA VARIABLE  
Madrid, — de 5 FEB. 1959 — de 10 —