



77813

M O D E L O
D E
U T I L I D A D

por "PLACA DE MATRÍCULA, PERFECCIONADA, PARA VEHÍCULOS", a fa-
vor de DON JOSÉ VERDENY SORLI, domiciliado en BARCELONA, ca-
lle de Juegos Florales nº 184.

- / -

MEMORIA DESCRIPTIVA

El presente modelo de utilidad se refiere a una placa
de matrícula, perfeccionada, para vehículos.

5. En la actualidad las placas de matrícula, son ilumina-
das lateralmente o por su borde superior o inferior, mediante
pequeños faros, los cuales debido a iluminarlas de forma in-
clinada, lo efectúan muy imperfectamente, con la particulari-
dad de que en el caso de que los signos de la matrícula estén
en relieve, los mismos dan sombras que dificultan más la vi-
sión de la misma.

10. Para evitar estos inconvenientes se ha procedido a la



77813

5. conformación de una placa de matrícula, constituida por una caja cerrada mediante una placa de material traslúcido, en cuya caja se han alojado focos luminosos, de forma que dejen pasar la luz a través de la placa, y dispuesta sobre esta placa una serie de signos constitutivos de la matrícula de material opaco, de forma que queden perfectamente definidos sobre la placa cuando ésta es iluminada por su cara posterior.

10. Dicho conjunto es un cajetín cerrado por la propia placa traslúcida, la cual se fija sobre la embocadura de la caja mediante un marco de sostén de perfil en L que se fija a la caja por atornillado, siendo fácil su separación para el caso de que deba cambiarse alguna bombilla interior, presentando la caja orificios de aireación para evitar que los focos luminosos aumenten la temperatura interior y un orificio de paso del hilo conductor eléctrico que suministra la electricidad necesaria. Los signos a su vez se unen a la placa al presentar ésta unos trepados en los que se anclan los mismos mediante unos remaches que al efecto presentan.

20. Con el fin de facilitar la explicación, se acompaña a la presente memoria una lámina de dibujos en la que se ha representado un caso de realización a título de ejemplo.

En el dibujo:

25. La fig. 1, muestra vista en planta una placa de matrícula de acuerdo con la invención.

La fig. 2, es una sección transversal de la placa.

30. Haciendo referencia a las figs. es de observar que se halla constituida por una placa traslúcida 1, con una serie de signos 2 opacos dispuestos sobre su superficie constitutivos de la matrícula, los cuales se anclan a la placa 1 mediante unos remaches 3 fijos a los propios signos que atraviesan la placa, anclando los signos en ella.



5. Esta placa 1, constituye la tapa de un cajetín 4 al que se fija mediante un marco exterior de cierre de perfil en L 5, unido al cajetín mediante tornillos 6 que atraviesan el conjunto, encerrando el cajetín en su interior los focos luminosos 7, unidos al conductor 8 eléctrico que lo relaciona con un circuito eléctrico, comprendiendo el cajetín orificios 9 de aireación.

10. El modelo, dentro de su esencialidad, puede ser llevado a la práctica en otras formas de realización, que difieran en detalle de la indicada a título de ejemplo en la descripción a las cuales alcanzará igualmente la protección que se recaba. Podrá, pues, construirse en cualquier forma y tamaño, con los materiales que se crean más convenientes, por quedar todo ello comprendido dentro del espíritu de las reivindicaciones.

= . =

NOTA

15. Descrito el objeto y utilidad de la invención, lo que se declara como no divulgado ni practicado en España, comprende las siguientes reivindicaciones:

20. 1. Placa de matrícula perfeccionada para vehículos, que se caracteriza esencialmente por comprender un cajetín de soporte con foco luminoso interior y orificios de ventilación, el cual es cerrado mediante una placa de material traslúcido, preferentemente de plástico, que comporta sobre la misma los signos correspondientes a la matrícula, en material opaco y sobrepuestos a la placa fijados a la misma por remaches



77813

estando la placa operativamente dispuesta para ser retenida contra el cajetín por un marco de perfil en L superpuesto al conjunto sólidamente fijo al cajetín por atornillado exterior en sus cantos.

5.

2. Placa de matrícula, perfeccionada, para vehículos.

Según se describe y reivindica en la presente memoria que consta de cuatro hojas, foliadas y escritas a máquina por una sola de sus caras, acompañadas de 1 lámina de dibujos.

Madrid, a 18 DIC. 1959

10.

JOSE VERDENY SORLI

p.a.

JOSE VERDENY SORLI



Fig. 1

77813

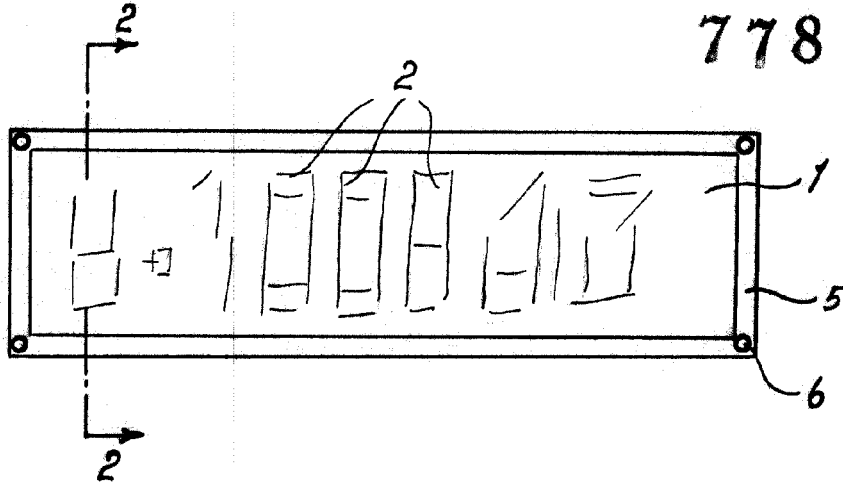
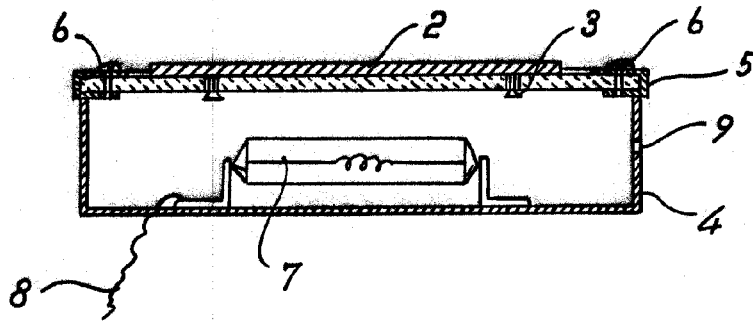

Fig. 2



Madrid, 18 DIC. 1959

p.p. Jaime Isern