



77776

M O D E L O
D E
U T I L I D A D

a favor de Don Augusto FRANCH OLIVERA, de nacionalidad española, residente en Barcelona, calle Viladomat, 267 por "SAUNA DOMÉSTICA PLEGABLE".

- . -

MEMORIA DESCRIPTIVA

El presente modelo de utilidad se refiere a una sauna doméstica plegable.

Con ella es posible seguir en el propio hogar del usuario un tratamiento completo terapéutico apropiado para diversas enfermedades, tales como por ejemplo reumatismo, ciática, lumbago, resfriados y constipados, neuralgias, trastornos del sistema circulatorio, etc. y resultando además apropiada para tratar la obesidad.

Consta esencialmente la sauna en cuestión de una cabina plegable por arrollado, en el interior de la



77776

5. cual se sitúa la persona enferma, de la que solamente asoma al exterior de la cabina su cabeza. Dentro de la cabina se instala un aparato generador de rayos infrarrojos, los cuales son reflejados de una manera difusa sobre el enfermo por el forro reflectante de que va dotada en su pared interior la cabina citada.

10. El calor irradiado por la mencionada reflexión es graduado por la persona usuaria del aparato, para lo que se prevé un mando interruptor graduable en distintas posiciones que regulan la temperatura en el interior de la cabina. Este calor hace transpirar rápidamente y profunda todo el cuerpo del enfermo, sin que el corazón y el sistema circulatorio de la sangre sean sobrecargados en sus funciones. El sudor producido purifica las células, des-
15. congestiona los vasos y fortalece los órganos.

De esta manera la gordura superflua o excesiva, los residuos funcionales del proceso asimilatorio, y otras materias tóxicas, son eliminadas de manera natural.

20. Ventajosamente la cabina estará formada por un cuerpo laminar de madera, formado por diversas tablillas a modo de persiana, sin embargo también puede estar constituida por una lámina semirrígida flexible, tal como cuero artificial, material plástico, u otro similar idóneo.

25. Esta cabina, en disposición de uso se desarrolla formando un cilindro que se apoya en el suelo, por ejemplo sobre una alfombra tapándose la abertura superior mediante una tapa de material flexible lavable, en la que se halla practicada una abertura con alzacuello por la que asoma la cabeza del usuario.

77776



El conjunto o equipo de la sauna en cuestión comprende diversos accesorios, tales como un casco con mirilla, acoplable en la abertura de la tapa, un termómetro, montado en la propia tapa, un asiento adecuado, un banquillo reposapiés, una pantalla ceñible elásticamente en la cintura del enfermo y que se ajusta periféricamente al interior de la cabina, y otros que coadyuvan a un perfecto y práctico funcionamiento.

Con el fin de facilitar la explicación de la memoria se la acompaña de unos dibujos, en los que se ha representado unos casos de realización que se citan a título de ejemplo, no limitativo del alcance del invento,

En los dibujos:

15. La figura 1 indica en perspectiva la cabina en disposición abierta, en cuyo interior se halla alojado el aparato generador de los rayos infrarrojos,

20. La figura 2 muestra esquemáticamente, según sección alzada, la sauna totalmente montado en disposición de uso,

la figura 3 representa en planta superior el detalle del cierre de la cabina,

25. la figura 4 manifiesta en sección alzada, una variante de cabina y de aparato generador de rayos infrarrojos,

la figura 5 ilustra en planta la pantalla ajustable en la cintura del enfermo, y

la figura 6 muestra en perspectiva la cabina de



la figura 1, arrollada, en disposición plegada para su guarda.

- Comprende la sauna en cuestión una cabina -1- formada por un cuerpo laminar flexible a modo de persiana arrollable constituida por múltiples tablillas -2- articuladas entre sí, cuya persiana presenta en una de sus caras una cubierta -3- de superficie reflectante. Las testas o bordes extremos -4- y -5- se hallan preparados en forma acoplable con el fin de obtener el cierre lateral de la cabina con más o menos hermeticidad. En este caso el borde -4- presenta un nervio saliente en la cara exterior, mientras que el borde opuesto -5- comprende también otro nervio saliente que presenta una pestaña -6- que cubre al nervio del borde -4-, (figura 3).
- Además comprende la sauna una banqueta -7- debajo de la cual se halla instalado un aparato generador de rayos infrarrojos R (figura 2) el cual se halla encerrado en una caja -8- con rejillas -9- en sus caras. En esta caja se encuentra montado exteriormente un interruptor -10-, por ejemplo de cuatro posiciones, una de apagado del aparato y otras tres de distinta potencia calorífica de irradiación para regular la temperatura. Asimismo exteriormente se monta en la caja un dispositivo de enchufe -11- de cualquier tipo adecuado para la conexión del aparato a la línea eléctrica.

La cabina -1- que en disposición de uso se desarrolla y se dispone verticalmente formando un cilindro se apoya por uno de los bordes longitudinales -12- sobre



77773

5. el suelo directamente, o bien sobre una alfombra -13- o plato de ducha, y recibe en su otro borde longitudinal -14-, superior, una tapa -15- formada por una lámina de, por ejemplo, cuero artificial, en cuya tapa se prevé una abertura -16- en la que se halla montado un alzacuello -17- (figura 2).

10. En la citada tapa se instala un termómetro -18-, cuya parte sensible queda en la cara interna de la misma mientras que la escala graduada se halla en posición externa.

15. Entre los varios accesorios que comprende esta sauna doméstica, figura un casco -19-, provisto de una mirilla -20- y un dispositivo respiratorio desmontable -21-. Este casco, flexible, se acopla amoviblemente en la abertura -16- de la tapa, y se utiliza para tratar la cabeza.

20. Otro de los accesorios es una pantalla circular -22- (figura 5), de periferia rígida adaptable al diámetro de la cabina, y que presenta centralmente un orificio -23- de borde elástico para su ajuste sobre la cintura de la persona enferma, especialmente cuando se trata de niños o bien para adultos cuando toman baños parciales.

25. En la figura 4 la cabina -1- está formada por una pieza enteriza semirrígida y flexible, tal como por ejemplo cuero sintético o material plástico adecuado. Asimismo en este caso la banqueta -7- es totalmente independiente del aparato -8- generador de los rayos infrarrojos.

Para la comodidad de la persona usuaria de la presenta sauna, sobre la banqueta -7- puede disponerse otro

77776



asiento -24- provisto de respaldo -25- articulado, y asimismo para el descanso de los pies es prudente emplear un pequeño banquillo -26-.

5. Se comprende que la sauna totalmente desarmada y plegada ocupa un espacio mínimo, pudiendo ser guardada en cualquier rincón de la casa.

También puede ir equipada la sauna con una ducha de mano de cualquier tipo conocido.

10. El funcionamiento de la misma se desprende claramente de la figura 2. O sea que una vez sentado el usuario sobre la banqueta -7- y colocada la tapa -15-, aquél pone en marcha el aparato -8- de infrarrojos graduándolo a la temperatura deseada que leerá en el termómetro -18-.

15. El modelo, dentro de su esencialidad, puede ser llevado a la práctica en otras formas de realización, que difieran en detalle de la indicada a título de ejemplo, a las cuales alcanzará igualmente la protección que se recaba. Podrá, pues, construirse en cualquier forma y tamaño, con los medios y materiales más adecuados, y con los accesorios más convenientes, por quedar todo ello comprendido en el espíritu de las reivindicaciones.
- 20.

- . -

N O T A

Se reivindica como objeto del presente modelo de utilidad:



77776

1. Sauna doméstica plegable, caracterizada esencialmente por el hecho de comprender una cabina constituida por un cuerpo laminar, susceptible de ser plegado por arrollado, el cual en disposición desplegada de uso adopta
5. una forma cilíndrica descansando sobre el suelo, y recibe superiormente una tapa flexible que presenta una abertura para el paso de la cabeza del usuario, hallándose instalada dentro de la cabina, totalmente independiente, un aparato portátil generador de rayos infrarrojos, los cuales
10. son reflejados en forma difusa hacia el usuario por la superficie reflectante que forra el interior de la cabina.
2. Sauna doméstica plegable, según la anterior reivindicación, caracterizada porque el aparato generador de rayos infrarrojos presenta una forma de asiento en la
15. que descansa el usuario.
3. Sauna doméstica plegable, según la reivindicación 1, caracterizada porque el aparato generador de los rayos infrarrojos presenta un dispositivo interruptor graduable según posiciones reguladoras de la temperatura.
9 20. 4. Sauna doméstica plegable, según la reivindicación 1, caracterizada porque en la tapa flexible se encuentra montado un termómetro legible desde el exterior de la cabina, el cual indica la temperatura en el interior de la misma.
25. 5. Sauna doméstica plegable, según la reivindicación 1, caracterizada porque la abertura de la tapa presenta un a modo de alzacuello que se ajusta al cuello del usuario.



77776

6. Sauna doméstica plegable, según la reivindicación 1, caracterizada porque en la abertura de la tapa se acopla amovible un casco equipado con mirilla adecuada, y dispositivo respirador desmontable en el que se aloja holgadamente la cabeza del usuario.

7. Sauna doméstica plegable, según la reivindicación 1, caracterizada porque comprende un accesorio constituido por una pantalla circular que presenta un orificio central provisto de borde elástico, la cual se ciñe, en algunos casos, a la cintura del usuario.

8. Sauna doméstica plegable.

La presente memoria consta de ocho hojas foliadas, escritas a máquina por una sola cara.

Barcelona, a 7 de diciembre de 1959

Augusto FRANCH OLIVERA

D.a.

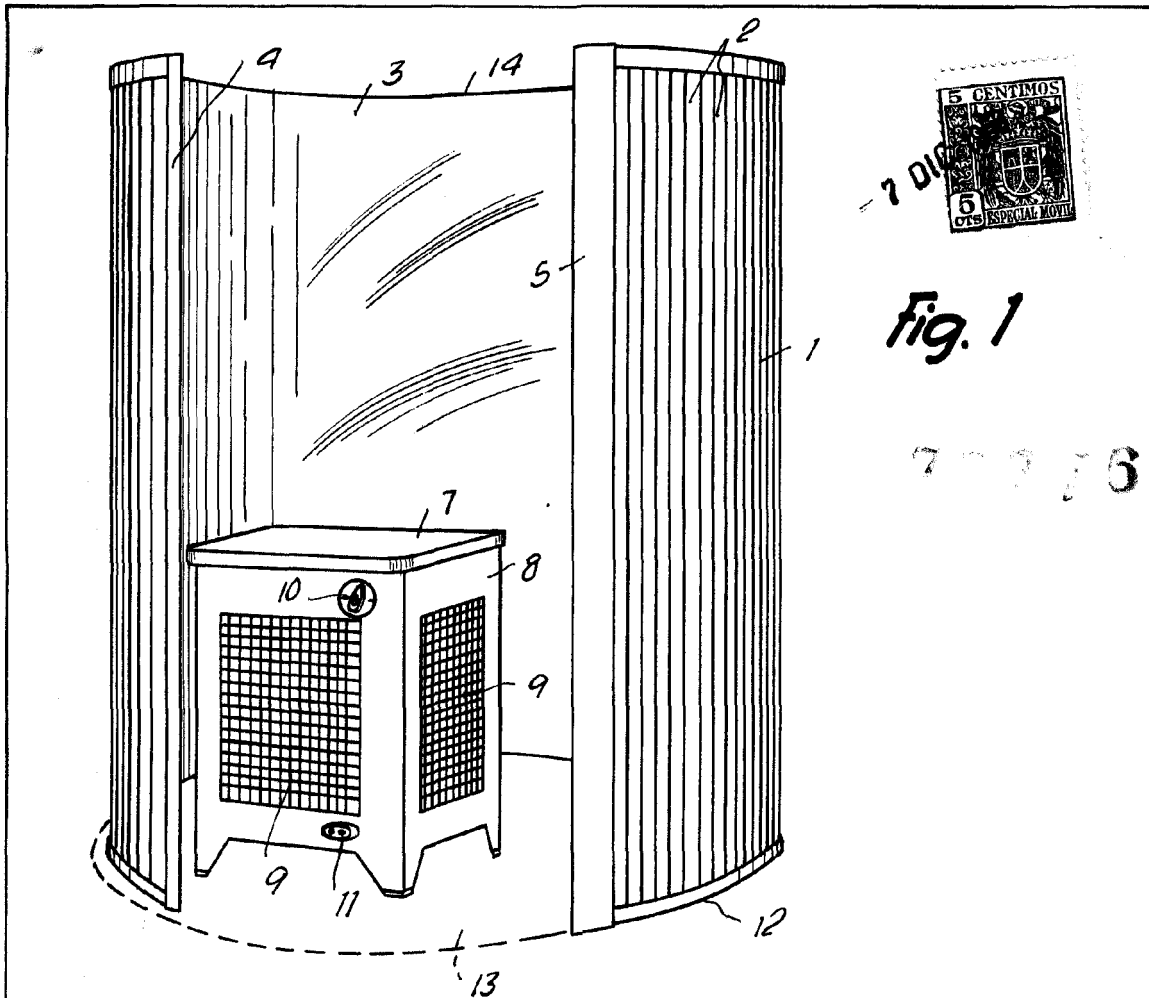

Fig. 1

7-7-56

6314

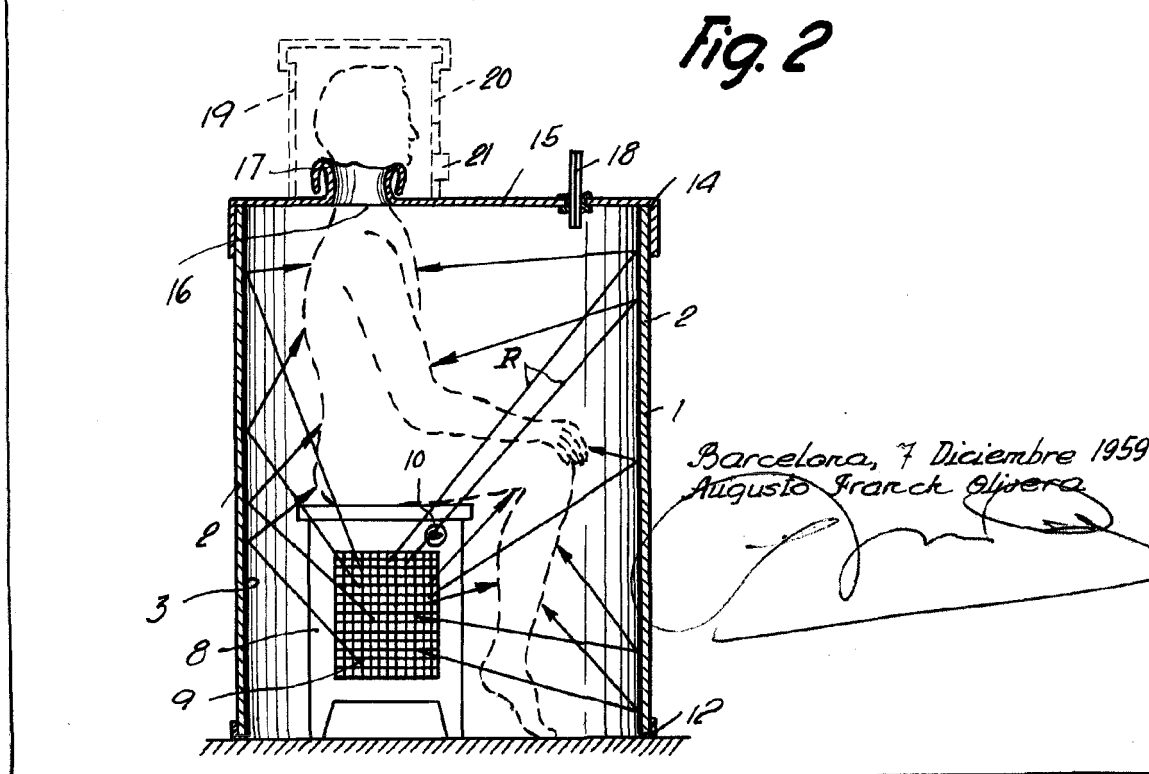

Fig. 2

Barcelona, 7 Diciembre 1959
Augusto Franch Olivera



dic. 1959

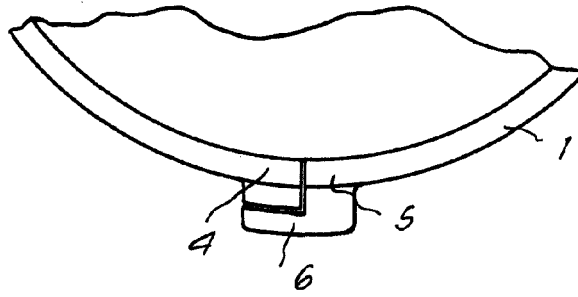

Fig. 3

77776

Fig. 4

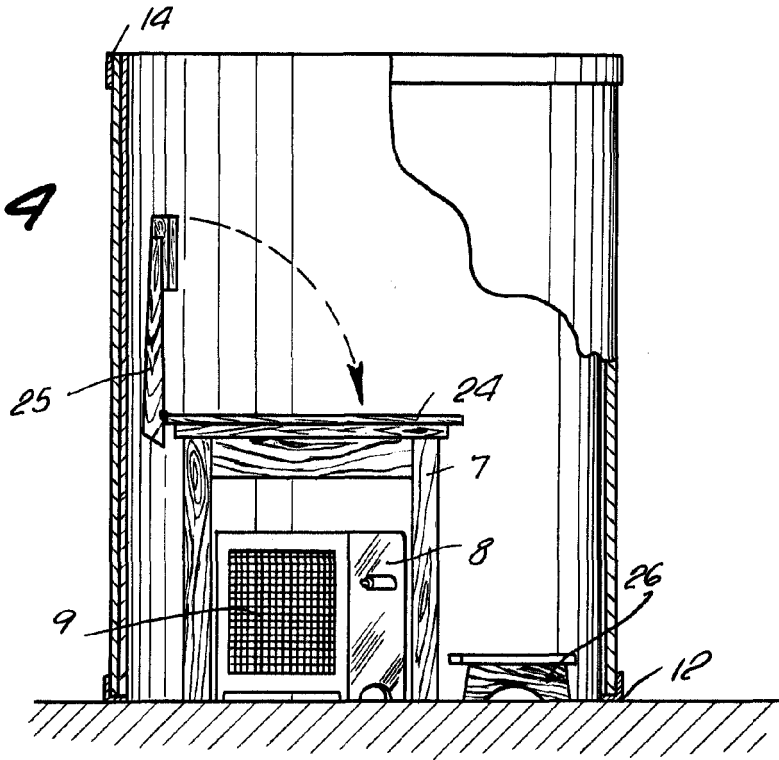

Fig. 5

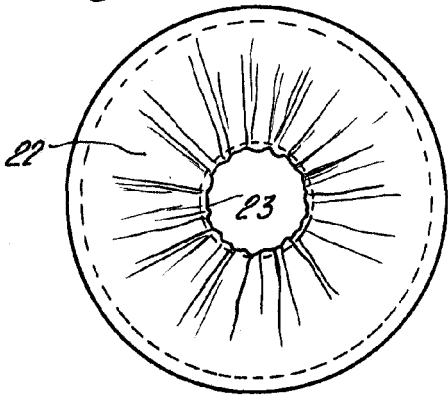
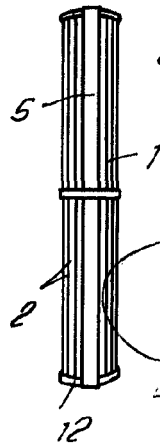

Fig. 6



Barcelona, 7 Dicbre. 1959

Augusto Franch Olivera

p.a. *[Signature]*

6314