

77746



77746

MODELO DE UTILIDAD

que por veinte años, para España y sus Posesiones, se solicita a favor de DON JORGE ZARZA FLEMING, de nacionalidad española, residente en VALVERDE DEL CAMINO (HUELVA-ESPAÑA), José Antonio, 11 por: "UN CAJON REVERSIBLE PARA MUEBLES".

Memoria Descriptiva

Constituye el objeto de la presente invención un cajón reversible para muebles, que presenta la ventaja de ofrecer dos frentes, o sea, que lo mismo puede montarse por la parte anterior que por la posterior, pues lo mismo tiene tirador por un lado que por otro, variando solamente el decorado del frente del cajón, ya sea en el dibujo, colores, etc., pudiendo ser montado en forma adecuada en cualquier clase de mueble.

5
10 Este dicho cajón está formado por un cuerpo rectangular (1-figs.1-2) que presenta la ventaja de tener dos frentes (2 y 3-figs.1-2) decorados en la misma forma, o variado un frente de otro,

77746



1959

llevando ambos dos tiradores (4 y 5-figs.1-2) bien iguales o variados para cambiar la posición del cajón en el momento deseado.

15 Este modelo de cajón se presta a muchas combinaciones en los muebles, ya que los cajones centrales de un comodín por ejemplo, pueden ser de un color y los laterales de otro.

Este cajón reversible puede ser objeto de modificaciones siempre que no altere la esencialidad del invento.

20 Todo según se detalla en el dibujo adjunto que a título de ejemplo acompaña a la presente memoria descriptiva en el que representa:

La fig. 1: Una vista en alzado y sección de una mesa con el acople de éste modelo de cajón reversible y,

25 La fig. 2: Una vista en planta en la que se aprecia el cajón montado.

-REIVINDICACIONES-

Se reivindica como de la propia y nueva invención la propiedad y explotación exclusiva de:

30 1.- Un cajón reversible para muebles, caracterizado por llevar dos frentes decorados cada uno en forma diferentes, bien en dibujo colores, etc. y dotados ambos de unos tiradores, que le permite ser montado en el mueble en posturas diferentes.

2.- " UN CAJON REVERSIBLE PARA MUEBLES ".

Consta la presente memoria descriptiva de dos hojas numeradas y mecanografiadas en una sola cara a las que se acompañan un plano para su mejor comprensión.

MADRID, 15 DICIEMBRE DE.1959-

Modelo de la Escriba

Sr. Don Jorge Xarxa Fleming.
Hoja única



figura 1

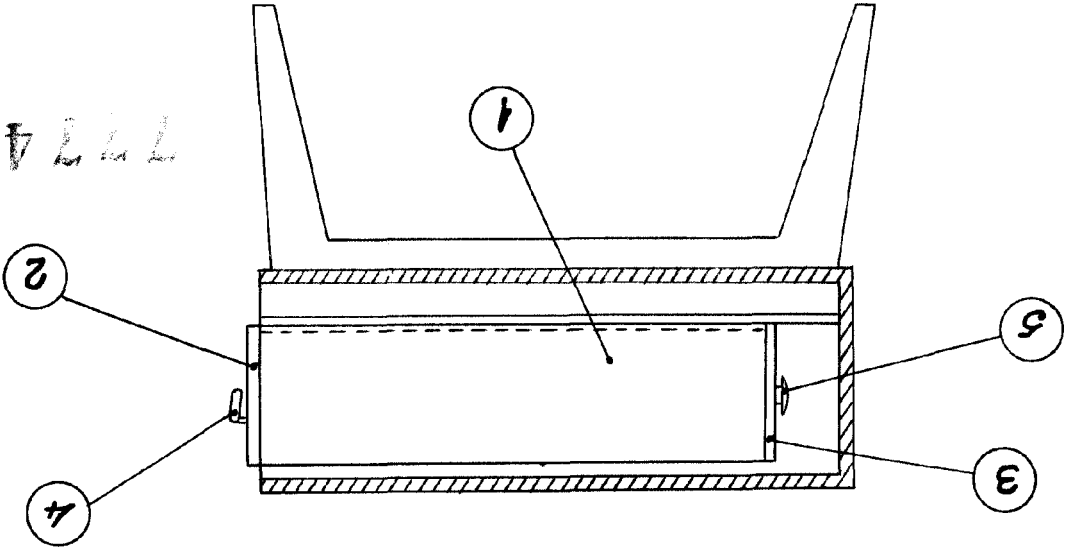

72746

figura 2

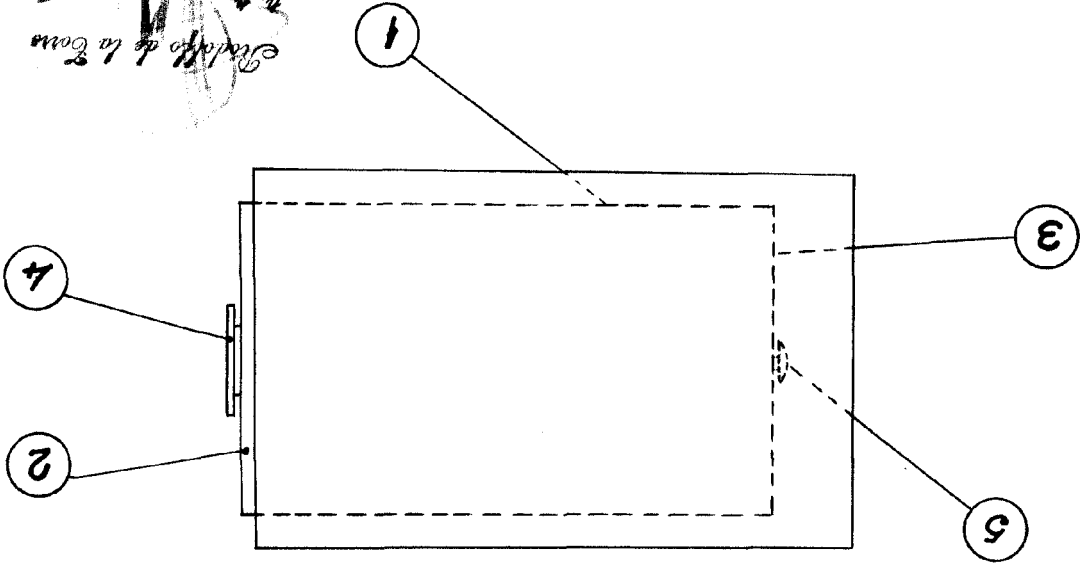

Escala: Variable.

*Escritorio de la Com.
p.p.*

1050