



77742

77742

MEMORIA DESCRIPTIVA
para solicitar
M O D E L O D E U T I L I D A D
e n
E S P A Ñ A
por VEINTE años
por "PROTECTOR DE AIRE, PARA MOTORISTAS"

A nombre de:

Compañía Española de Motores, S.A., (CEMOTO), entidad de nacionalidad española,

domiciliada en:

SAN ADRIAN DE BESOS (Barcelona), Can Casellas - La Catalana.

El objeto de la presente solicitud de modelo de utilidad, se refiere a un parabrisas o protector de aire, para motoristas, cuyas características de novedad le confieren la cualidad de aportar a la función a que se destina las siguientes ventajas:

5

a.- Protege eficazmente al motorista resguardándole de todo contacto forzado con el aire.

b.- Este protector se fija al cuadro de la motocicleta y, por lo tanto, no se desplaza con los virajes.

10

c.- La protección cubre toda la parte delantera.

777421506



excepto en la parte correspondiente al motor, en donde se prevé un agujero en forma de embudo que recoge y conduce el aire de refrigeración.

15

d.- El montaje posibilita el libre movimiento oscilante de la rueda directora sin perjuicio de la más eficaz protección contra el aire.

En el adjunto plano se ha representado una forma de ejecución del modelo de que se trata.

20

La figura 1 representa un corte del protector montado.

La figura 2 representa una vista lateral en alzado, y

La figura 3 representa una vista semifrontal.

25

Como puede apreciarse, el protector consiste en una coraza (1), curvada, que se fija mediante la brida (2) y el soporte (3) a la máquina, constituyendo un frente aerodinámico con dos faldones protectores y presentando una abertura, en forma de embudo (4) destinada a permitir el paso del aire necesario para la refrigeración del motor. El faro (5) va montado embebido y en la parte frontal va fijada la placa (6) de matrícula.

30

35

La horquilla (7) atraviesa la protección por medio de unos orificios previstos a este efecto obturado por una tapa elástica de goma (8) que ajusta por su centro con los tubos de la horquilla, enlazando en la periferia con un tabique de la protección.

En la parte superior se monta el parabrisas transparente (9).

40

Este modelo es realizable en cualesquiera tamaños y materiales adecuados, siendo susceptible de toda



77742
15 DIC

clase de modificaciones de detalle que no alteren su fundamento.

-:- NOTA -:-

45

Los puntos de invención propia y nueva que se presentan para que sean objeto de este modelo de utilidad, en España, por veinte años, son los siguientes:

50

1º.- Protector de aire, para motoristas, caracterizado porque consiste en una coraza curvada que se monta, mediante una brida inferior y un soporte superior, en la parte frontal de la motocicleta, determinando un frente aerodinámico con dos faldones protectores y un orificio, en forma de embudo, posibilitador de entrada de aire para la refrigeración del motor, poseyendo alojamiento para montaje embebido del faro, asiento para la placa de matrícula y asiento para fijar el parabrisas, estando atravesada esta protección, que, como se ha dicho, va fijada al cuadro, por la horquilla a través de un orificio dotado de junta elástica obturadora.

55

2º.- "PROTECTOR DE AIRE, PARA MOTORISTAS".

60

Tal y como se ha descrito en la memoria que antecede, representado en el dibujo que se acompaña y para los fines que se han especificado.

Consta la presente memoria descriptiva de tres hojas escritas a máquina por una sola cara.

Madrid, 15 de Diciembre de 1959

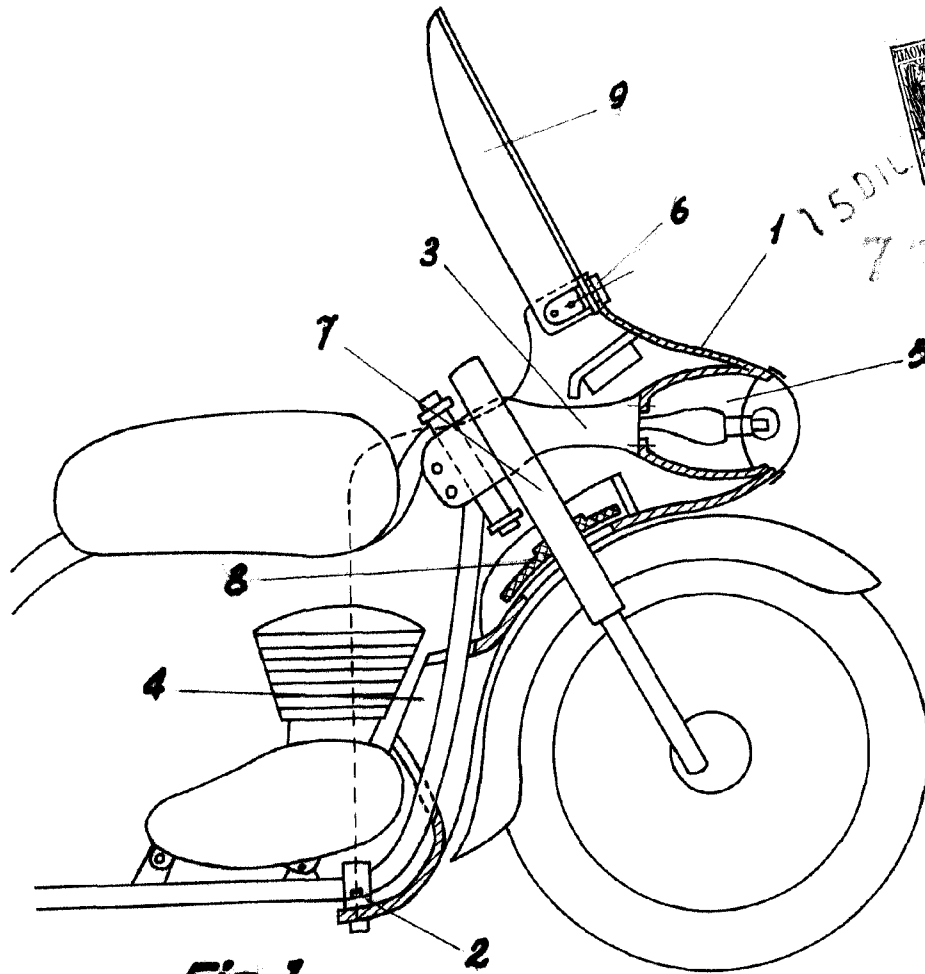

Fig. 1

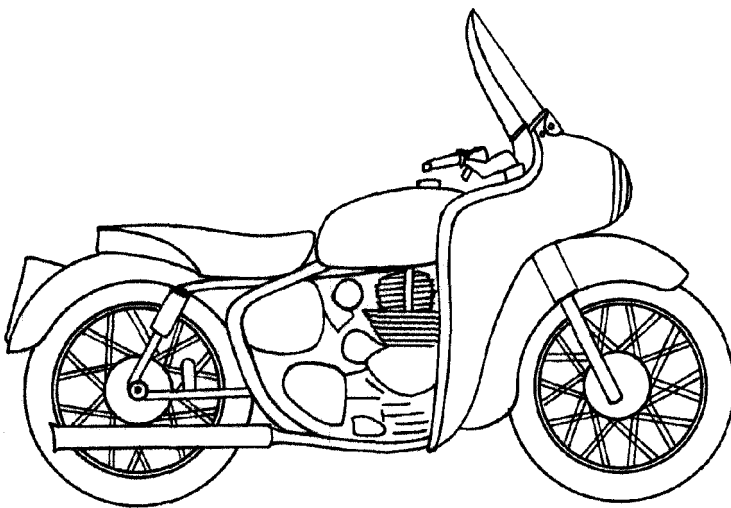

Fig. 2

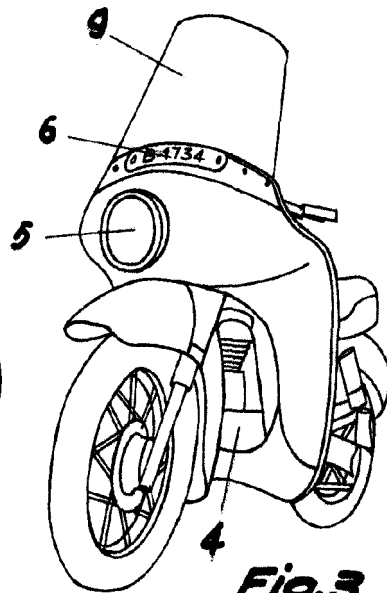

Fig. 3

ESCALA VARIABLE



115011
77742