



71735

77715

PATENTE

DE

MODELO DE UTILIDAD

por 20 años

a favor de don José CABRERA MARTIN

de nacionalidad española

residente en Barcelona, calle Tallers, 1

por:

"CUBO PERFECCIONADO"

MEMORIA DESCRIPTIVA

Se refiere la presente Patente de Modelo de Utilidad a un cubo perfeccionado, el cual, por sus especiales características de constitución, aventaja en todos aspectos a los de índole similar actualmente existentes en el mercado, tales como cubos de basura, depósitos de ropa y recipientes por el estilo, tanto de uso doméstico como industrial, los cuales adolecen del defecto de quedar siempre mal cerrados o contrariamente, con la tapa excesivamente adherida en los bordes del recipiente.

Se caracteriza el objeto de la demanda por el hecho de consistir en un recipiente, de preferencia cilíndrico y de material



- semiáuro, que presenta su fondo sensiblemente entrado, sin tomar contacto con el suelo, estando dotado, además, su cuerpo, de una tapa articulada capaz de ajustar en el borde por enchufe de una pestaña o resalte anular existente en la misma, verificándose la articulación de la tapa en el cubo por medio de una bisagra desarmable a voluntad, la cual está formada, de una parte, por dos orejas solidarias de cuerpo del cubo en las que se hallan practicadas sendas cavidades circulares, y de otra, por dos respectivos tetones o pivotes establecidos en un apéndice que deriva de la propia tapa, posibilitándose su introducción (o extracción) en el interior de las cavidades circulares, gracias a dos gargantas de ancho sensiblemente inferior al diámetro de dichos tetones, cuyas gargantas permiten el paso forzoso de estos últimos, por la propia elasticidad del material constitutivo del cubo y por ende de la bisagra.
5. 10. 15. 20. 25. 30.
- Otra característica del mismo objeto es que en dos puntos diametralmente opuestos del mismo, situados cerca del borde, existen sendas prominencias cilíndricas rematadas por una cabeza abombada, en las cuales quedan enganchados los dos extremos de un asa giratoria.
- Se caracteriza asimismo el cubo perfeccionado porque en un punto periférico de la tapa articulada, con preferencia en el opuesto diametralmente al de articulación, existe una expansión laminar y plana que sirve de asidero manual para facilitar en todo momento la extracción de la tapa.
- Por último, en el centro de la tapa, por su cara exterior, existe otro asidero o mango de superficie estriada que sirve para agarre manual para el sostenimiento de aquélla una vez desarticulada.
- Para mejor comprensión de la presente Memoria, se descri



be seguidamente un ejemplo ilustrativo no limitativo de realización del citado objeto, a cuyo efecto, se acompaña una lámina de dibujos, en la que:

5. Fig. 1, representa una vista lateral del cubo (1) en el que se ha suprimido parte de la pared (2) con objeto de dejar lo suficientemente visible el ajuste de la pastafía anular (3), de la tapa (4), en su borde (5). Asimismo queda visible en la figura el fondo (6) sensiblemente entrado para que no tome contacto con el suelo, lo que se consigue gracias a la existencia del bordón inferior (7).  
10.

Los restantes detalles de la bisagra (8), asa (9), expansión (10) y asidero (11), quedan por su parte lo suficientemente explícitos en las Figs. 2, 3, 4 y 5 respectivamente, observándose además en Fig. 2, las dos orejas (12) provistas de las cavidades circulares (13), con gargantas de paso forzado (14), así como el apéndice (15) dotado de dos respectivos tetones (16) susceptibles de pivotar en las referidas cavidades (13) y de franquear, a presión, las gargantas (14), tanto si se trata de desprender como de introducir los tetones (16) en las repetidas cavidades (13).  
15.  
20.

En Fig. 3, queda por su parte detallada una de las prominencias (17) en las que viene enganchada la asa giratoria (9), sirviendo la expansión laminar (10) de Fig. 4, para facilitar el desprendimiento de la tapa (4) cuando la misma se halla excesivamente adherida en el borde (5), en tanto que el asidero o mango (11), especificado en Fig. 5, está dotado, para su mejor aprehensión, de una pluralidad de estrias envolventes y paralelas (18).  
25.

Serán independientes del objeto a que se contrae el presente modelo, la forma, dimensiones y materiales utilizados en la fabricación del cubo perfeccionado siempre que con ello perma-  
30.



nezca inalterable su esencialidad.

N O T A

REIVINDICACIONES

5. Se reivindica como objeto de la Patente de Modelo de Utilidad descrita:
10. 1<sup>a</sup>.- Cubo perfeccionado, que se caracteriza esencialmente por el hecho de consistir en un recipiente, de preferencia cilíndrico y de material semituro, que presenta su fondo sensiblemente entrado, sin tomar contacto con el suelo, estando dotado, además, su cuerpo, de una tapa articulada capaz de ajustar en el borde por enchufe de una pestaña o resalte anular existente en la misma, verificándose la articulación de la tapa en el cubo por medio de una bisagra desarmable a voluntad, la cual está formada, de una parte, por dos orejas solidarias del cuerpo del cubo en las que se hallan practicadas sendas cavidades circulares, y, de otra, por dos tetones o pivotes establecidos en un apéndice que deriva de la propia tapa, posibilitándose su introducción o extracción en el interior de las cavidades circulares, gracias a dos respectivas gargantas de ancho sensiblemente inferior al diámetro de dichos tetones, cuyas gargantas permiten el paso forzado de estos últimos por la propia elasticidad del material constitutivo del cubo y por ende de la bisagra.
15. 2<sup>a</sup>.- Cubo perfeccionado, según la precedente reivindicación, que se caracteriza también porque en dos puntos diametralmente opuestos del mismo, situados cerca del borde superior, existen sendas prominencias cilíndricas rematadas por una cabeza abombada, en las cuales quedan enganchados los dos extremos de un asa giratoria.
20. 3<sup>a</sup>.- Cubo perfeccionado, según las anteriores reivindicaciones, caracterizado asimismo porque en un punto periférico de
- 25.
- 30.



77715

la tapa articulada, con preferencia en el opuesto diametralmente al de articulación, existe una expansión laminar y plana que sirve de asidero manual para facilitar en todo momento la extracción de la tapa, que viene completada en su centro con un asidero estriado.

5.

4.<sup>a</sup>.- CUBO PERFECCIONADO.

Sean cuales fueren las circunstancias que concurren con la esencialidad propia de la misma.

Consta la presente Memoria descriptiva de cinco páginas foliadas y mecanografiadas por una sola cara y va acompañada de una hoja de dibujos aclarativos.

Madrid, 11 de Diciembre de 1959

P. A.



FIG. 1

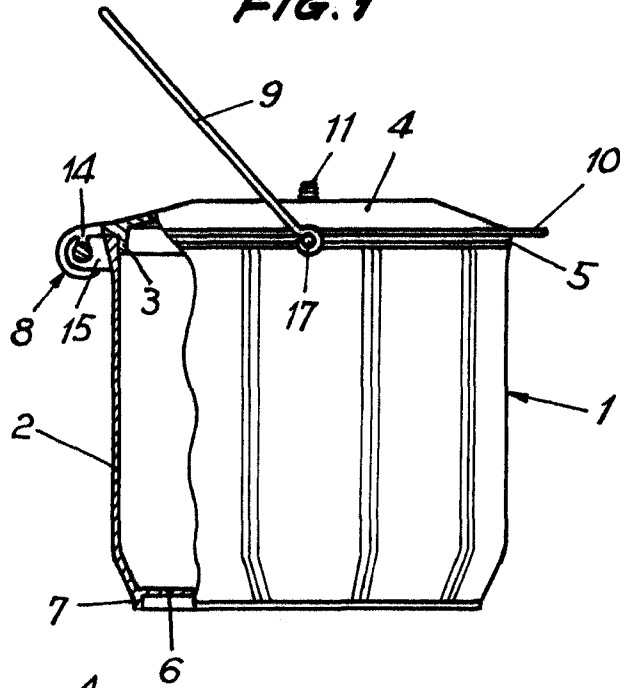

777 15

FIG. 2

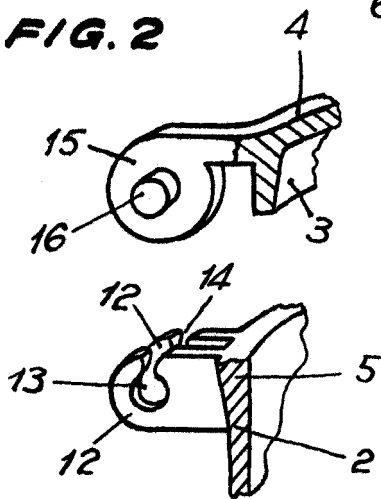

FIG. 3

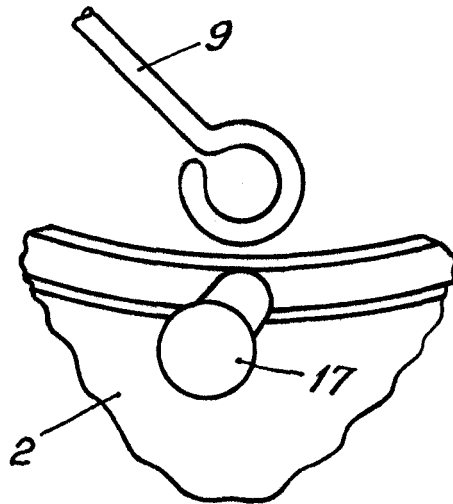

FIG. 4

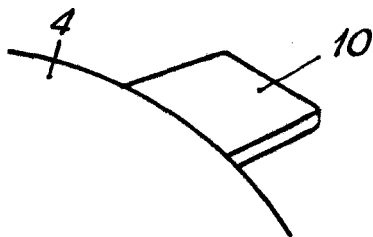
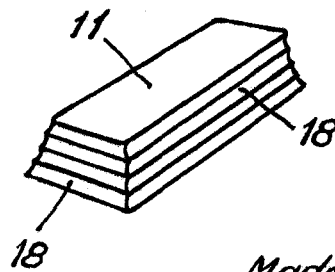

FIG. 5



Madrid,  
P.º.

Dicbre. 1959