



15 JUN 1961

77709

# MEMORIA DESCRIPTIVA

que se acompaña a la solicitud de un

MODELO DE UTILIDAD

por veinte años en España, por "FUENTE DE PLATOS  
INTERCAMBIABLES"

a favor de

D. RAMON ESTALELLA Y MANSO DE ZUNIGA

domiciliado en MADRID, Don Ramón de la Cruz, nº 33



La invención a que se refiere la presente memoria constituye una novedad industrial con características y ventajas que la hacen merecedora del privilegio de explotación exclusiva que por ella se solicita de acuerdo con las prescripciones del Estatuto vigente de la Propiedad Industrial de 26 de julio de 1929, texto refundido, publicado el 30 de abril de 1930.

5

La presente invención, se refiere a una fuente consistente en un chorro de agua cayendo desde cierta altura en un gran recipiente. Una serie de platos le corta el camino, y lo divide lograndose multitud de formas y sonidos. La coloración de estos platos puede variarse a voluntad, hasta lograr la armonía deseada, tanto para la vista como para el oído.

10

En los planos que de este invento se adjuntan, se ha dibujado de manera esquemática, una realización de fuente, según la invención.

15

Se compone esencialmente, de una disposición adaptable a cualquier muro o pared, cuya principal característica consiste en poderse variar a voluntad la forma, número y altura de las cascadas, debido a un procedimiento por el cual los platos que cortan la caída del agua, pueden variar de emplazamiento, pudiendose lograr infinidad de matices visuales y acústicos.

20

Estos platos, que pueden adoptar diversas formas, están asimismo, dotados de uno (1) o dos (2) rebosaderos, o bien de un desagüe por tubo (3), estando dispuestos sobre soportes adecuados que pueden introducirse o extraerse de cualquiera de las numerosas piezas de fundición que figuran empotradas en la pared (4).

25

El chorro de agua emitido por el caño (5) es recogido en su recorrido por los platos (1) (2) (3) conduciendolo a través de cascadas hasta el recipiente de recepción (6). Se comprende que variando la colocación de los platos (1) (2) (3), se conseguirán efec-

30

709



tos opticos y acústicos diferentes, lo que constituye una verdadera novedad dentro del ámbito de la decoración de parques y jardines, como asimismo de interiores.

5

Hecha la descripción que antecede, es preciso añadir que los detalles de realización de la idea expuesta pueden variar sin que por ello cambie la esencia de la invención, que es la que se desprende de los párrafos anteriores y la que se reivindica en la siguiente

NOTA

10

En resumen: El Modelo de Utilidad que se solicita, recaerá sobre las reivindicaciones siguientes:

15

1ª. "FUENTE DE PLATOS INTERCAMBIABLES" caracterizada porque está constituida esencialmente por una serie de platos, que cortan la caída de un chorro de agua que cae desde una cierta altura en un gran recipiente inferior, teniendo estos platos, que son cóncavos, uno o dos rebosaderos, o tubos de desagüe, siendo factible combinar mediante estas disposiciones de los platos y sus medios de soporte constituidos por dos pivotes que permiten encajarlos en orden variable, en enchufes fijos empotrados en el muro de la fuente, teniendo por fin producir multitud de formas y sonidos en las caídas de agua, para determinar una armonía deseada, tanto acústica como visual.

20

2ª. Se reivindica por último como objeto sobre el que ha de recaer el Modelo de Utilidad que se solicita: "FUENTE DE PLATOS INTERCAMBIABLES".

25

Todo conforme queda descrito en la presente memoria que consta de tres páginas escritas a máquina y dibujos adjuntos.

Madrid, 13 de Diciembre de 1959

ALFONSO UNGRIA



77709

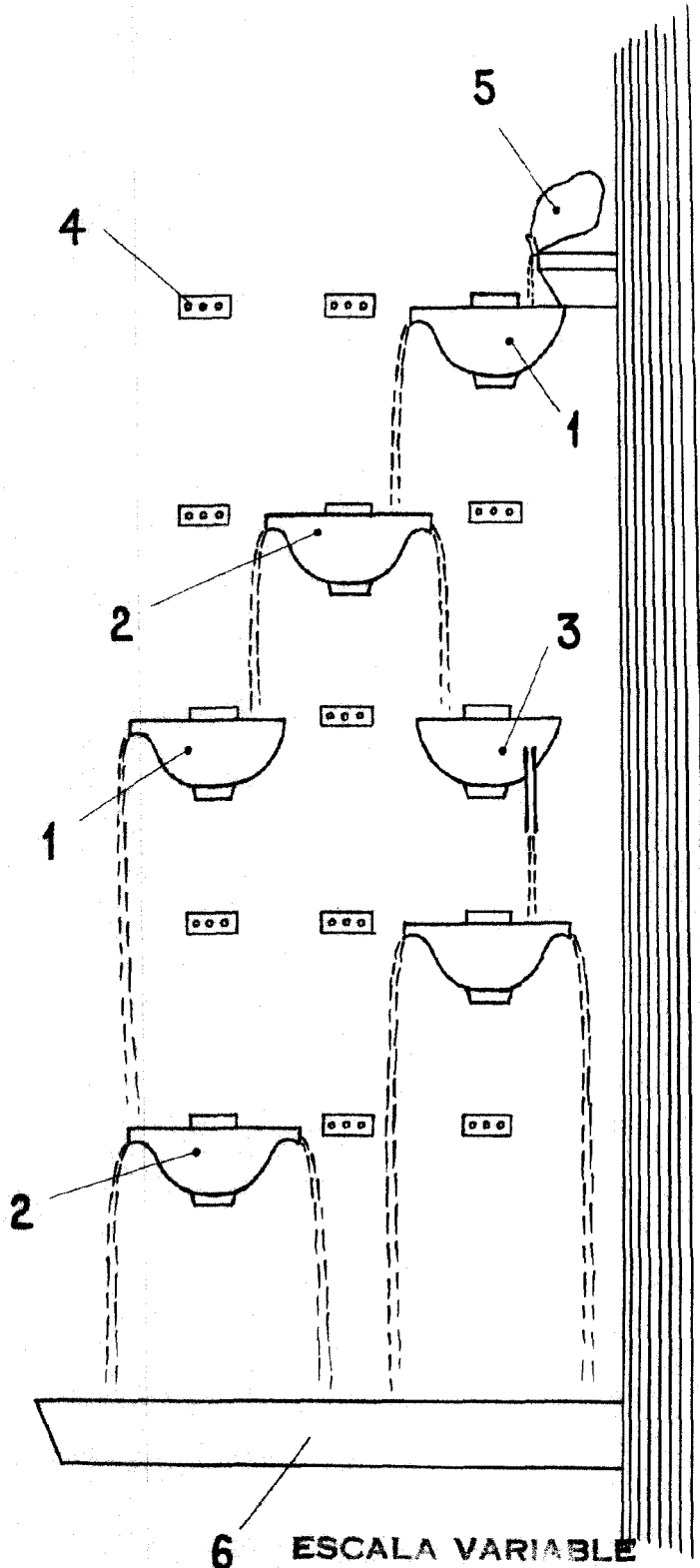

6 ESCALA VARIABLE

MADRID, 14 DE DICIEMBRE DE 1959

RAMONSO UNGRIA

*Ramonso Ungria*