

77699
77699



MEMORIA DESCRIPTIVA

para un Modelo de Utilidad, por veinte años, por:
"RUEDA DE DISCO PERFECCIONADA", a favor de Doña Marcelina Felibadaló Soler, de nacionalidad española, residente en Barcelona, Ronda de Guinardó nº 212.-

El presente Modelo de Utilidad tiene por objeto, como su enunciado indica, una rueda de disco, perfeccionada en sus características de diseño, constitución y montaje, la cual cumple los fines esenciales para los que específicamente ha sido concebida con la máxima seguridad y eficacia. Constituyéndose esta rueda mediante dos piezas de chapa embutida que se juxtaponen y complementan para determinar en su periferia la llanta de base hundida.

5.-

10.-

Estas ruedas vienen haciéndose hasta ahora por estampación de una pieza de chapa metálica que,



77699

15.- bien sola, constituyendo un disco de un solo grueso, bien reunida con otra, constituyendo entonces una rueda de doble grueso, constituyen una unidad que en su periferia exterior está conformada, por lo común, a la manera de una llanta de base hundida.

20.- En el agujero interior, o cubo de la rueda, estas ruedas han sido dotadas de diversos artificios para conseguir un apoyo conveniente para el eje que ha de soportar la rueda.

25.- Sin embargo, todos los sistemas de este tipo conocidos hasta ahora adolecen del defecto de que dicho asiento para el eje es de un ancho insuficiente y, en las ruedas de disco de doble grueso, además, este apoyo es tal que se obtienen condiciones de trabajo para la rueda sumamente desfavorables, toda vez que por falta de un apoyo mutuo conveniente para los dos gruesos de chapa que forman la rueda, éstos trabajan a cizallamiento sobre los tornillos o remaches que los unen, produciendo de este modo la destrucción de los mismos al cabo de algún tiempo, fenómeno molesto que puede ser el origen de graves accidentes.

30.- El presente invento, a la vista de los inconvenientes citados, se propone poner remedio a ellos, y se caracteriza porque cada uno de los dos discos que componen la rueda, tiene un medio cubo, siendo macho uno de estos dos medios cubos y siendo el otro hembra, y estando constituidas las superficies de encaje o de apoyo entre el medio cubo macho y el medio cubo hembra por caras troncocónicas, garantizando de



77699

este modo un perfecto apoyo y una completa centración de ambas mitades de la rueda, eliminándose la acción de cizallamiento antes mencionada.

- 45.- La cara interior del cubo puede ser cilíndrica, es decir, recta, cuando el cojinete insertado para el rodamiento del eje es un casquillo cilíndrico, o bien dicha cara interior puede estar rebajada en forma cilíndrica, para proporcionar alojamiento conveniente
- 50.- a uno o dos cojinetes de rodadura destinados a eliminar la fricción en el funcionamiento del eje.
- El invento se describirá en lo que sigue en relación con los dibujos anejos, en los cuales:
- La figura 1ª es una vista de frente de una rueda
- 55.- de acuerdo con el invento;
- La figura 2ª es un alzado en sección de una realización correspondiente a la figura 1ª;
- La figura 3ª es un detalle que muestra, a la izquierda, el cubo de la rueda cuando está destinado
- 60.- a alojar un par de cojinetes de rodadura, y a la derecha dicho cubo cuando ha de alojar un casquillo de cojinete.
- Con referencia a los dibujos, puede verse en general que la rueda está formada por dos discos embutidos -1-, -2-, que en su periferia exterior forman
- 65.- una llanta de base hundida. Las dos paredes intermedias de ambos discos están unidas por remaches o tornillos (no mostrados) que pasan por los agujeros -8- o bien estos agujeros pueden servir para sujetar la rueda mediante tornillos a un plato de eje no mostrado.
- 70.-

Como se ve en la figura 2ª, cada disco tiene



77699

75.- un medio cubo -3- y -5-, siendo macho uno de los medios cubos -3- y siendo hembra el otro -5-. El cubo -3- encaja con su pestaña o reborde -4- en un rebajo de forma correspondiente del medio cubo -5-.

80.- De acuerdo con una característica del invento, la superficie de contacto entre la parte -4- del medio cubo -3- y el rebajo correspondiente del medio cubo -5- tiene forma cónica, lográndose así la acción deseada de centraje y perfecto apoyo de ambos medios cubos.

85.- Según una realización del invento representada a la izquierda en la figura 3ª, la superficie o cara interior del cubo compuesto está rebajada de forma cilíndrica creando de este modo un alojamiento para un par de cojinetes de bolas o de rodillos -9- destinados a facilitar la rodadura del eje situado en el cubo a través de los orificios -6- y -7-.

90.- Según otra realización del invento, la cara interior del cubo es cilíndrica recta, estando destinada a recibir un casquillo de cojinete -10- cuando es de esta clase el elemento antifricción destinado a apoyarse contra el eje.

95.- De cualquier modo, y como se desprende de la descripción que antecede, el invento ha creado ciertos perfeccionamientos en la fabricación de ruedas de disco, cuyos perfeccionamientos permiten conseguir el nuevo resultado industrial de centrar perfectamente ambas partes de la rueda, asegurar un apoyo concéntrico al eje y descargar de esfuerzos perjudiciales los órganos de unión entre ambos discos.

100.- Es claro que el invento se ha descrito con



77699

105.- arreglo a formas de realización preferidas que se han dado sólo a título ilustrativo y que no limitan el invento a los detalles descritos en lo que antecede e ilustrados en los dibujos.

110.- Las modificaciones de todo orden que puedan ser introducidas en el objeto descrito y que no afecten a la esencialidad característica del mismo, se considerarán a todos los efectos como incluidas en esta Patente sean cualquiera las circunstancias que concurren.

N O T A

Descrito suficientemente el objeto del Modelo, se declaran de novedad en España las siguientes:

R E I V I N D I C A C I O N E S

115.- 1ª.- Rueda de disco perfeccionada, que se caracteriza por estar constituida mediante dos piezas de chapa embutida complementarias, las cuales ajustan recíprocamente entre sí por machihembrado de unos medios cubos determinados por embutido en la parte central de cada una de las piezas, teniendo el medio cubo macho su superficie externa ligeramente troncocónica en correspondencia con la superficie interna del medio cubo hembra, constituyéndose entre ambos un recinto interno cilíndrico de diámetro mayor que el del eje que le atraviesa para alojamiento de los cojinetes de rodadura y lubricante.

120.- 2ª.- RUEDA DE DISCO PERFECCIONADA.

125.- Todo ello según se describe y reivindica en la presente memoria descriptiva, que consta de cinco hojas escritas a máquina por una sola cara y dibujos que la ilustran.

Madrid, 20 de Abril de 1.959

77699

FIG. 3

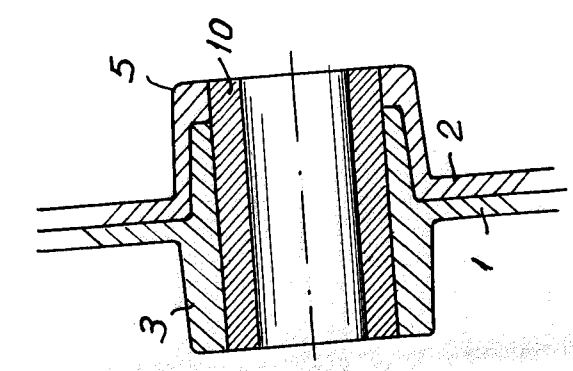

FIG. 2

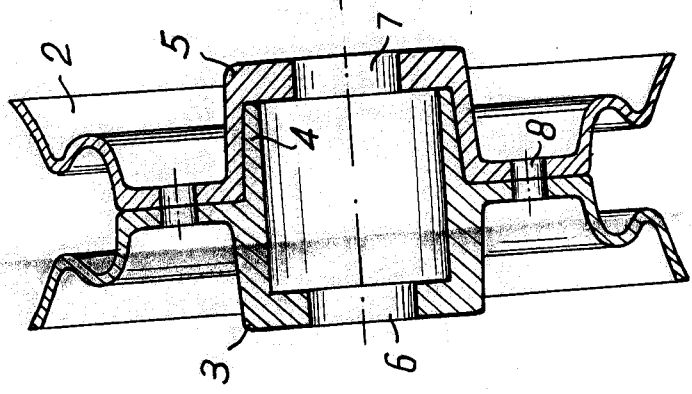
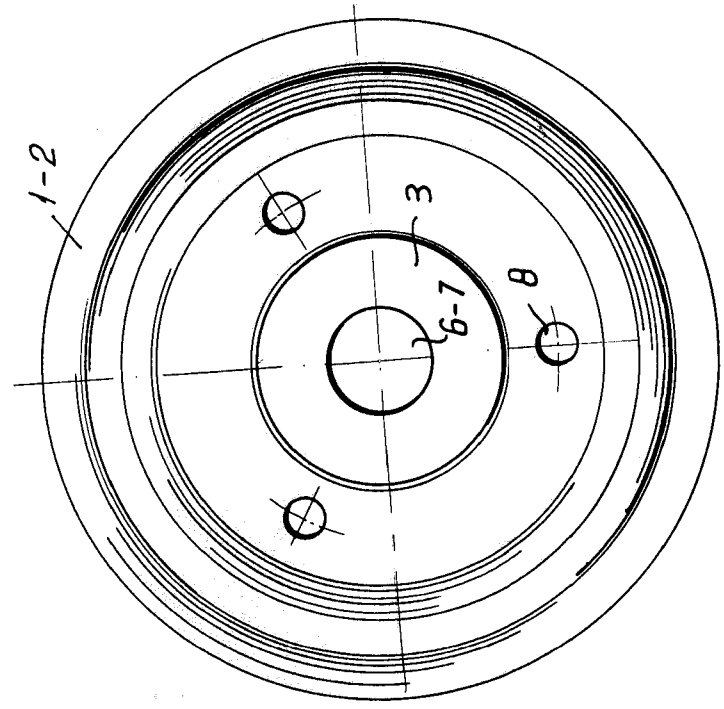

FIG. 1



Madrid 20 de Abril de 1.959

M. Soler

ESCALA VARIABLE