

12 D/



77682

MEMORIA DESCRIPTIVA

que se acompaña a una solicitud de modelo de utilidad, por veinte años, para España y sus Posesiones, por NUEVA UNIDAD DE SUELA PARA CALZADO DE SEÑORA, a favor de don David Verdú Beltrán, de nacionalidad española, residente en Elda (Alicante) calle de D. Quijote 24.

-----

La necesidad de obtener una resistencia máxima, un coste económico y la mayor mecanización y sencillez en la manufactura, ha impulsado a los fabricantes de zapatos a buscar la mayor solidez y eficacia funcional en la fabricación de suelas de zapatos, llegándose a diversas soluciones que, hasta la fecha, si bien han solucionado parcialmente algunos problemas de fabricación, no los han resuelto totalmente.

Con este fin y tras diversos ensayos y pruebas, se ha llegado al presente modelo de utilidad, que resuelve de una manera sencilla dichos inconvenientes.

Para mejor comprensión de esta memoria, se acompaña una hoja de planos que muestra una ejecución preferente de la invención citada a título de ejemplo meramente explicati-

77682

12 DIO



15

vo, sin carácter limitativo, ya que caben variantes de realización dentro del espíritu de la invención. En los citados planos,

La fig. 1 muestra un corte vertical del dispositivo

La fig. 2 es una planta cortada por su eje de simetría.

20

Según la invención tenemos una suela de zapato, con su tacón, que está formada esencialmente de material sintético moldeable (2) presentando una cierta cavidad interior en la que se embute un cuerpo preferentemente de madera (si bien también puede ser metálico) (1), engrosado en la parte del talón y que termina, más disminuido de volumen, hacia la parte delantera.

25

La pieza de material sintético moldeable (2) presenta en su extremo delantero una lengüeta (6) prolongada, del propio material; esta lengüeta (6) y la pieza (1) de relleno ya descrita, van recubiertas por una lámina de piel artificial o material idóneo (8) que en su extremo delantero la acoge dentro de sí (a la citada lengüeta 6) y se prolonga ligeramente (5) por delante de la misma.

30

El tacón está formado por la propia pieza (2) de material moldeable, sin solución de continuidad, que, en este punto, presenta un alojamiento axial para acoplaje de un refuerzo de aluminio (3) o cualquier otro material ligero y resistente, que tiene una cabeza (7) que se embute en la pieza (1) antes citada. La parte inferior de la pieza (2) de material moldeable, presenta un pequeño tope junto a su extremo libre (10) para limitar el acoplaje de la lengüeta de cobertura de piel artificial (5) y encajar la suela propiamente dicha, del zapato.

35

50

El tacón (3) presenta en su extremo libre un alojamiento (4) para un pivote de tapa recambiable.



77682

45

En la parte superior, la pieza (1) de relleno, lleva varias perforaciones para permitir el acoplaje de las partes del zapato que se precisen.

50

Es de destacar el hecho de que en la lengüeta (6) se puede coser o clavar, a voluntad y con facilidad, debido a las características del material.

55

Finalmente se hace constar que en el presente modelo de utilidad caben tantas variantes de realización como sean factibles, dentro del espíritu de la invención, pudiéndose fabricar en toda clase de materiales y dimensiones adecuadas, sin limitación.

-----

60

NOTA . - Descrito suficientemente lo que antecede, sólo resta consignar que lo que se declara propio, nuevo y útil del solicitante, es lo contenido en las siguientes:

REIVINDICACIONES

65

1 - Nueva unidad de suela para calzado de señora, caracterizada esencialmente por consistir en una suela de zapato con su tacón, hecha, asimismo esencialmente, en material sintético moldeable, que por su parte superior tiene una ligera cavidad cóncava apta para el acoplaje de una pieza de relleno engrosada por su parte posterior, y disminuída por su parte delantera, con perforaciones en su cara superior, y en su parte inferior, y coincidiendo con la posición del tacón, lleva un alojamiento para la cabeza de un refuerzo de que va axialmente dotado dicho tacón.

70

2 - Nueva unidad, según reivindicación 1ª caracterizada porque la pieza de material moldeable descrita, presente, esencialmente, en su parte delantera, una prolongación del propio material, en forma de lengüeta.

12 DIC.



77682

75

3 - Nueva unidad, según reivindicaciones 1 y 2, caracterizada porque la citada pieza de relleno va recubierta por su parte superior, por una lámina de material flexible que se prolonga sobre la lengüeta antes descrita, así como por delante y por debajo de la misma, de manera que la cubra totalmente y quede dicha lengüeta embutida en la pieza de cobertura citada.

80

4 - Nueva unidad, según reivindicaciones de 1 á 3, caracterizada porque el tacón, que forma parte de la pieza de material sintético moldeable antes descrita, es hueco interiormente, apto para alojar una pieza de refuerzo dotada de una cabeza en su terminal superior, apta para embutirse en la pieza de relleno ya descrita; teniendo en su terminal inferior un alojamiento axil para un pivote de que va dotada una tapa recambiable.

85

5 - Nueva unidad, según reivindicaciones de 1 a 4, caracterizada porque la referida pieza, esencialmente de material sintético moldeable, antes citada, lleva en su cara inferior del extremo delantero, junto al nacimiento de la lengüeta antes aludida, un resalte de tope.

90

6 - NUEVA UNIDAD DE SUELA PARA CALZADO DE SEÑORA.

- - - - -

Todo según queda descrito en esta memoria, que consta de cuatro hojas foliadas y mecanografiadas por una sóla cara, con un total de cien líneas y hoja de planos que se acompaña.

95

100

Madrid 12 diciembre 1959

p.a. *Maraujo*

120



77682

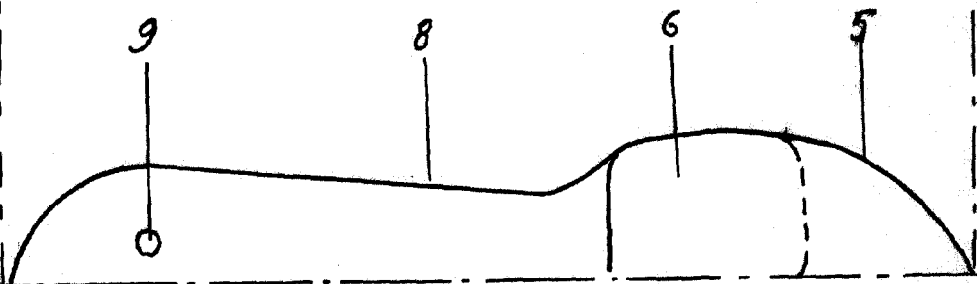
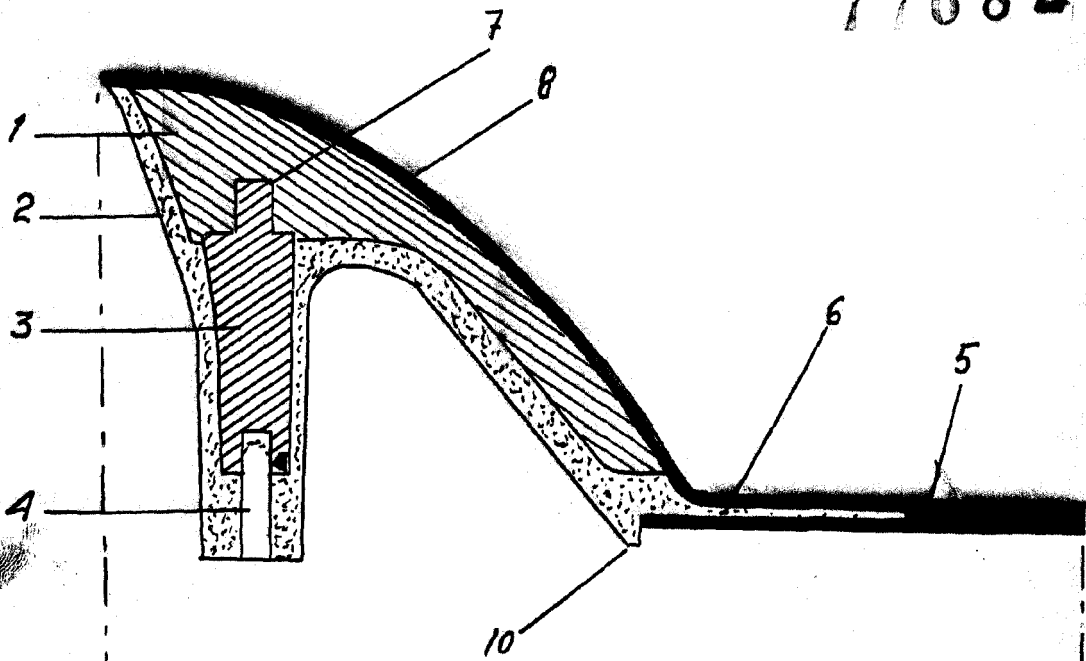

MADRID 12 DICIEMBRE 1959

*C. Verdu*

ESCALA VARIABLE