



10 A causa del especial y sencillo dispositivo mecánico de
que se dota a este juguete, puede realmente navegar sume-
rgido, asomando solo las cabezas de los tripulantes, de mo-
do que para el niño ha de constituir un elemento recrea-
tivo de gran interés y entretenimiento, puesto que puede
15 imaginarse que está realizando con este juguete las aza-
ñas bélicas que la literatura infantil y el cine, tanto
han difundido.

El juguete a que nos estamos refiriendo se compo-
ne, como ya se ha dicho, de un cuerpo cilíndrico hueco -
20 en forma de torpedo, con varios resaltes en su parte su-
perior, de los cuales el anterior adopta forma de escudo
o pantalla protectora y los otros a modo de respaldos o
asientos, alojándose entre ellos una o varias figuritas
que imitan en relieves el equipo submarino de los hombres
25 ranas o buzos. Como medio de propulsión se utiliza una -
goma alojada en su interior, unida por un extremo a un
gancho y por el otro a una varilla que actúa de eje de gi-
ro de una hélice, poseyendo también una quilla corrediza
a modo de contrapeso, para regular el ángulo de navega-
30 ción del torpedo, pudiendo actuar por si mismo dicha qui-
lla, ajustándole un contrapeso supletorio.

Con el fin de facilitar la comprensión de las ca-
racterísticas generales que dejamos expuestas, se acompa-
ña una lámina de dibujos en la que se representa un caso
35 de realización de uno de estos juguetes. Sobre estos di-
bujos debe hacerse notar el caracter meramente aclarato-
rio, con objeto de que no se dé a los mismos un sentido
limitativo que no tienen, al estar sujetos a posibles va-
riaciones.



40 En dichos dibujos la figura 1 representa una vis
ta lateral en alzado del conjunto del juguete, mientras
que la figura 2 nos muestra solamente un detalle de la
hélice de propulsión.

45 De acuerdo con los referidos dibujos, vemos que
el juguete consta de un cuerpo cilíndrico -1- que adopta
forma de torpedo, ya que su extremo anterior ofrece una
forma de casquete esférico y en el extremo opuesto dispo
ne de una cola con cuatro aletas -2- a modo de timones
estabilizadores.

50 Sobre el referido cilindro hueco se señalan con
-3- el escudo o pantalla curva anterior y con -4- y -5-
dos respaldos o asientos entre los que van a horcajadas
dos figuritas -6- y -7-, que son desmontables al ajustar
se a presión por sus piernas al cuerpo del torpedo. Como
55 se aprecia en el dibujo estas figuritas imitan con sus
relieves el que van dotadas de un equipo de buzo u hombre
rana, tal como la escafandra, depósitos de oxígeno, tra
je especial, zapatos de contrapeso y otros detalles.

60 En la cola del torpedo, va introducida una vari
lla -8- solidaria de una hélice náutica -9-, yendo ensar
tada dicha varilla en un casquillo -10- que le sirve de
cojinete de giro. Esta varilla va unida además a una goma
-11-, preferentemente en forma de cinta, que se aloja
dentro del hueco del cilindro -1- y a todo su largo, en
65 ganchándose en su extremo anterior en un brazo -12- que
es precisamente articulado para facilitar la sustitución
de la goma por otra en el caso de una rotura.

Finalmente, en la abertura del hueco del torpedo
a cuerpo -1-, va sujeto, con posibilidades de correrse a



70 un lado y otro en sentido longitudinal, una quilla -13-
que sirve para situarla en el punto preciso adecuado pa-
ra dar al torpedo un cierto ángulo, preferentemente con
su punta hacia arriba, para que no se sumerja totalmente,
ya que su posición normal de navegación es la de sumergi-
75 do, pero a escasa profundidad, de tal modo que las cabe-
zas de las figuritas -6- y -7- asomen sobre la superficie
del agua.

Como podrá deducirse de lo dicho, dándole vueltas
al cuerpo -1-, con la hélice sujeta con la otra mano, ar-
80 llaremos la goma -11-, de modo que si dejamos el torpedo
en el agua, después de regular la posición de la quilla
-13-, el torpedo se sumergerá por su peso, sin hundirse
totalmente y en esta posición navegará con las cabezas
de las figuritas asomando sobre el agua, al desenrollar-
85 se la goma -11- y obligar a girar a la hélice -9-.

Aunque el juguete descrito se fabricará preferen-
temente de resinas sintéticas o plástico, esto no exclu-
ye que pueda fabricarse de cualquier otra materia y en
variadas formas, tamaños y coloridos, siempre que no se
90 altere lo fundamental que se resume en la siguiente

N O T A
=====

Los puntos no conocidos ni practicados en España,
sobre los cuales se desea que recaigan las reivindicacio-
nes de este Modelo de Utilidad, son:

95 1ª.- Juguete submarino, caracterizado por estar
compuesto por un cilindro hueco, imitando la forma de un
torpedo, con una abertura longitudinal y sus aletas timo-
nes en la parte posterior, llevando lateralmente y en su



100 exterior un escudo a modo de coraza de protección y va-
 rios respaldos o asientos entre los que van dispuestas a
 horcajadas y sujetas a presión, con posibilidad de des-
 montarse, dos figuritas, llevando montada el cuerpo hue-
 co citado, en la parte posterior, una varilla eje en la
 105 que va solidariamente unida una hélice náutica, poseyen-
 do además un casquillo ensartado en el eje, que actúa de
 cojinete de giro, en cuya varilla van unidos los extremos
 de unas gomas que se alojan en el cuerpo hueco del torpe-
 do y se extienden a lo largo de él, para unirse en la -
 110 parte delantera en un brazo articulado, poseyendo final-
 mente una quilla contrapeso, dispuesta en la abertura lon-
 gitudinal inferior y corrediza a todo su largo, para re-
 gular el ángulo de navegación sumergido del torpedo deba-
 jo del agua, con las figuritas montadas, como un torpedo
 tripulado. Y
 115

2ª.- "JUGUETE SUBMARINO", de conformidad en un -
 todo en lo esencial y fines industriales a lo descrito en
 la precedente Memoria Descriptiva y gráficamente repre-
 sentado en los adjuntos planos para su mejor comprensión.

Esta Memoria consta de CINCO hojas escritas o me-
 canografiadas por una sola cara a doble espacio en 119
 líneas.

Valencia, 1 de Diciembre de 1959
 Por autorización de la interesada

JOSE LOPEZ
 P. P.

2 DIE



Fig. 1

77670

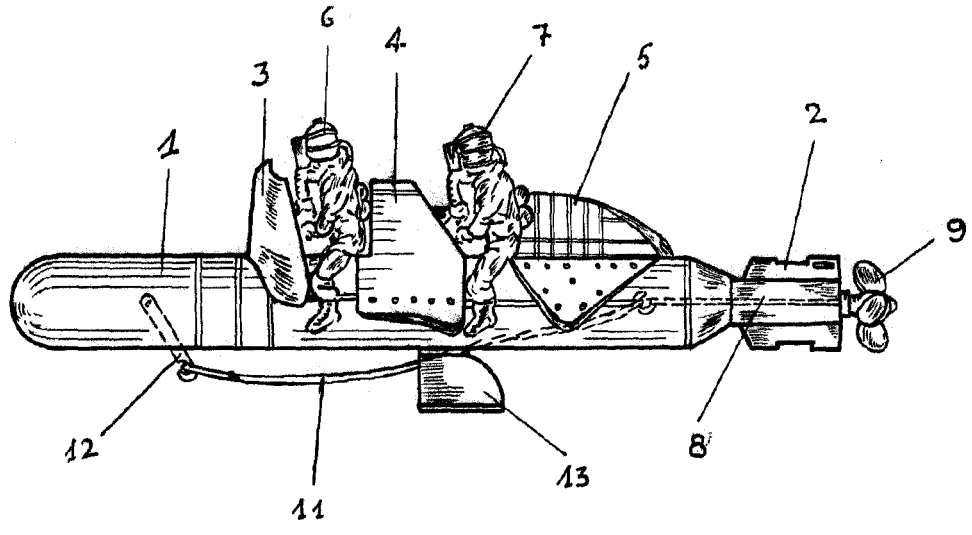
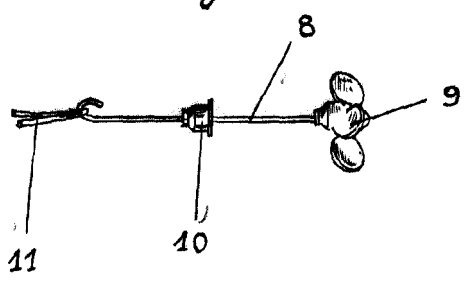

Fig. 2



Escala variable

Valencia - Noviembre - 1959

P. A. JOSE LOPEZ
P. P.

