

77667



77667

MODELO DE UTILIDAD

por 20 años

por "UN DISPOSITIVO DE CIERRE, PARA ENVASES FLEXIBLES",
a favor de Inerga, S.A., de nacionalidad española, domi-
ciliada en Barcelona, La Vid, 16.

=====

MEMORIA DESCRIPTIVA

En la actualidad, se fabrican variados tipos de
envases flexibles para múltiples aplicaciones, lo cual
ha sido posible gracias a la disponibilidad de una serie
de modernos materiales de originales y nuevas caracterís-
5. ticas. Este Modelo de utilidad, se refiere a un disposi-
tivo de cierre para tales envases, que reúne unas carac-
terísticas de idoneidad completa para los mismos, evi-
tando el uso de cierres de tipos poco apropiados, que
no aprovechan plenamente las cualidades de los nuevos
10. tipos de envases.



77867

Este dispositivo de cierre, consiste esencialmente en una amplia caperuza roscada exteriormente al gollete del envase, la cual lleva roscada a su vez en su parte superior externa, una pieza cilíndrica dotada de un apéndice perforado axialmente, el cual queda introducido en un alojamiento central de la caperuza, en cuya parte inferior existe un saliente cónico al cual van a desembocar unos orificios pasantes que comunican con el interior del envase. El líquido puede salir al exterior cuando la pieza superior está ligeramente desenroscada.

Para su mejor comprensión, se adjunta, a título de ejemplo, un dibujo representando una sección completa de un tapón realizado de acuerdo con el presente Modelo

Según tal dibujo, este tapón consiste esencialmente en una amplia caperuza -1-, roscada exteriormente al gollete -2- del envase -8-, la cual lleva roscada en su parte superior externa, una pieza cilíndrica -3- dotada de un apéndice -4-, que posee un orificio axial-5-, quedando dicho apéndice, introducido en un alojamiento central de la pieza -1- en cuya parte inferior existe la prominencia cónica -6- a la cual van a desembocar unos orificios -7- que comunican con el interior del envase -8-. La salida del líquido a través de los orificios -7- y -5-, puede tener lugar cuando la pieza -3- está ligeramente desenroscada.

Todo cuanto no afecte, altere, cambie o modifique la esencia del dispositivo descrito, será variable a los efectos del actual Modelo.

N O T A.

Se reivindica como objeto de este registro por Modelo de utilidad:

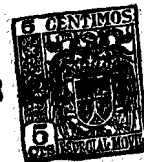

- 1.- Un dispositivo de cierre, para envases flexibles, caracterizado por consistir en una amplia caperuza roscada exteriormente en el gollete de la botella, la cual lleva roscada a su vez en su parte superior externa, una
5. pieza cilíndrica dotada de un apéndice central perforado axialmente, quedando introducido dicho apéndice en un alojamiento de la caperuza, el cual posee en su parte inferior, un tetón cónico al cual desembocan unos orificios de comunicación con el interior del envase.
10. Sean cuales fueren las circunstancias que concurran en la esencialidad del Modelo de utilidad definido en la anterior reivindicación, cuyo objeto es:
- 2.- "UN DISPOSITIVO DE CIERRE, PARA ENVASES FLEXIBLES".
- Consta la presente memoria de tres hojas foliadas,
15. mecanografiadas por una sola cara y del dibujo adjunto.
- Barcelona, veintitrés de noviembre de mil novecientos cincuenta y nueve.

P.A. de Inerga, S.A.,

L. DURÁN CORRETJER
P. P.

23 NOV



77667

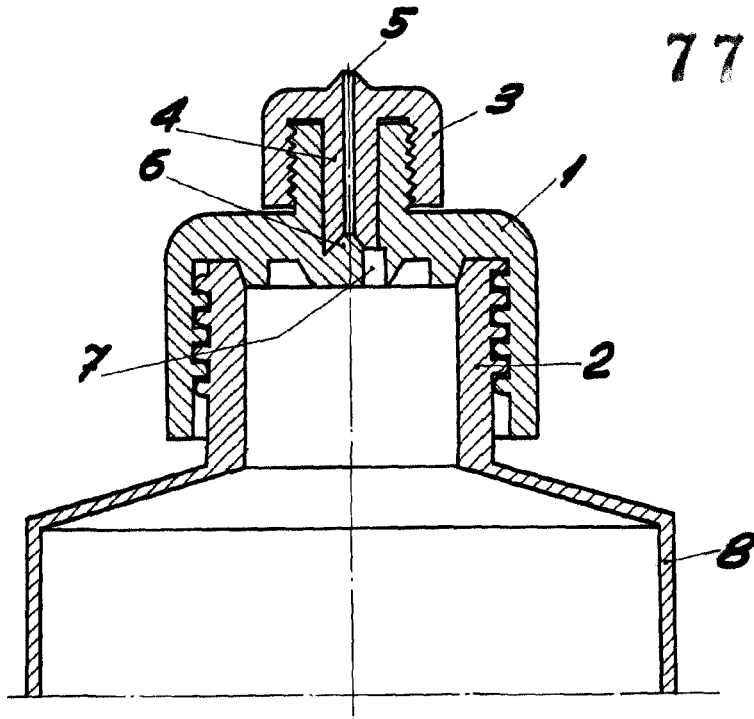

BARCELONA, 23 NOVIEMBRE DE 1959

L. DURAN

P.P.

ESCALA VARIABLE