

77664 28 NO



77664

MODELO DE UTILIDAD

por 20 años

por "UN DISPOSITIVO PERFECCIONADO DE CIERRE, PARA ENVASES DE PAREDES ELASTICAS", a favor de Inerga, S.A., de nacionalidad española, domiciliada en Barcelona, La Vid, 16.

=====

MEMORIA DESCRIPTIVA

Se describe en este Modelo de utilidad, un dispositivo, perfeccionado de cierre, para envases de paredes elásticas, que se basa en el cierre de los orificios de salida del líquido, por asiento a presión de un vástago del tapón sobre una cámara de una pieza intermedia, dotada de unas lumbreras laterales de comunicación con el interior del envase, produciéndose la apertura, al extraer parcialmente el tapón hacia fuera, con lo que quedan libres tales lumbreras y en comunicación con un orificio pasante longi-



tudinal de salida que posee el tapón.

Para su mejor comprensión, se adjunta, a título de ejemplo, una figura representativa de una sección completa de un dispositivo de cierre realizado de acuerdo con el presente Modelo.

5. Según tal figura, este dispositivo de cierre consiste en una pieza cilíndrica -1-, dotada de una copa externa -2-, que ajusta con el cuello -3- del envase a cerrar -4-, fijando al mismo el conjunto del dispositivo, en colaboración con la expansión interna -5-, que queda ajustada interiormente al cuello -3-. La pieza -1- posee un apéndice interno -6-, hueco, dentro del cual puede quedar introducido el vástago -7- del tapón externo -8-, poseyendo unas lumbreras inferiores -9- para la salida del líquido. El tapón -8-, ajusta exteriormente en la pieza -1- y su vástago -7-, está perforado axialmente, poseyendo un reborde periférico -10- que puede coincidir con una regata interna del apéndice -6- con objeto de su fijación en posición de cerrado. Asimismo, el apéndice -6- posee inferiormente un tetón saliente -11- que puede ob-
10. turar al orificio del vástago -7-.

15. El apéndice -6- posee interiormente, un refundido periférico -12-, de poca profundidad, en el que puede quedar alojado el reborde -10-, cuando el tapón está en posición de abierto.

20. El líquido tiene su salida a través de las lumbreras -9- y el orificio del vástago -7-.

25. Todo cuanto no afecte, altere, cambie o modifique la esencia del dispositivo descrito, será variable a los efectos del actual Modelo.

N O T A.

Se reivindica como objeto de este registro por Modelo



77604

de utilidad:

- 1.- Un dispositivo perfeccionado de cierre, para envases de paredes elásticas, caracterizado por consistir en una pieza fijada elásticamente al cuello del envase, que posee un apéndice hueco en el que se abren inferiormente las lumbreras de salida del líquido y en el que está encajado un vástago, hueco a su vez, de un tapón exterior de cubrición, a través del cual puede salir el líquido contenido en el envase.
- 5.
- 10.
- 15.
- 20.

Sean cuales fueren las circunstancias que concurren en la esencialidad del Modelo de utilidad, definido en las anteriores reivindicaciones, cuyo objeto es:

3.- "UN DISPOSITIVO PERFECCIONADO DE CIERRE, PARA ENVASES DE PAREDES ELASTICAS"

Consta la presente memoria de tres hojas foliadas, mecanografiadas por una sola cara y del dibujo adjunto.

- 25.
- Barcelona, veintitrés de noviembre de mil novecientos cincuenta y nueve.

P.A. de Inerga, S.A.,

L. DURAN CORREJER
P. P.

23 NOV



77664

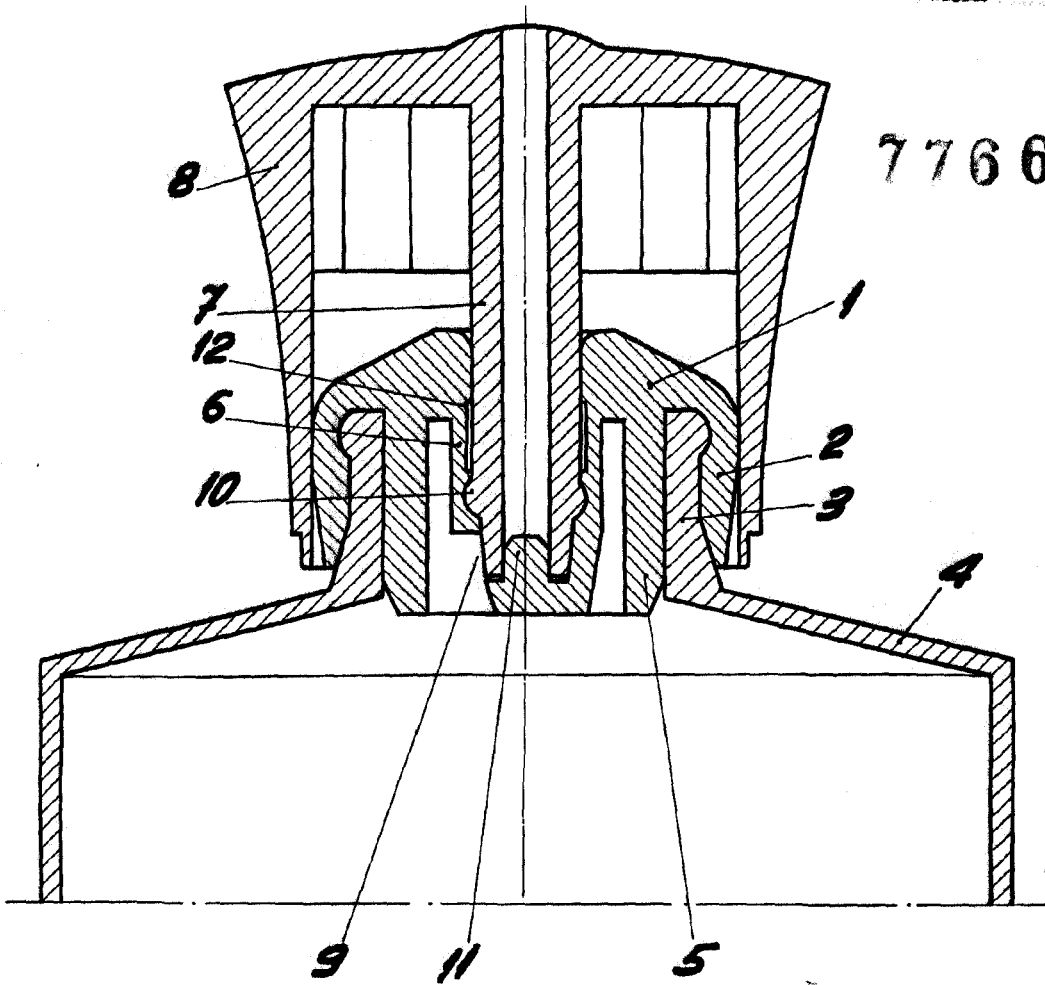

BARCELONA, 23 NOVIEMBRE DE 1959

L. DURAN

p.p.

ESCALA VARIABLE