

Carpeta núm. 5,043.

Expediente núm.

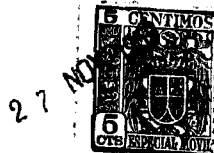

77640

MODELO DE UTILIDAD

a favor de

5 Dn. Enrique Font Llurdella, de nacionalidad española,
la, domiciliado en Capellades (Barcelona), Castillo s/n.,

por:

» PEINE PERFECCIONADO PARA TRATADO DE LA LANA »

-o00o-

MEMORIA DESCRIPTIVA

10 El presente modelo tiene por objeto, como su e-
nunciado indica, un peine perfeccionado en sus característi-
cas de diseño, constitución y montaje, para el tratado de la
lana, cuya característica esencial radica en el hecho de po-
sibilitar el cambio o renovación de cualquier púa que se rom-
15 pa o deteriore durante el trabajo. Este cambio de la púa se
efectúa de forma rápida y segura.

Hasta el presente, un tipo de peines para el pei-
nada de la lana están constituidos por puas aplanadas monta-
das sobre un pasamano de sección rectangular, el cual tiene
20 produciendo una sucesión de perforaciones en cada una de las
cuales se dispone la correspondiente púa. Estos peines, si



bien llevan a efecto su finalidad, o sea el peinado de la lana, adolecen del gran inconveniente de que al quebrarse alguna de las puas una de las partes rotas queda en el vaciado, 25 siendo operación difícil, por no decir imposible, el desalojar dicha parte rota del interior del vaciado para permitir el montaje de una nueva púa. De ahí es que la generalidad de los peines conocidos y que llevan algún tiempo en uso presentan alguna púa de menos.

30 Para eliminar y salvar ventajosamente los inconvenientes anteriormente citados en los peines, para el tratamiento de la lana, conocidos y usados hasta la actualidad, se ha concebido el presente modelo, cuya particular constitución permite el recambio rápido, fácil y seguro de cualquiera de las 35 puas que se deteriore, sea cual fuere la longitud del fragmento que quede en el vaciado correspondiente.

De conformidad con la idea fundamental de este modelo se constituye el peine mediante dos piezas soportes que se complementan. Una de dichas piezas actúa de elemento de 40 retención de las puas, y la otra de elemento sustentante o base de apoyo de las mismas; a estos fines, ambas forman senos escalonados que al ajustarse y fijarse entre sí determinan una sección rectangular. La pieza que retiene a las puas tiene producido en su parte saliente, por fresado, una sucesión de 45 taladros cónicos que la traspasan, en cuyos taladros son montadas las puas, de modo que la base de las citadas puas apoyen sobre el saliente de la pieza sustentante complementaria. La fijación por ajuste entre estas dos piezas viene determinado mediante tornillos o pasadores. Los extremos de estas piezas 50 están conformados de modo conveniente en función de las características particulares de la máquina a que se aplique el pei



ne, en especial a la máquina denominada "Gill".

Por lo anteriormente expuesto se intuye las posibilidades que proporciona el peine aquí preconizado para el cambio de las puas que se deterioren, pues para ello bastará con desmontar los tornillos de fijación o pasadores, separar las piezas complementarias y mediante un punzón, o con la propia púa a montar, empujar el fragmento de la púa que haya quedado en el orificio hasta hacerlo caer por la parte inferior del mismo.

Para facilitar una mejor y más completa comprensión del objeto del presente modelo, en la descripción que a continuación se da, se hace referencia a la hoja de dibujos adjunta, en la que de manera un tanto esquemática y tan sólo por vía de ejemplo, se muestran los conjuntos más interesantes del peine aquí preconizado. Estos detalles se dan a título ilustrativo, haciendo referencia a un caso de posible realización práctica del modelo; por tanto esta descripción debe ser considerada sin carácter restrictivo alguno.

En la citada hoja de dibujos:

La figura 1 muestra una vista frontal, parcialmente seccionada, del conjunto del peine aquí preconizado;

La figura 2 corresponde a una sección del peine, por la línea A-A de la figura 1. En esta vista se puede apreciar con detalle la particular constitución de cada una de las piezas que componen el soporte y retención de las puas;

La figura 3 muestra un detalle del peine, según la línea B-B de la figura 1. En este detalle se puede apreciar la disposición de las entallas en que se montan las puas.

Con referencia a las figuras enumeradas se in-



dica con el número --1- una de las piezas que constituyen el soporte del peine, cuya pieza tiene un saliente -1'- que ocupa su parte media superior aproximadamente. En esta parte saliente -1'- de la pieza -1- se han producido una sucesión de entallas en cada una de las cuales se dispone la correspondiente púa -2-. Estos calados son de forma ligeramente cónica. La pieza -1- se complementa con la pieza -3- que también presenta un resalto que ocupa su parte media inferior aproximadamente, uniéndose ambas piezas mediante los pasadores o tornillos -4- que las ensartan transversalmente.

La particular constitución de este peine determina que las púas -2- alojadas en cada una de las entallas practicadas en la parte saliente -1'- de la pieza -1- apoyen por su parte inferior o base en el plano superior del resalte inferior de la pieza -3-, lo cual posibilita que, caso de que algunas de las púas se quiebre o deteriore, pueda ser fácilmente sustituida por otra púa nueva. Para ello habrá más que desmontar los pasadores o tornillos -4- y separar la pieza -3- y, mediante un punzón, o con la propia púa nueva, empujar el fragmento que haya quedado en la entalla hasta hacerlo caer por su parte inferior; seguidamente se vuelven a montar las piezas quedando listo el conjunto del peine para ser utilizado.

Se comprenderá fácilmente después de observadas las figuras y la explicación que de las mismas acabamos de efectuar, que el presente modelo proporciona un peine para el tratado de la lana, con una construcción sencilla y efectiva que puede ser llevada a la práctica con toda facilidad, todo ello dentro de una manufactura relativamente económica.

Se hace constar a los efectos oportunos, que en

77340 27



el objeto del presente modelo se podrán introducir todas aque
llas variaciones de detalle que las circunstancias y la prácti
ca pudieran aconsejar, siempre y cuando que con las mismas no
115 se modifiquen las características particulares del peine des-
crito, que radican en constituir el soporte de las púas median
te dos piezas debidamente mecanizadas las cuales se ajustan y
fijan entre sí reteniendo a las púas, pudiendo aplicarse el in
dicado peine a cualquier tipo de máquina, en especial la deno
120 minada "Gill".

N O T A

Se declara de novedad y propiedad en España el con
tenido de las siguientes

REIVINDICACIONES :

125 1. Peine perfeccionado para tratado de la lana,
que se caracteriza por estar constituido mediante dos piezas
complementarias que se ajustan y fijan entre sí mediante los
correspondientes pasadores que las ensartan transversalmente,
teniendo cada una de estas piezas, y por el plano de acoplo,
130 sendos salientes, en una de las cuales dicha saliente ocupa su
parte media superior aproximadamente, y en la otra su parte me
dia inferior, formándose por ajuste de ambas partes un sopor
te de púas de cuerpo rectangular.

135 2. Peine perfeccionado para tratado de la lana,
que se caracteriza porque el saliente superior de una de las
piezas a que se hace referencia en la reivindicación anterior,
tiene producidas una pluralidad de entallas de forma ligera
mente troncocónica, en cada una de las cuales es dispuesta a-
justadamente una púa, de modo que la base de estas púas apoyen



140 sobre el plano superior del saliente inferior de la pieza com
plementaria del soporte.

3. Peine perfeccionado para tratado de la lana,
que se caracteriza porque la pieza del soporte sobre la que a-
poyan las púas por su base, puede ser desmontada caso de rotu-
145 ra de alguna de las púas, con lo que se posibilita la intro-
ducción de un punzón para empujar y desalojar el fragmento de
la púa que quedara en el interior de su entalla correspondien-
te.

4. "PEINE PERFECCIONADO PARA TRATADO DE LA LANA".

150 Todo ello tal y como se describe en la presen-
te memoria que consta de seis hojas mecanografiadas por una de
sus caras, y se ilustra en las figuras de la hoja que la accom-
paña.

Barcelona, 27 de noviembre de 1959.
p.a.

155



77640

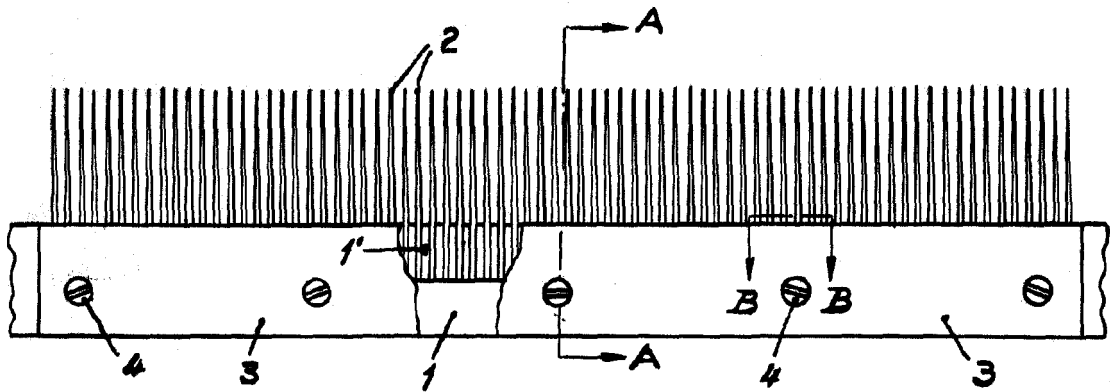

Fig. 1

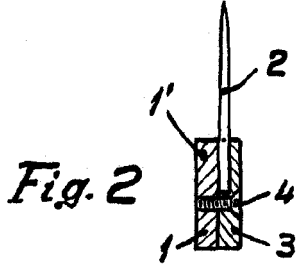

Fig. 2

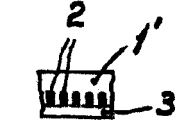

Fig. 3

ESCALA VARIABLE

Barcelona, 27 de noviembre de 1959.

p.a. *[Handwritten signature]*