

77633

21



4

MODELO DE UTILIDAD

por 20 años

por "UN ESTUCHE PERFECCIONADO, PARA HOJAS DE AFEITAR", a favor de Hijos de Rogelio Rojo, S.A., de nacionalidad española, domiciliada en Barcelona, Rosellón, 168.

=====

MEMORIA DESCRIPTIVA

Según han revelado las modernas investigaciones sobre mercados, la presentación de un producto en lo que respecta a envasado, es esencial para lograr su aceptación por el público, de modo que se han dado casos de pérdida completa de un mercado por haber descuidado este aspecto, que cobra una importancia cada vez mayor según aumenta la competencia comercial en un sector determinado.

Este Modelo de utilidad se refiere precisamente a un estuche perfeccionado para hojas de afeitar, que además de



conferir una excelente presentación a dicho artículo, resulta de fabricación muy económica, permitiendo una amplia difusión del mismo.

- Consiste esencialmente en dos piezas, preferiblemente
5. de material plástico, una de las cuales es plana y lisa en su mayor extensión, estando dotada de una zona suavemente curvada en un extremo y de una expansión dispuesta perpendicularmente en el otro, siendo la otra pieza, igualmente plana y dotada de una amplia abertura central así
  10. como de dos paredes dispuestas perpendicularmente en los lados mayores, de cuyos bordes sobresalen unas pequeñas aletas dirigidas hacia adentro, las cuales pueden encajar en unos refundidos de la primera pieza, para el encaje de una con otra.
  15. Para su mejor comprensión, se adjuntan, a título de ejemplo, unos dibujos representativos de un estuche realizado de acuerdo con el presente Modelo.

La figura 1 es una vista exterior del estuche, la figura 2 representa al mismo desmontado en sus dos piezas

20. y las figuras 3 y 4 son secciones, longitudinal y transversal, del mismo.

- Según tales figuras, este Modelo consiste esencialmente en una pieza lisa y plana -1-, curvada suavemente por un extremo -2- y dotada de una expansión -3-, dispuesta perpendicularmente en el otro, y de otra pieza -4-,
25. igualmente plana y dotada de una amplia abertura central -5-, así como de las paredes laterales, perpendiculares -6- y -7-, que poseen unas pequeñas aletas -8- en sus bordes superiores, dirigidas hacia adentro y que pueden encajar con las entallas -9- de la pieza -1-, quedando efectuada la unión entre las piezas -1- y -4-, determinando
  - 30.



en la parte delantera del estuche, una lumbrera transversal -10-, para la salida de las hojas.

Todo cuanto no afecte, altere, cambie o modifique la esencia del estuche descrito, será variable a los efectos del actual Modelo.

N O T A.

Se reivindica como objeto de este registro por Modelo de utilidad:

- 1.- Un estuche perfeccionado, para hojas de afeitar, caracterizado por consistir en la unión de una pieza lisa y plana, ligeramente curvada en un extremo y dotada de una expansión perpendicular en el otro, y otra pieza igualmente plana, dotada de una amplia abertura central y dos paredes laterales perpendiculares de cuyos bordes superiores sobresalen unas aletas que pueden encajar en entalladuras de la primera pieza, quedando determinada con la unión de ambas piezas, una lumbrera delantera para la salida de las hojas.

Sean cuales fueren las circunstancias que concurren en la esencialidad del Modelo de utilidad definido en la anterior reivindicación, cuyo objeto es:

- 2.- "UN ESTUCHE PERFECCIONADO, PARA HOJAS DE AFEITAR".

Consta la presente memoria de tres hojas foliadas, mecanografiadas por una sola cara y del dibujo adjunto.

Barcelona, veintiuno de noviembre de mil novecientos cincuenta y nueve.

P.A. de Hijos de Rogelio Rojo, S.A.,

L. DURÁN CORRETJER  
P. P.

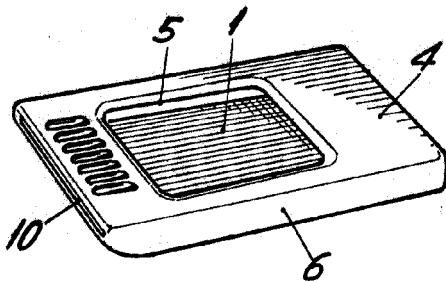

Fig. 1

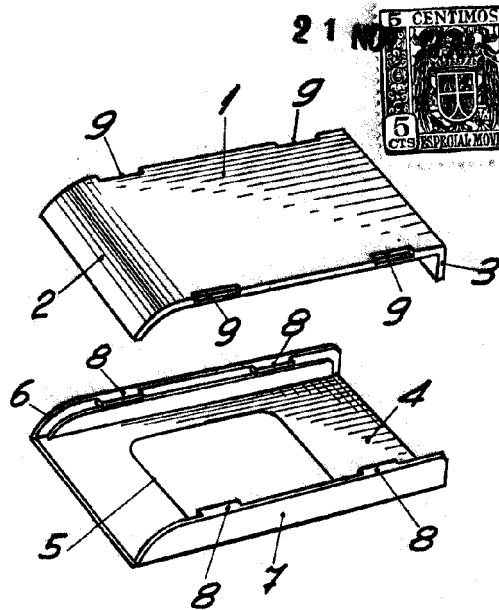

Fig. 2

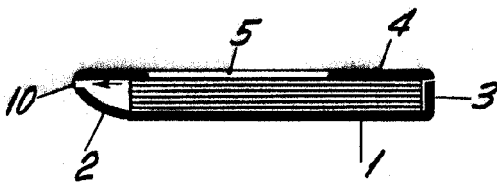

Fig. 3

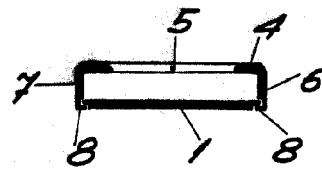

Fig. 4

77633

BARCELONA, 21 NOVIEMBRE DE 1959

L. DURAN

P.P.

ESCALA VARIABLE