



77627

Dn. Rómulo Consonni Selle, de nacionalidad italiana, domiciliado en Milán (Italia), Via Abbadesse, 12, solicita registrar un Modelo de Utilidad, por 20 años, para España y sus Colonias, que se refiere a: "REMOLQUE CON TIENDA PLEGABLE"-

5 La presente solicitud de Modelo de Utilidad tiene por objeto reivindicar las particularidades, de construcción y montaje, de un carro remolque, de reducidas dimensiones, cuya caja contiene, en su interior, una tienda plegable, que se monta por medio de un sistema de varillas articuladas, las cuales, al abrirse la tapa de la caja, extienden y sostienen una tela impermeable, constituyendo, el conjunto, una tienda de campaña, de fácil montaje y reducido volumen el ser nuevamente plegada.

10 En las excursiones a realizar en automóvil, en plan de "camping", se utiliza, hasta el presente, una casa-remolque, o bien una tienda de campaña desmontable.- Ambos sistemas tienen sus inconvenientes. La casa remolque, de construcción sólida, elevado coste y gran volumen, precisa, para su arrastre, un
15 automóvil de potente motor, no siendo por tanto aplicable a los actuales automóviles utilitarios, de reducido cubicaje. - Las tiendas de campaña desmontables presentan, asimismo, inconvenientes notables, como es el que estén instaladas directamente sobre tierra, lo que representa, según los lugares en que se instale, tener que preparar y allanar el terreno, limpiarlo
20 de hierbas y piedras, proceder al montaje de las varillas y ti-

26 NOV.



rantes del armazón, cubriéndolo a continuación con la lona o tela impermeabilizada, lo que hace larga y engorrosa su instalación.-

25 En el tipo de remolque, que se dá a conocer en la presente solicitud de Modelo de Utilidad, se han eliminado los inconvenientes que presentan ambos sistemas, al mismo tiempo que se han conservado las ventajas que los mismos reúnen, constituyendo, el remolque que nos ocupa, un conjunto de reducido volumen y peso, y de fácil instalación, en cualquier terreno.-

30 El remolque con tienda plegable, que se patenta, está - constituido, esencialmente, por una caja de forma plana y reducida superficie, montada sobre un bastidor provisto de ruedas, y de una pipa de arrastre, acoplable al vehículo motor.-

35 La tapa de dicha caja se abre mediante bisagras, formando, el conjunto de caja y tapa abierta, la plataforma donde queda - instalada la tienda. El armazón de la tienda, contenido en el interior de la caja, queda montado automáticamente, al proceder a abrir la indicada tapa, ya que está formado por un conjunto de varillas articuladas, que son arrastradas por la tela impermeable que las recubre, por tener sus bordes fijados en 40 los contornos exteriores de la tapa. Unas patas, de longitud regulable, dan estabilidad al remolque y a la tapa del mismo, una vez ha sido instalado en el lugar requerido.-

45 En los dibujos adjuntos, que constituyen parte integrante de la presente memoria descriptiva, se representa, en forma esquemática, una realización del remolque con tienda plegable, - que se patenta.-

Dichos dibujos muestran:

50 Fig.1. Vista en perspectiva de la tienda-remolque, dispuesta para su transporte.-

Fig.2. Vista en perspectiva de la tienda-remolque, una vez instalada.-

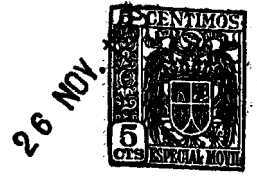

7-27

Fig.3. Vista lateral de la misma.-

55 Fig.4. Vista en planta de la tienda-remolque, en posición de transporte.-

Fig.5. Vista frontal, parcialmente seccionada, del remolque en posición de transporte.-

Fig.6. Sección longitudinal de la tienda-remolque, montada.

60 Refiriéndonos concretamente a los citados dibujos, pasamos a describir las particularidades constructivas y de montaje de la tienda-remolque.-

65 Según se aprecia por las perspectivas de Figs. 1 y 2, el remolque está constituido por una caja -1-, con su correspondiente tapa -2-, montada sobre un bastidor, provisto de ruedas -3- y de un árbol o pipa de arrastre -4-, acoplable al vehículo motor.-

70 En el interior de la indicada caja -1- se han dispuesto los dos armazones de varilla o tubo -5- articulados sobre un eje de giro -6-. Una tercera varilla -7- se desliza por la guía -8-, para levantar la tela de recubrimiento -9- en el ángulo -9'-. Los bordes inferiores de la tela de recubrimiento -9- están fijados al contorno exterior de la caja -1- y su tapa -2-, constituyendo el conjunto de dichos elementos, la tienda montada.-

75 El montaje de la tienda es rápido y sencillo, ya que al levantar la tapa -2-, arrastra, en su movimiento, a la tela de recubrimiento -9-, abriéndose en abanico las varillas -5-, girando sobre la articulación -6-. En cuanto a la varilla deslizante -7-, se introduce en su alojamiento -8'- de la guía -8-, al quedar montada la tienda.-

80 Las patas -10-, de longitud regulable, dan estabilidad al remolque, y la pata inclinada -11-, a la tapa -2-.-



77527

85

La caja -1- presenta, una vez plegada la tienda (véase - Fig.5) una cavidad -12-, limitada por su fondo, capaz para - contener las colchonetas u otros utensilios a transportar.-

Cuando la tienda está montada, la superficie de la tapa - -2- queda a un nivel superior que el fondo de la caja -1-, empleándose previamente esta diferencia de nivel para instalar, sobre dicha tapa -2-, la colchoneta.-

90

Los detalles de constitución del remolque con tienda plegable, a que hemos hecho referencia en el transcurso de la presente memoria descriptiva, no son en ningún caso limitativos, en cuanto a la forma, clase de material, disposición y arreglo de las partes que lo integran, las cuales podrán variar, según - convenga a las exigencias de cada tipo, manteniendo, no obstante, el principio funcional que lo caracteriza.-

95

El Modelo de Utilidad por: "REMOLQUE CON TIENDA PLEGABLE", cuyo privilegio de explotación para España y sus Colonias, se solicita por un periodo de 20 años, deberá recaer sobre las - particularidades, que se concretan en las siguientes,

100

REIVINDICACIONES

105

1ª.- "REMOLQUE CON TIENDA PLEGABLE" caracterizado por el hecho de que consta de un remolque, constituido por una caja de configuración rectangular, de poca altura, montada sobre un bastidor provisto de ruedas y de un árbol de arrastre acoplable al vehículo motor, estando dicha caja cubierta por una tapa que al abrirse, constituye, conjuntamente con el fondo de la caja, la plataforma o base sobre la que se monta la tienda.-

110

2ª.- "REMOLQUE CON TIENDA PLEGABLE" según la reivindicación 1ª caracterizado por el hecho de que la tela impermeabilizada, que constituye la tienda y que se aloja dentro de la caja del remolque, tiene sus bordes inferiores fijados en los bordes exteriores de la base formada por caja y tapa, siendo arrastrada -

77827



dicha tela por el movimiento de apertura de la tapa.-

115 3ª.- "REMOLQUE CON TIENDA PLEGABLE" según las anteriores reivindicaciones, caracterizado por el hecho de que el armazón de la tienda esté formado por un conjunto de varillas articuladas sobre un eje, alrededor del cual giran, siendo arrastradas por la tela de recubrimiento, mientras que una de dichas varillas se desliza por una guía, hasta introducirse en un alojamiento, quedando entonces montada la tienda, cuya instalación se inicia con solo abrir la tapa de la caja del remolque.-

120 4ª.- "REMOLQUE CON TIENDA PLEGABLE" según las reivindicaciones precedentes, caracterizado por el hecho de que, mediante varios pares de patas, de longitud regulable, se dá estabilidad al conjunto del remolque-tienda, en su lugar de emplazamiento.-

125 5ª.- "REMOLQUE CON TIENDA PLEGABLE". Tal como se ha descrito y demostrado en los dibujos adjuntos.-

Consta de cinco hojas foliadas y mecanografiadas por una sola cara.-

Barcelona a 26 de Noviembre de 1959.-

P.A. de Dn. Rómulo Consonni Selle.-

JUAN B. RENTER RIDAURA

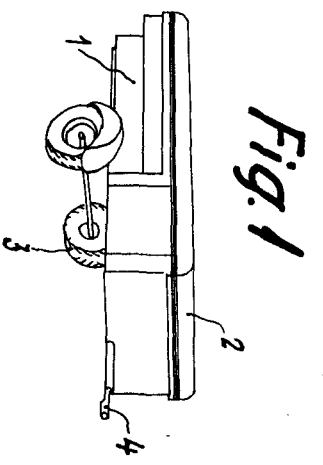

Fig. 1

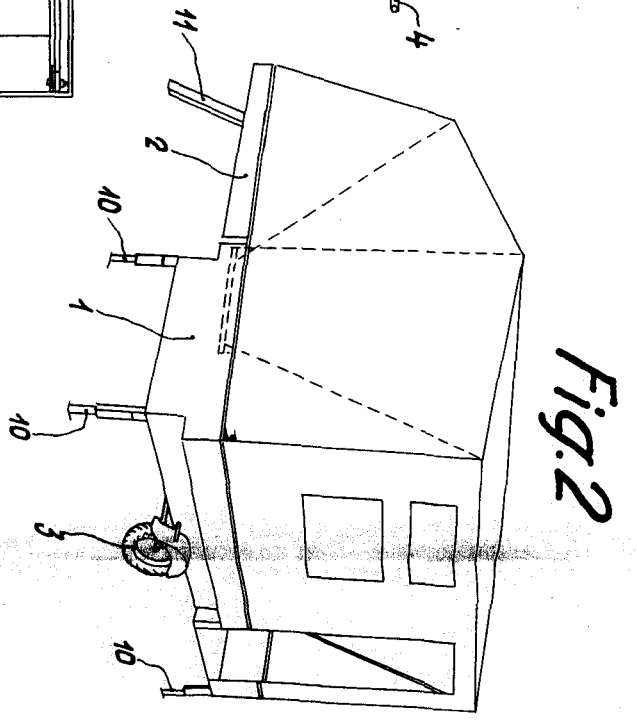

Fig. 2

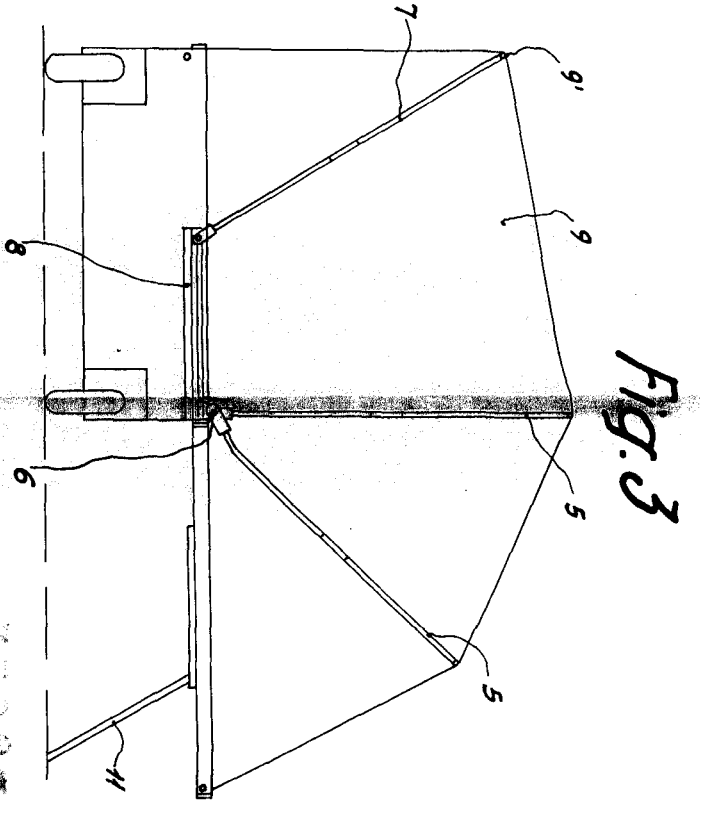

Fig. 3

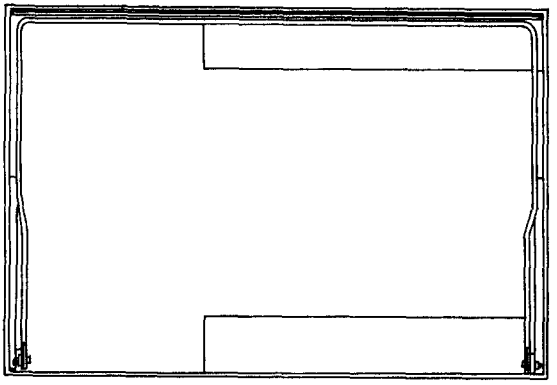

Fig. 4

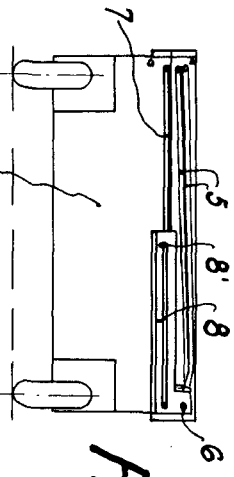

Fig. 5

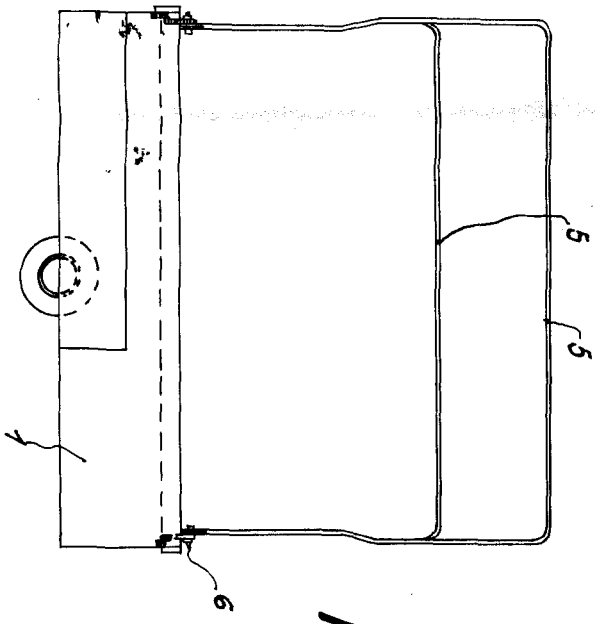

Fig. 6

Grado variable

Barcelona, Noviembre 1899
 RR. 1111, 23, 1111
 Juan B. Remier Robayo



7-227