



15 DIC

77606

MEMORIA DESCRIPTIVA de Modelo de Utilidad que, por veinte años en España y posesiones, solicita DON AGUSTÍN RIBAS ALBAREDA, español de Nacionalidad y residente en Zaragoza, calle Moncayo, número 25, para: "NUEVO MUEBLE DECORATIVO, INTEGRANTE DE RADIO-RECEPTOR INCORPORADO"

--ooOoo--

Se trata de proteger la creación industrializable de un nuevo mueble de finalidad inicialmente decorativa, tal como un cuadro integrante de pintura sobre lienzo comprensivo de los más diversos temas; cuadro dotado de marco que se construirá en cualquier material adecuado a la finalidad perseguida y en los tamaños más diversos siempre en consonancia con las necesidades ó preferencias del mercado.



77300

10 Corresponde, por tanto, al orden de mobiliario es
téticamente considerado y prevé zonas ocultas para el
alojamiento, en condiciones óptimas de funcionamiento y
sonido, de cuantos elementos componen un radio-recep-
tor completo, con lo que se aporta a la función de su
destino un beneficio y efecto enteramente nuevos, inte-
15 grante de protección al amparo del vigente Estatuto so-
bre Propiedad Industrial, por lo que solicita el recu-
rrente privilegio de Modelo de Utilidad que le garanti-
ce en su propiedad y explotación exclusiva.

20 Para la más exacta y rigurosa comprensión, se ad-
juntan planos a cuyas Figs. 1, 2 y 3 se hará constante
referencia a lo largo de esta exposición, siendo su

Fig. 1 la representación de un cuadro en alzado;
cuadro aparentemente normal, cuyo cerco se prolonga en
sus aristas externamente, la

25 Fig. 2, representa el propio cuadro por su dorso
abierto, y la

Fig. 3, comprende el mismo cuadro en perspectiva,
mostrándose así, en un ejemplo de ejecución, la ubica-
ción posible de los mandos.

30 En dichas Figs. 1, 2 y 3, representa -1- el cerco
ó marco de saliente adecuado en las proporciones más
diversas, -2-, el lienzo, pintura, grabado, litografía
etc., comprensivo de cualquier tema artístico elegido
como elemento ampliamente visible. Dicho cerco ó mar-
35 co -1- comprende series de taladros -5- equidistantes,
que, en comunicación todos ellos internamente y, a tra-
vés de la cámara dorsal, facilitan la refrigeración.
Complementa su embellecimiento, la posible presencia de



77600

40 luces indirectas que pueden alojarse en los vértices
-6-.

En cuanto al montaje del radio-receptor, en un ejemplo de ejecución no limitativo tras el lienzo -2- puede corresponder al orden siguiente: Chasis -4- comprensivo de válvulas, transistores, etc., transformador -4'- de alimentación de válvulas y elevador de corriente para su control, altavoces -4''-, antena -4'''- y, con salida visible y accionable externamente por uno de los laterales -1- aparece en primer lugar el voltímetro indicador de corriente, -3- mando-botón regulador de aquélla, -3'- doble mando o botón regulador de notas bajas, agudas y potenciómetro volumen de voz é interruptor de red; -3''- botón mando sintonía marcado con kilociclos o megaciclos, con punto de referencia o luz indirecta para su control, y, finalmente, -3'''- botón mando cambio de ondas y frecuencia.

Todos los materiales a emplear serán de fabricación nacional y su montaje o constitución técnica podrá ser variable así como las representaciones contenidas en el lienzo, sin que por ello cambie o modifique la naturaleza de la invención. El solicitante, se reserva los derechos que le confieren los Convenios Internacionales durante el plazo legal, para la extensión territorial de este privilegio.

--ooOoo--

N O T A. - Se reivindica la propiedad de este Modelo de Utilidad:

1) - Nuevo mueble decorativo, integrante de radio-recep



77600

- 70 tor incorporado, caracterizado por consistir en un bastidor o cerco de aristas prolongadas externamente originarias de una zona interna continua hueca, cuyas superficies llevan practicados orificios en número indeterminado y equidistantes, para refrigeración.
- 2) - Nuevo mueble decorativo, integrante de radio-receptor incorporado, según 1ª reivindicación, caracterizado q porque dicho bastidor o cerco, comprende un lienzo, 75 integrante de pintura, litografía ó grabado artístico plenamente visible. Integra la visibilidad y decoración, la existencia de luces indirectas alojadas en los vértices internos del cuadro.
- 3) - Nuevo mueble decorativo, integrante de radio-receptor incorporado, según 1ª a 2ª reivindicaciones, caracterizado por disponerse al dorso de la pintura, litografía o grabado, en la cavidad originada por la prolongación de las aristas del cerco o marco, los elementos necesarios a un radio-receptor de los más avanzados; alta 80 voces, antena, chasis con válvulas ó transistores, transformador, salida de mandos visibles y/o accionables.
- 4) - Nuevo mueble decorativo, integrante de radio-receptor incorporado, según 1ª a 3ª reivindicaciones, caracterizado porque los mandos del radio-receptor salen al exterior por uno de los laterales del cerco o marco; mandos que, indistintamente, pueden corresponder también al 90 interno montaje de un altavoz supletorio en lugar de radio receptor.
- 5) - "NUEVO MUEBLE DECORATIVO, INTEGRANTE DE RADIO-RECEPTOR INCORPORADO" 95

Esta Memoria Descriptiva, consta de cinco hojas



77606

foliadas y mecanografiadas por una sola cara y de una hoja de planos.

Madrid, 10 DIC. 1959

[Handwritten signature]
C. ALCONADA

Fig. 1

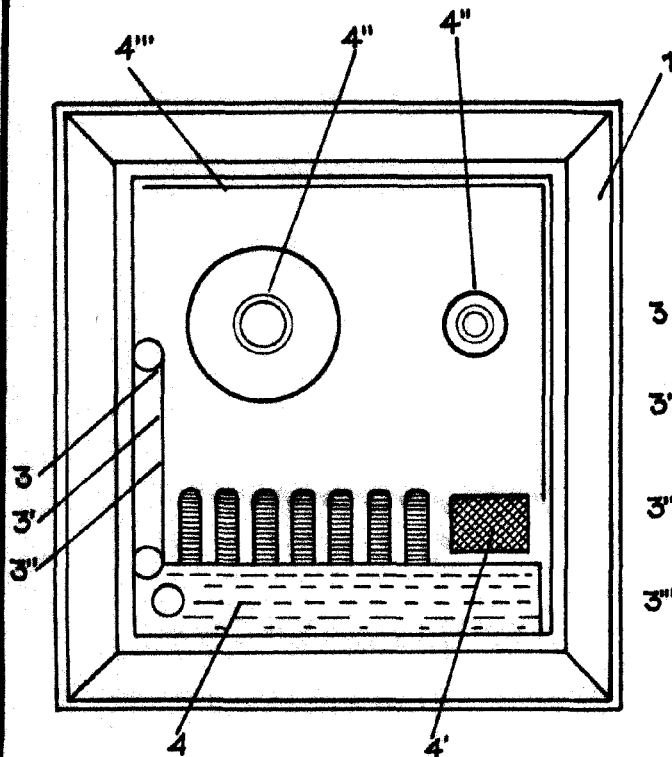
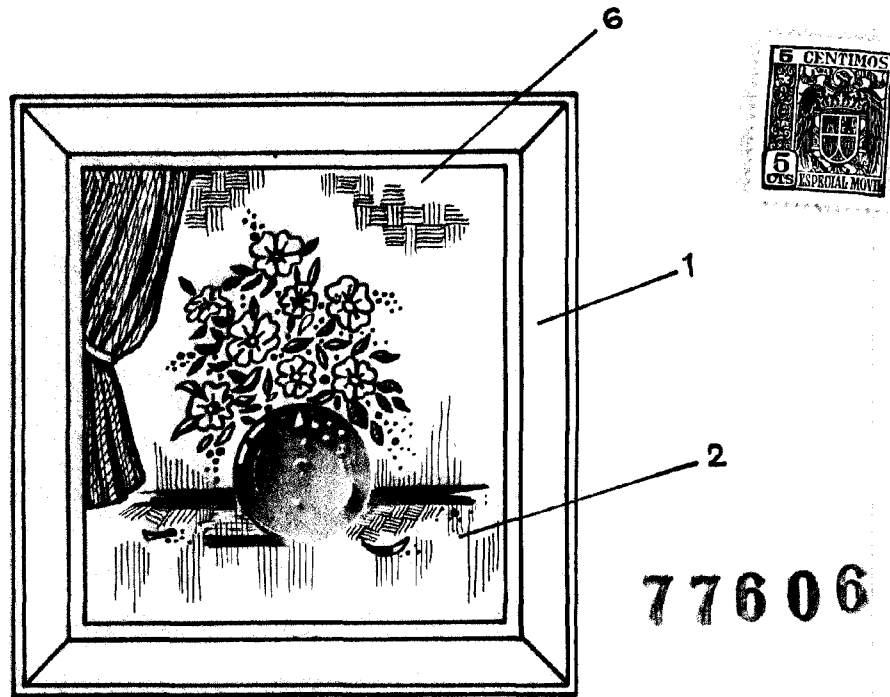

Fig. 2

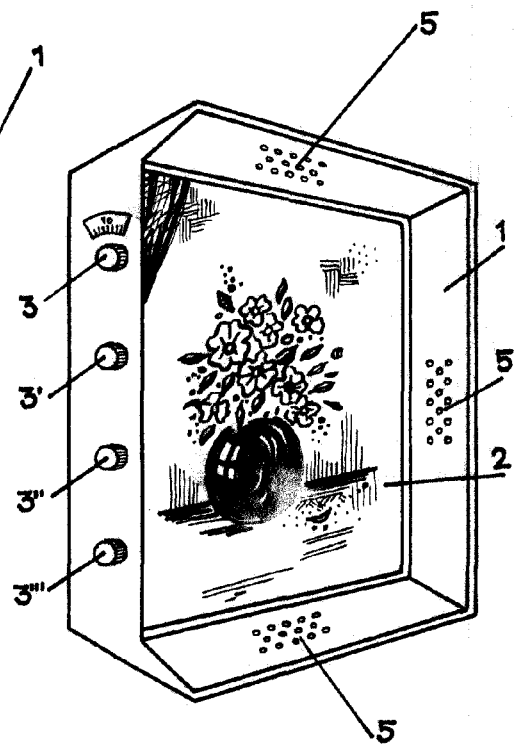

Fig. 3

MADRID, 10 DIC 1959
NOVIEMBRE 1959

ESCALA VARIABLE