



77601

77601

M E M O R I A      D E S C R I P T I V A

que se acompaña a una solicitud de modelo de utilidad, por veinte años, para España y sus Posesiones, por DISPOSITIVO PARA ENROLLADO DE CABOS, a favor de D. MANUEL FERNANDEZ DE BOBADILLA Y MANTILLA DE LOS RIOS y D. FRANCISCO LOZARRAGA GIL, ambos de nacionalidad española, residentes respectivamente en Av; Presidente Carmona 1 y Arrieta 14, Madrid.

-----

Es frecuente que los cabos sueltos correspondientes a corteá de cuerdas, bramantes, cordones, etc., queden inservibles, especialmente por la dificultad de conservarlos en un sitio y en unas condiciones de conservación determinadas.

5

Para evitar tal inconveniente, se ha llegado al presente Modelo de Utilidad, que recae en un dispositivo de enrollado, de ejecución sencilla y de notable eficacia práctica.

10

Para mejor comprensión de la presente memoria, se acompaña una hoja de planos que muestra una ejecución preferente de la invención citada a título de ejemplo meramente



776-90

te ejecutivo, sin carácter de limitación ya que caben varian-  
tes de realización que no alteren el espíritu de la invención.

15

Según la invención, tenemos un cuerpo alargado y pla-  
no (1) de lados mayores paralelos y de extremos redondeados  
que va dotado de una nervadura oeriférica (2) y que presen-  
ta en un lugar cercano a uno de sus terminales, una ranura  
(4) oblícua rematada en un ligero ensanchamiento (4') y en  
20 sitio próximo al extremo opuesto otra ranura orientada en la  
misma dirección oblícua (5) con su ensanchamiento terminal  
(5')

20

El cabo de hilo o cordón se va arrollando sobre el  
cuerpo descrito, introduciéndolo, en sus vuelvas, en las  
ranuras (4-5), haciendo el conjunto descrito, de alma de  
la arrolladura.

25

El cuerpo citado estará preferentemente fabricado en  
material plástico, pero éste no tiene carácter limitativo  
ya que puede fabricarse en cualquier clase de material y  
tamaño, así como en cualquier forma ejecutiva que no altere  
30 el espíritu de lo descrito.

30

- - - - -

NOTA - Descrito suficientemente lo que antecede, sólo  
resta consignar que lo que se reclama como propio, nuevo y  
útil del solicitante, es lo contenido en las siguientes

35

REIVINDICACIONES:

1 - Dispositivo para enrollado de cabos, caracterizado  
por estar formado por una pieza plana, de forma alargada,  
con sus aristas mayores paralelas entre sí y sus extremos  
redondeados; presentando cerca de los mismos, unas ranuras  
40 oblícuamente dispuestas en la misma dirección, rematadas por  
un ensanchamiento diametral; estando dotado el cuerpo des-  
crito, de una nervadura oeriférica para darle mayor resis-

40



77601

tencia y rigidez.

2 - DISPOSITIVO PARA ENROLLADO DE CABOS.

-----

45

Todo según queda descrito en la presente memoria, que conta de tres hojas foliadas y mecanografiadas por una sóla cara, con un total de cuarenta y nueve líneas y hoja de planos que se acompaña.

Madrid 9 diciembre 1959

pa.

*Castro*

D. MANUEL FERNANDEZ DE BOBADILLA Y MANTILLA DE LOS RIOS

D. FRANCISCO LIZARRAGA GIL

HOJA UNICA



77602

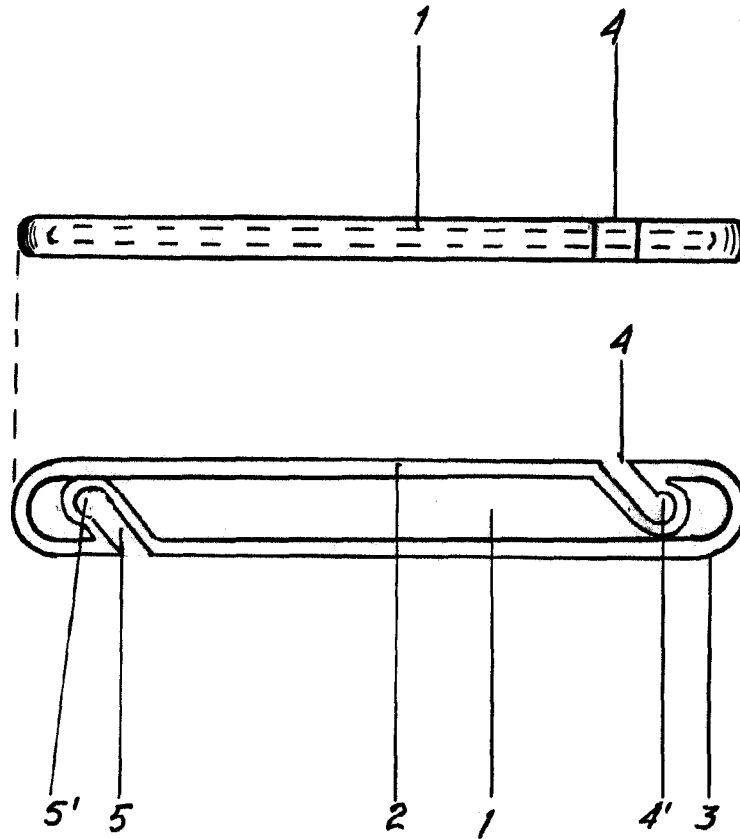

MADRID 9 DICIEMBRE 1959

Charanjo

ESCALA VARIABLE