

- 1 -  
77595

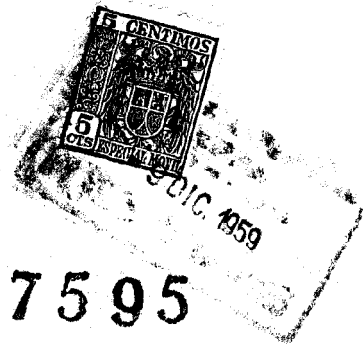

77595

MEMORIA DESCRIPTIVA

que se acompaña a

la solicitud de un

MODELO DE UTILIDAD por VEINTE AÑOS en ESPAÑA, a favor de DON  
RAFAEL GOMEZ-LECHON PONS, de nacionalidad española, domicilia-  
do en VALENCIA, Paseo Pechina nº 75

por

"CAJA PERFECCIONADA PARA EL EMBALAJE DE FRUTAS"

-----  
-----  
-----  
-----



77595

1  
5  
La Invención a que se refiere la presente Memoria constituye una novedad industrial con características y ventajas que la hacen merecedora del privilegio de explotación exclusiva por ella solicitado, de acuerdo con las prescripciones del Estatuto vigente sobre Propiedad Industrial de fecha 26 de julio de 1929, texto refundido publicado el 30 de abril de 1930.

10  
En innumerables ocasiones se han presentado en el mercado cajas para el envasado de frutos que presentan características muy dispares, y sin embargo ninguna de ellas ha resultado eficiente, por cuanto en una u otra circunstancia ha motivado que los frutos no llegasen al destino en las debidas condiciones.

15  
Estas deficiencias han sido mas apreciables cuando los frutos envasados eran frutos cítricos.

20  
Los frutos cítricos necesitan como principio fundamental aireación y por tanto las cajas que los contengan han de poseer orificios o ranuras a través de las cuales pase el aire. Simultáneamente la caja ha de presentar en sus zonas de contacto con el fruto una cierta flexibilidad y esto no es fácil de conseguir puesto que además la caja ha de tener la resistencia adecuada a la capacidad de frutos contando con el peso de estos.

25  
La caja que vamos a describir reúne todas estas condiciones pues sus paredes están obtenidas en carton principalmente y sus testeros reforzados con marcos de madera.

Además de ello la simplicidad de su construcción permite servir estas cajas desmontadas ocupando en principio un espacio muy reducido.

30  
La caja consta de dos marcos por cuya cara interior



77595

35 reciben láminas, de cartón o similar, y de dos cuerpos lamina-  
res idénticos e independientes que comprende, cada uno de ellos,  
un lateral y dos zonas de extensión menor en todo caso que o-  
tro lateral, para que después de acoplados sobre el marco re-  
sulte entre ellos una separación que es el medio de aireación  
del fruto.

40 En los dibujos que se acompañan se representa la ca-  
ja en una perspectiva y completamente desmontada apareciendo  
los marcos -1- y -2- y sus piezas laminares interiores -3-  
y -4- en posición correspondiente a su montaje. Como asimismo  
los cuerpos laminares -5- y -6- comprensivos cada uno de e-  
llos de un lateral y de dos zonas de extensión menor en con-  
junto que otro lateral.

45 En la figura 2ª se muestra la caja en una perspecti-  
va y completamente montada donde se aprecia que la separación  
entre las dos zonas referidas deja un espacio longitudinal  
-7- para aireación. Como se aprecia en esta figura la caja es  
susceptible de flejarse como en los casos usuales.

50 En la figura 3ª señala una vista de testa de la caja  
en cuestión.

A lo largo de la descripción han quedado puestas de  
relieve las ventajas que la caja descrita supone en relación  
con otras conocidas y destinadas al mismo fin.

55 Hecha la descripción precedente es necesario añadir  
que los detalles de realización de la idea expuesta pueden va-  
riar sin que por ello cambie la esencia de la invención, que  
es lo que se desprende de los párrafos que anteceden y lo que  
se reivindica en la siguiente

N O T A

60 En resumen: El Modelo de Utilidad que se solicita

77595



ha de recaer sobre las reivindicaciones siguientes:

65 1º.- CAJA PERFECCIONADA PARA EL EMBALAJE DE FRUTAS, caracterizada esencialmente por el hecho de que comprendiendo dos marcos extremos correspondientes a los testeros, recubiertos por su cara interna por un cuerpo laminar, sus lados los constituyen dos piezas gemelas que comprenden en extensión un lado completo y dos zonas, solidarias de los lados longitudinales del primero, de extensión menor que la mitad de otro cualquiera de los lados, para que en su acoplamiento quédan entre estas zonas ranuras longitudinales de aireación.

70 2º.- Se reivindica por último como objeto sobre el que ha de recaer el Modelo de Utilidad que se solicita "CAJA PERFECCIONADA PARA EL EMBALAJE DE FRUTAS".

75 Todo tal y como queda descrito y reivindicado en la presente Memoria que consta de cuatro hojas escritas a máquina por una sola cara y dibujos que se acompañan.

Madrid, 9 de diciembre de 1959

ALFONSO UNGRIA  
*Alfonso Ungria*

80

FIG. 1:

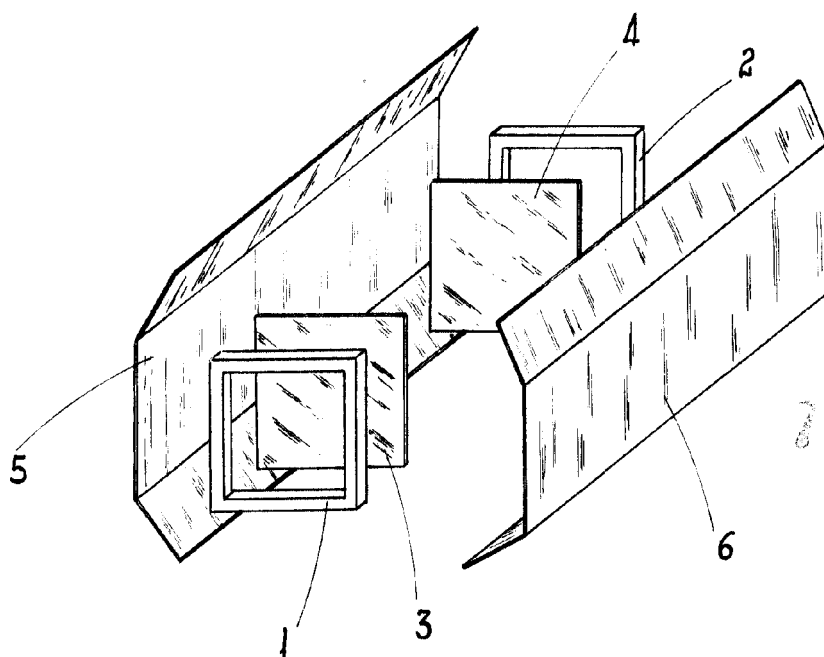

27595

FIG. 2:

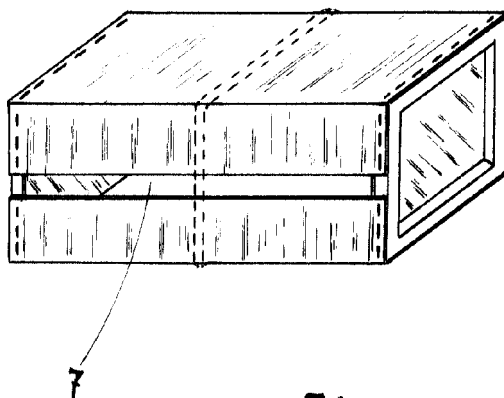
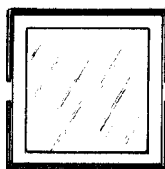

FIG. 3:



ESCALA VARIABLE  
MADRID, 9 DE DICIEMBRE DE 1959  
ALFONSO UNGRIA