

77589



77589

M O D E L O  
D E  
U T I L I D A D

por "TAPA-SOLAPA DE CIERRE PERFECCIONADA PARA ENVASES PLEGABLES", a favor de Don FERNANDO SALVADO PEIX, de nacionalidad española, residente en BARCELONA, Avda. José Antonio, núm. 473.

= . =

MEMORIA DESCRIPTIVA

El presente modelo de utilidad se refiere a una solapa de cierre perfeccionada para envases plegables.

- En la actualidad las solapas de los envases plegables presentan un extremo o aleta de introducción en el borde de la embocadura de profundidad uniforme, o sea de lados paralelos, por lo que el esfuerzo, para introducir la solapa, tiene que ser bastante considerable, exigiendo una cierta habilidad ya que de lo contrario, la operación hace que el extremo se doble en muchas ocasiones, salvo emplear especial cuidado, lo que hace lenta la maniobra, representando para
- 5.
- 10.

77589



las industrias una considerable pérdida de tiempo, además de que resulte que los extremos de las solapas se deterioren inutilizando rápidamente el envase.

5. Otro de los inconvenientes de las solapas es que las mismas se rasgan con facilidad por su línea de doblado en el momento de abrir el envase ya que el esfuerzo recae en los extremos de esta línea, como puntos de máximo esfuerzo, los cuales asimismo se hallan debilitados por el doblado antes mencionado.

10. Para evitar estos inconvenientes se ha ideado una solapa cuyos extremos son, preferentemente romos y presenta una aleta de introducción con borde cortado al bies, con lo que la entrada es rápida y el esfuerzo es mínimo, pues siempre va variando sobre la línea en bies, en los distintos instantes de la introducción, permitiendo asimismo abrir la caja con facilidad.

15. Estas solapas permiten, por su fácil entrada y salida, el que puedan practicarse en los extremos de su hendidura para el doblar, dos cortes que, en caso de desearse fijan el cierre del envase al aprisionar la tapa por introducción entre ellas de otras aletas del envase.

20. Con el fin de facilitar la explicación, se acompaña a la presente memoria una lámina de dibujos en la que se ha representado un caso de realización que se cita a título de ejemplo.

25. En el dibujo:

La figura 1, muestra una tapa-solapa vista en planta.

30. La figura 2, muestra en perspectiva un envase que presenta la tapa con su solapa en el momento de su introducción.



Haciendo referencia a las figuras, es de observar que la tapa-solapa, por su línea 2 de doblado está unida a un envase 3, comprendiendo esta solapa en su extremo, una aleta 4, la cual presenta en su zona de enlace una línea 5 de doblado, cuyos extremos presentan esencialmente un corte 6 dirigido hacia la parte interna de la línea de doblez.

5. La aleta 4, gracias a su borde 7 cortado en diagonal, se puede introducir fácilmente en la embocadura del envase.

10. El modelo, dentro de su esencialidad, puede ser llevado a la práctica en otras formas de realización, que difieran en detalle de la indicada a título de ejemplo en la descripción, a las cuales alcanzará igualmente la protección que se recaba. Podrá, pues, construirse en cualquier forma y tamaño, con los materiales más adecuados por quedar todo ello comprendido en el espíritu de las reivindicaciones.

15.

= . =

#### N O T A

Descrito el objeto y utilidad de la invención, lo que se declara como no divulgado ni practicado en España, comprende las siguientes reivindicaciones:

20. 1. Tapa-solapa de cierre perfeccionada para envases plegables, que se caracteriza esencialmente porque la aleta terminal de la solapa de cierre del envase está prevista para que tenga una gran facilidad de introducción al realizar el plegado de las aletas laterales y efectuar el cierre del envase, a cuyo fin la configuración de la aleta de introducción

25.



es asimétrica en diagonal, presentando uno de sus ángulos prominente con respecto al del lado opuesto, para que sea aquel el que se introduzca primero y guíe el resto de la aleta, facilitando la maniobra.

5.

2. Tapa-solapa, según la anterior reivindicación, en la que, eventualmente, existen dos cortes, uno en cada extremo de la línea de doblez de la aleta de introducción, para fijar el cierre del envase.

10.

3. Tapa-solapa de cierre perfeccionada para envases plegables.

Según se describe y reivindica en la presente memoria descriptiva, que consta de cuatro hojas foliadas y escritas a máquina por una sóla de sus caras, acompañadas de una lámina de dibujos.

15.

Madrid, a - 9 DIC. 1959

DON FERNANDO SALVADO PEIX.

p.a.

JOSE ISERN GONZALEZ



77539

*Fig. 1*

*Fig. 2*

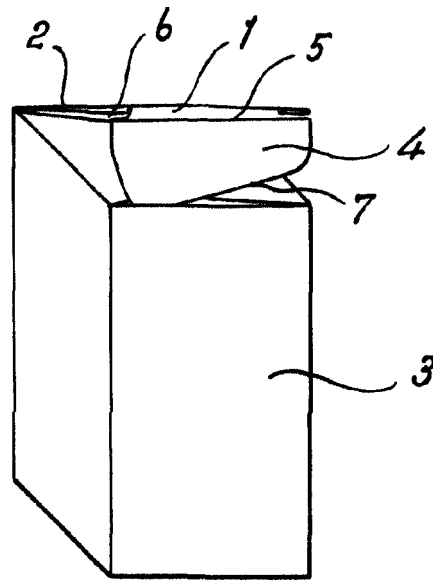
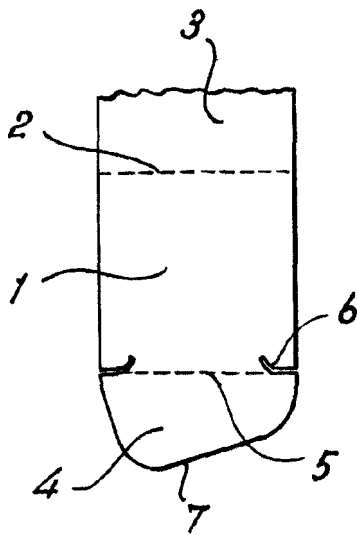

Madrid, 1959  
Jaime Isern

p.p.