



77588

MODELO DE UTILIDAD

a favor de:

LABORATORIOS LAFARQUIM, S.A., de nacionalidad española, residente en Madrid, Carretera de Aragón, 214, por:

"NUEVO MODELO DE ENVASE"

-----

Memoria descriptiva

5 El Modelo de Utilidad que se solicita, se refiere a un nuevo envase y reúne características y ventajas que le hacen merecedor del privilegio de explotación exclusiva, en territorio español, de conformidad con las prescripciones del vigente Estatuto de Propiedad Industrial.

10 Merced a una sencilla e ingeniosa disposición en sus dos caras laterales, el nuevo modelo de envase permite obtener en su interior una división en dos cuerpos perfectamente independientes entre sí, lo que posibilita su utilización para conte

77588



ner a la vez dos recipientes totalmente aislados por la pared interna que se constituye.

15 Es pues de indudable utilidad para ser destinado a envase de materias que han de permanecer aisladas hasta el momento de su mezcla, como ocurre con los antibióticos y sus disolventes, o simplemente para contener doble cantidad de la de un envase corriente, al mismo tiempo que ofrece un refuerzo de la base de apoyo de los recipientes que contiene, lo que mejora notablemente su solidez.

20 Para mejor comprensión del objeto que nos ocupa, se acompaña unida a ésta memoria una hoja de planos en la que se representa en Figura 1ª, una vista en corte vertical del interior del estuche totalmente conformado, siendo -1-, tapa-cierre superior; -2-, tapa-cierre inferior; -3- lengüetas  
25 prolongación de las caras laterales y -4-, líneas de doblez de estas lengüetas.

Figura 2ª, representa una vista de una de las caras laterales con sus lengüetas prolongadas, siendo las referencias -1-, -2-, -3- y -4-, idénticas a las de la Figura 1ª.

30 A la vista de estas figuras, la descripción del Modelo que se reivindica no puede ser más sencilla.

Consiste esencialmente en un envase, caja o recipiente, que puede conformarse de una sola pieza, haciendole los dobles y pegamentos adecuados, de forma preferiblemente rectangular, y dotado de una tapa-cierre superior -1-, y otra  
35 inferior -2-, ofreciendo la particularidad de que sus caras laterales -3- se prolongan por su parte inferior en unas lengüetas que dobladas convenientemente por la línea -4-, se introducen en el interior del envase por su parte inferior,



77588

40 y constituyen en el mismo dos cuerpos independientes, tal y como se representa en la figura 1ª.

Este nuevo modelo de envase tiene una aplicación muy especial en la industria farmacéutica y, específicamente, como envase de especialidades farmacéuticas ya que permite la individualización en un solo envase de especialidades farmacéuticas adoptando formas distintas (inyectables, comprimidos, etc., etc.) En un solo envase pueden ir individualizados una ampolla y un frasco de comprimidos que constituyan una mediación complementaria.

50 Se hace constar que podrán ser variables todas aquellas circunstancias, tales como cambio de forma, materias y demás accesorias que no afecten a la esencialidad del modelo descrito, siendo los puntos cuya propiedad y explotación exclusiva se solicita, los comprendidos en las siguientes:

55 REIVINDICACIONES

1). Nuevo modelo de envase, caracterizado por estar constituido por un recipiente rectangular que presenta en sus dos caras más estrechas y por uno de sus lados, una prolongación en forma de lengüeta que doblada convenientemente, se introduce en el interior del envase, constituyendo en el mismo una división interna en dos cuerpos y un refuerzo del apoyo o base de los recipientes que haya de contener.

2). NUEVO MODELO DE ENVASE.

Esta Memoria consta de tres hojas foliadas y mecanografiadas por un solo lado de sus caras.

Madrid, a 9 de Diciembre de 1.959  
*Bau*



Fig. 1.

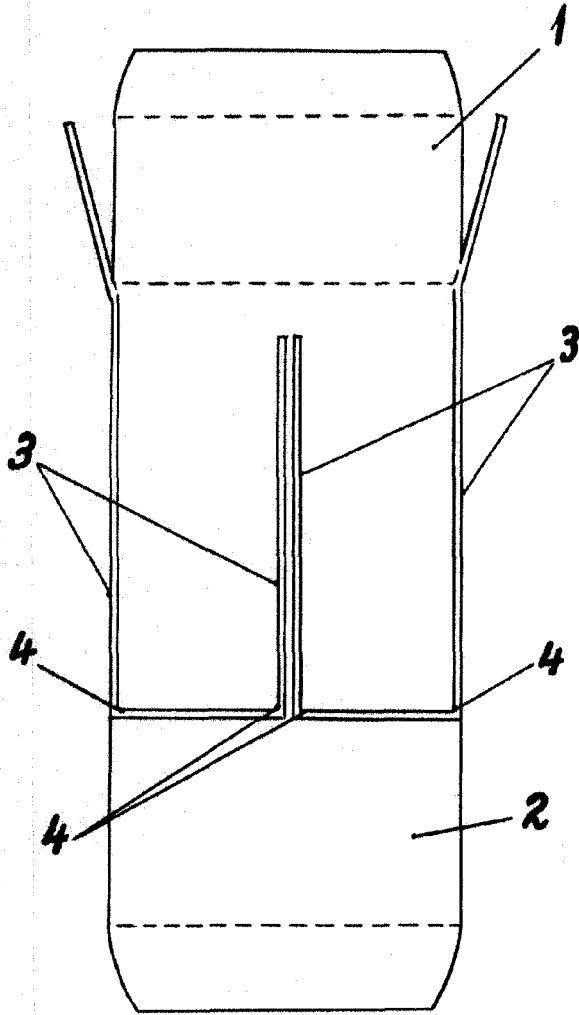
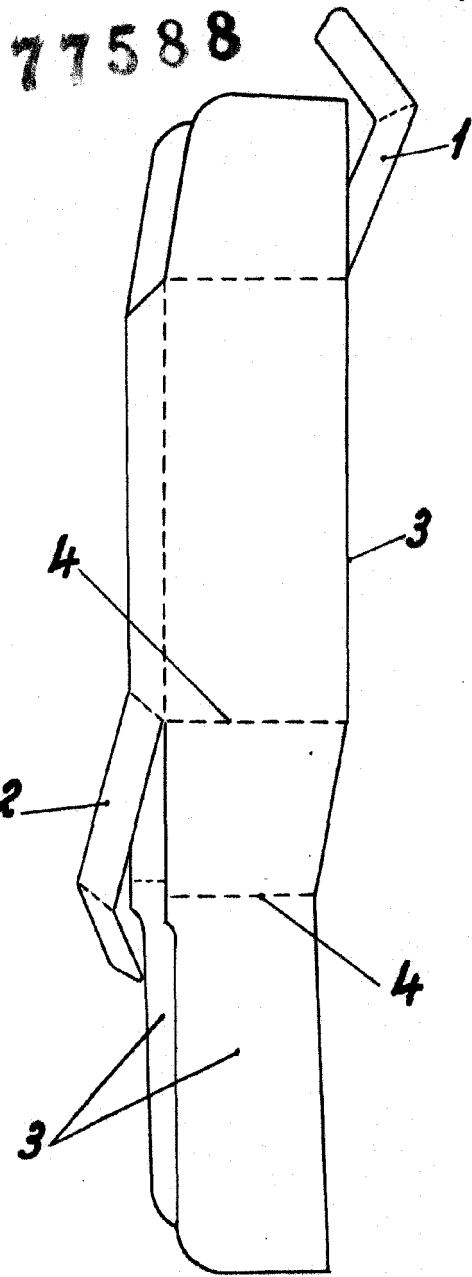

Fig. 2.



Escala variable  
Madrid. 9 Diciembre de 1959

Baw