

77558



77558

MEMORIA DESCRIPTIVA

que se acompaña

a la solicitud

de un

MODELO DE UTILIDAD, por veinte años en España, a favor de  
los Sres. DON CLAUDIO GARCIA TORMO Y DON FRANCISCO GALLEGO  
ABDON, ambos de nacionalidad española, con residencia en  
Valencia, calle Cerdá y Rico número 11- 2ª,

por

"CAPOTA AUXILIAR PARA MOTOCICLETAS "

-----

-----

--



77558

La invención a que se refiere la presente Memoria constituye una novedad industrial, con características y ventajas que la hacen merecedora del privilegio de explotación exclusiva que por ella se solicita, de acuerdo con las prescripciones del Estatuto vigente sobre Propiedad Industrial, de fecha 26 de Julio de 1.929 texto refundido publicado el 30 de Abril de 1.930.

El presente Modelo de Utilidad se refiere, como se indica en el enunciado, a una capota auxiliar para motocicletas cuyas características han sido estudiadas precisamente para su acoplamiento al parabrisas.

La capota auxiliar que nos ocupa está constituida por un cuerpo transparente con preferencia, y, eventualmente, curvado y de longitud apropiada para cubrir con suficiencia a los ocupantes del vehículo, dotado de faldas laterales y posterior.

La capota en cuestión es de material semirígido y presenta en uno de sus extremos un perfil flexible por el que se ajusta sobre el borde del parabrisas, cuyo perfil está solidarizado con la capota. En el extremo de la capota formada presenta una ligera abertura para salida del aire recogido durante la marcha del vehículo.

En los dibujos que se acompañan se muestra el perfil y la capota en distintas posiciones; así en la figura 1ª, se puede apreciar una extensión de un perfil, como el utilizado para la confección de la capota, que está formado por dos nervios paralelos -1- y -2-, entre los que se sitúa la capota, y dos labios -3- y -4- perpendiculares a aquel, tendentes a su acercamiento por sus bordes y que actúan de pinza para su fijación sobre el parabrisas de la



77558

motocicleta.

La figura 2ª, nos muestra una sección del perfil acoplado sobre el parabrisas -5- y el cuerpo de la capota -6-.

35

La figura 3ª, representa una perspectiva de la capota -6- unida al perfil. Como puede verse está constituida por una lámina curvada de una rigidez apropiada al caso, y de extensión suficiente para cubrir por encima a los ocupantes del vehículo.

40

La figura 4ª, nos muestra el montaje de la capota sobre una motocicleta, apreciándose la forma en que se sujeta sobre el borde superior del parabrisas.

45

La figura 5ª, nos muestra una perspectiva de la capota dotada de faldas -7- que la circundan y de una abertura -8- prevista en la parte posterior para salida del aire recogido con la marcha del vehículo.

La figura 6ª nos muestra la capota, según la figura 5ª, acoplada sobre una motocicleta.

50

Por tan sencillos medios como los que constituyen la capota que nos ocupa se puede transformar una motocicleta en un vehículo apto para ser utilizado incluso en casos de lluvia, y siendo la capota no transparente, como quitasol.

55

La capota en cuestión puede arrollarse para ser guardada, ocupando muy reducido espacio, en los casos en que no se quiera utilizar.

60

Hecha la descripción precedente es necesario añadir que los detalles de realización de la idea expuesta pueden variar, sin que por ello cambie la esencia de la invención que es la que se desprende de los párrafos que

77558



antecedentes, y lo que se reivindica en la siguiente

NOTA

En resumen: El Modelo de Utilidad que se solicita ha de recaer sobre las reivindicaciones siguientes:

65 1ª.- "CAPOTA AUXILIAR PARA MOTOCICLETAS", caracterizada esencialmente por el hecho de estar constituida por un perfil que presenta dos nervios paralelos entre los que se sitúa la capota propiamente dicha constituida por una lámina de cierta rigidez que se une solidariamente sobre dicho perfil y cuya extensión es lo suficiente para cubrir por la parte superior y, eventualmente lateral y posterior a los ocupantes del vehículo; estando dotado el perfil en cuestión de dos labios incidentes por sus bordes en forma de pinza para su acoplamiento sobre el borde del parabrisas.

70 2ª.- Se reivindica por último, como objeto sobre el que ha de recaer el Modelo de Utilidad que se solicita "CAPOTA AUXILIAR PARA MOTOCICLETAS".

75 Todo tal y como queda descrito y reivindicado en la presente Memoria que consta de cuatro hojas escritas a máquina por una sola cara y dibujos que se acompañan.

80 Madrid 5 Diciembre de 1959

ALFONSO UNGRIA.

85

D. CLAUDIO GARCIA TORMO. Y  
D. FRANCISCO GALLEGO ABDÓN

HOJA PRIMERA

FIG. 1:

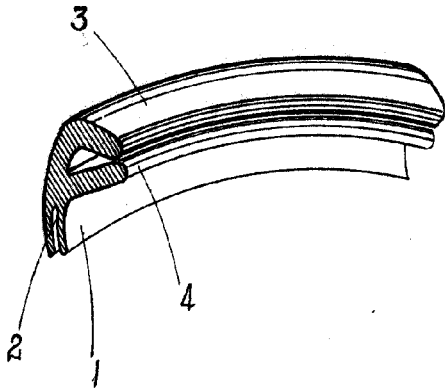

FIG. 2:

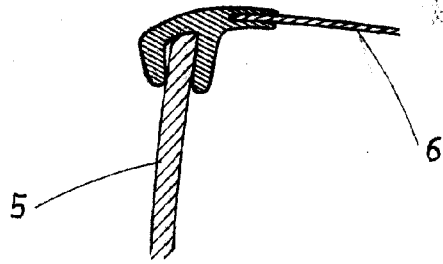

FIG. 3:

77558

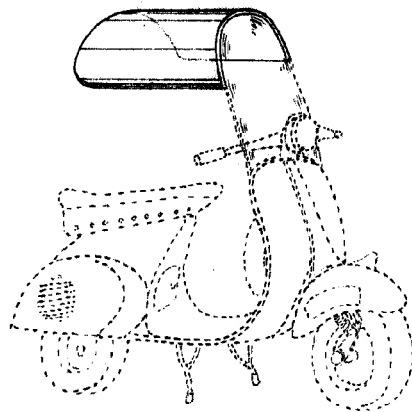
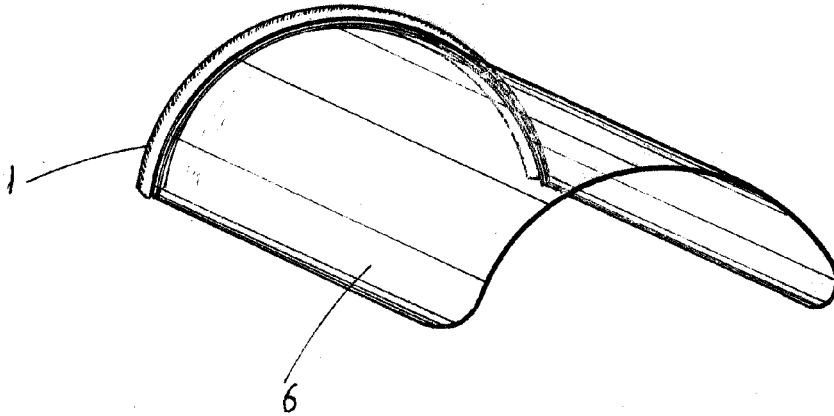

FIG. 4:

ESCALA VARIABLE  
MADRID, 5<sup>a</sup> DE diciembre DE 1959  
ALFONSO UNGRÍA

Alfonso Ungria

Fig. 5:



77558

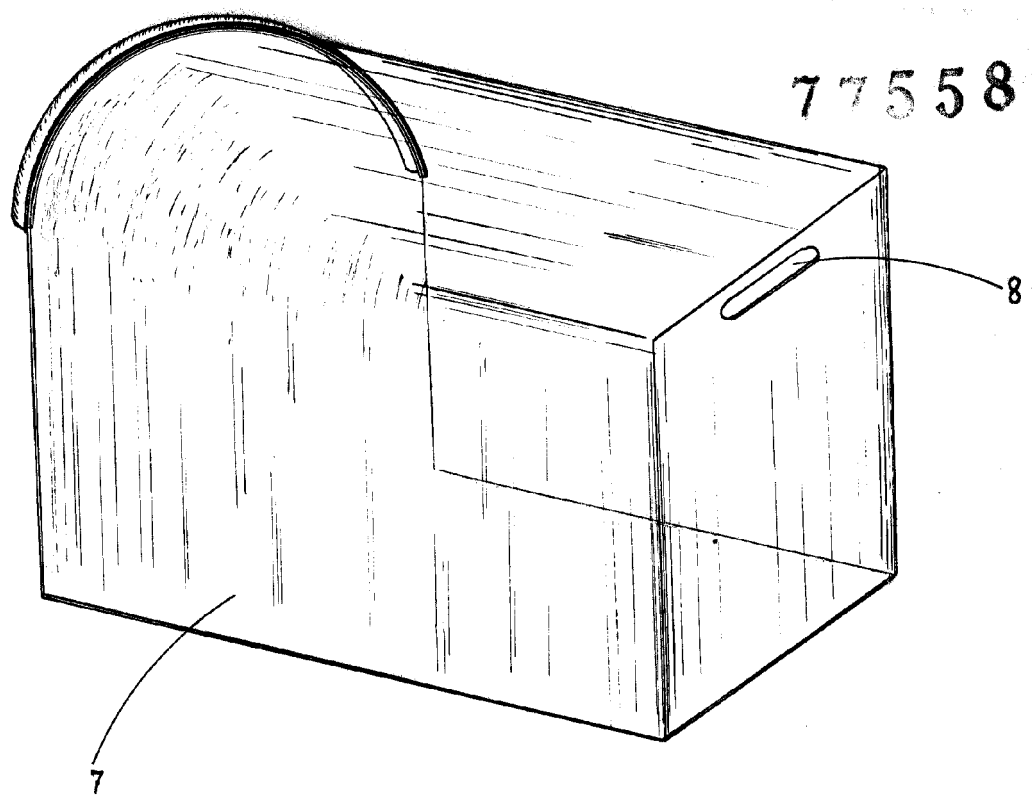
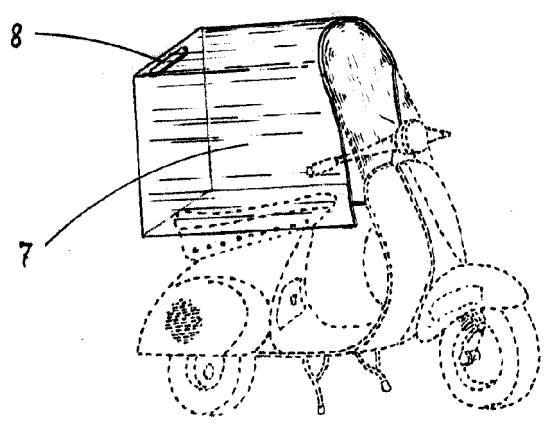

Fig. 6:



ESCALA VARIABLE  
MADRID, 5 de febrero DE 1959  
ALFONSO UNGRIA

*Alfonso Ungria*