



77545

77545

MODELO DE UTILIDAD

por V E I N T E años
a favor de D. Miguel Antequera Belenguer
de nacionalidad española
residente en Zaragoza, Echegaray 8
por:

"UN DEPOSITO PERFECCIONADO DE GASOLINA PARA MOTOCICLETAS"

M e m o r i a d e s c r i p t i v a

5.- La presente invención se refiere a un depósito perfeccionado de gasolina para motocicletas que responde a un principio de trabajo y constitución completamente distinto de todos los sistemas conocidos hasta el presente, mejorando a los aludidos sistemas antiguos, tanto en su funcionamiento como duración y economía de fabricación.

Para mejor comprensión de este objeto, se adjunta a la presente memoria descriptiva, una hoja de planos en la que a título de ejemplo, se representan todas y cada una de las partes que lo

77545



forman y relación que guardan entre sí.

En la citada hoja de dibujos, que representa una sección lateral de la propia motocicleta sobre la que se adapta, con preferencia del tipo motoescoter, de Marca indeterminada, se aprecian las siguientes referencias:

5.-

A.- Representa el depósito propiamente dicho, objeto de este Modelo, cuyo registro se preconiza.

10.-

El mismo está constituido por un colector de capacidad adecuada y fabricado en material conveniente, que se acopla en la zona anterior e inferior de la plaza del motorista, sin que impida esta colocación el normal manejo de la máquina.

Los laterales del depósito, son previstos en planos curvados, convergentes en su parte anterior y definidos por un borde o arista conveniente.

15.-

La parte superior es sensiblemente convexa.

Uno de los laterales, precisamente el representado en el plano, presenta en el tercio inferior un caeado acondicionado para la colocación de medios de fijación y permitir el adición manual del usuario en las maniobras de cierre y apertura del mismo, por medio de la llave correspondiente.

20.-

1.- Corresponde al tapón o boca de carga de la esencia, situado en el lateral superior y parte anterior, por sistema de rosca.

25.-

2.- Indica las pletinas superiores de fijación del depósito a los soportes del sillín del conductor, sujetos por tornillos convenientes y en ambos lados.

3.- Indica el medio de fijación inferior del depósito a la zona del reposapiés de la motocicleta.

30.-

Esta constituida por una pletina perfilada, acodada en sus extremos, con orejetas de fijación y con un soporte superior para



colocación del depósito.

En los orificios de las orejetas, se adaptan unos elementos tensores, constituidos por un varillaje convenientemente curvado y cuyo extremo se presenta roscado para permitir la colocación de mariposas roscadas reguladoras de la tensión.

5.-

La palomilla queda en la parte anterior y en extremo configurado en gancho del tensor, se ancla en el borde posterior del reposapiés.

10.-

Con esta disposición, el citado depósito queda en una posición elevada con respecto a la base que forma el propio reposapiés.

15.-

4.- Corresponde esta referencia al fripo del depósito, situado en el tubo de conducción y que abre o cierra el conducto de comunicación con el propio carburador y con el empalme por medio un racord conveniente con el depósito de origen de la motocicleta, que en este caso, quedaría como nodriza o colector auxiliar.

20.-

5.- Representa los conductores de mezcla, para el vaso del carburador y el colector de reserva.

En los despieces tenemos:

FIGURA SEGUNDA.- Muestra una vista en planta inferior del depósito, por la que se aprecia la configuración dada al mismo así como el grifo adaptado en la parte inferior del mismo.

25.-

FIGURA TERCERA.- Indica una vista longitudinal del elemento tensor del depósito.

FIGURA CUARTA.- Representa una vista de la pieza de fijación del depósito al reposapiés y que va soldada al citado depósito.

30.-

FIGURA QUINTA.- Ilustra la misma, una vista frontal del depósito, acoplado sobre su base de contención y fijación del ten-

77545



sor, así como las pletinas superiores de sujeción al soporte del sillín.

Las ventajas del empleo de este depósito son evidentes, citándose entre otras, las siguientes:

5.- Aumenta considerablemente la capacidad de carga de esencia y por ello la autonomía de la máquina.

Decorativo, refuerza la carena de la motocicleta, sólido y resistente, económico.

10.- Las ventajas del nuevo depósito son evidentes, puesto que su fabricación será económica, su montaje rápido y sin posibles errores y finalmente su utilización, agradable, estética y cómoda.

15.- Serán independientes del objeto de la presente invención, los materiales, forma, colores y dimensiones, tanto absolutas como relativas y en general todo cuanto altere, cambie o modifique la esencialidad de la invención.

20.- Descrita suficientemente la naturaleza y objeto de este Modelo de Utilidad, se hace constar que las características esenciales sobre las que han de recaer la concesión del mismo, están comprendidas en las siguientes:

REIVINDICACIONES

25.- 1ª.- Un depósito perfeccionado de gasolina para motocicletas, caracterizado esencialmente por estar constituido por un colector de material y dimensiones convenientes y de configuración apreciada en planta, cuyos laterales se unen en curvatura conveniente en su parte anterior, presentando un reborde o arista que limita ambos planos, siendo la parte superior ligeramente convexa y dotada de una boca de carga del líquido, con cierre de tapón a rosca, presentando en el tercio inferior de unos de los laterales, un rebaje para colocación de medios de fijación y per-

30.-



mitir el accionamiento de la llave de paso de la esencia.

- 2^a.- Un depósito perfeccionado de gasolina para motocicletas, según la anterior reivindicación, caracterizado esencialmente por comprender en su parte superior, pletinas curvadas para fijación al soporte del sillín anterior, en tanto que por la parte inferior, va montado con carácter permanente sobre una pieza acodada, dotada de orejetas taladradas para la colocación de tensores, constituidos por varillas acodadas y previstas de mariposas roscadas para el reglaje, constituyendo elementos tensores que se sitúan en el extremo posterior del reposapiés, comportando tubos conductores de la gasolina a la cuba del carburador y al colector de reserva de la misma, así como una llave de regulación del paso del líquido.
- 5.-
- 10.-

- 3^a.- UN DEPOSITO PERFECCIONADO DE GASOLINA PARA MOTOCICLETAS.
- 15.-

Todo ello conforme se describe en la presente memoria descriptiva que consta de CINCO hojas escritas por una sola de sus caras y planos que la ilustran.

Madrid, 5 de Diciembre de 1.959



Fíg. 1ª

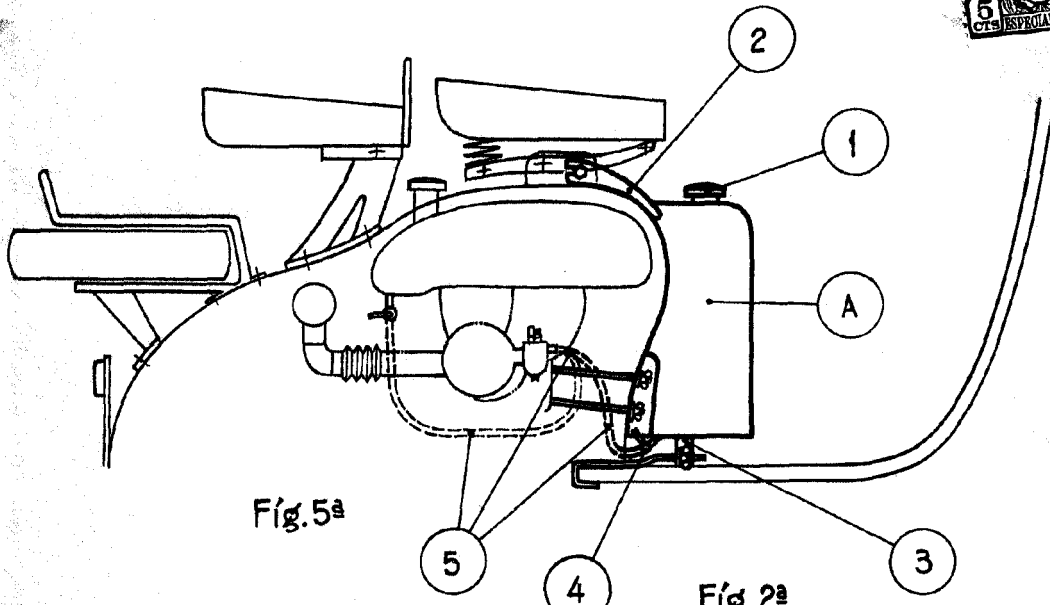

Fíg. 5ª

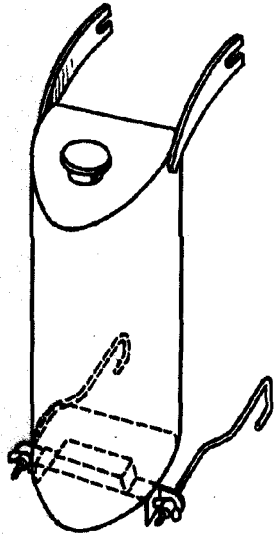

Fíg. 2ª

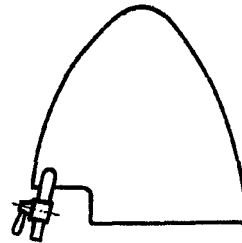

77545

Fíg. 3ª

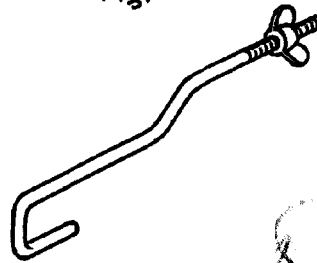

Fíg. 4ª

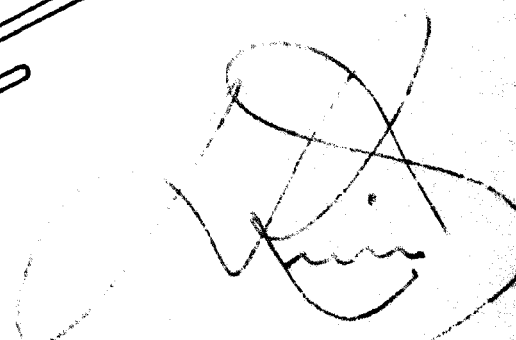
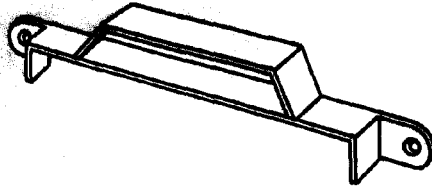

Escala variable.