





77519

cacia del mismo para su transporte pierde efectividad.

15 Este inconveniente queda subsanado mediante el empleo de las asas -A- pegadas verticalmente por sus dos extremos al - borde superior del cuerpo de bolsa -B- lo que permite que - aunque el peso de los artículos sea excesivo, su transporte en el envase, sustentando éste por medio de las asas, no se - desgarre, ni se suelte, sino que por el contrario esta bolsa así constituida permita pueda emplearse repetidas veces sin -  
20 menoscabo de sus características de seguridad.

La bolsa puede llevar en sus caras inscripciones o dibujos con fines publicitarios y de propaganda, toda vez que su costo es reducido y permite pueda emplearse en grandes cantidades, por supermercados, almacenes, etc.

25 Lo expuesto puede ser objeto de modificaciones de detalle siempre que las mismas no alteren ni cambien de un modo esencial las características del Modelo de Utilidad.

N O T A

30 Descrito que queda el Modelo de Utilidad, se considera que su objeto debe de recaer sobre las siguientes

R e i v i n d i c a c i o n e s

35 PRIMERA: "UNA BOLSA PERFECCIONADA", caracterizada por constituir una pieza de material adecuadamente flexible y resistente, presentando en la parte superior opuesta a la de cierre del envase un doble juego de asas constituida por una cinta tejida, de forma que los extremos de dicha cinta vayan pegados verticalmente al borde superior de las dos caras de la bolsa.-

SEGUNDA: "UNA BOLSA PERFECCIONADA".



77519

Tal y como figura descrito en la presente Memoria, que consta de tres hojas mecanografiadas, escritas por una sola cara, y de los planos que unidos a la misma se acompañan.

Madrid, 4 de diciembre de 1.959  
JUAN DEL VALLE  
P.P.

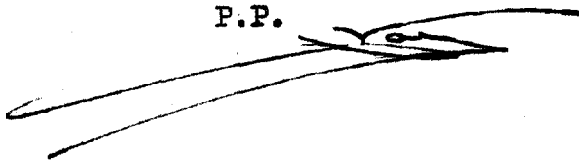



77519

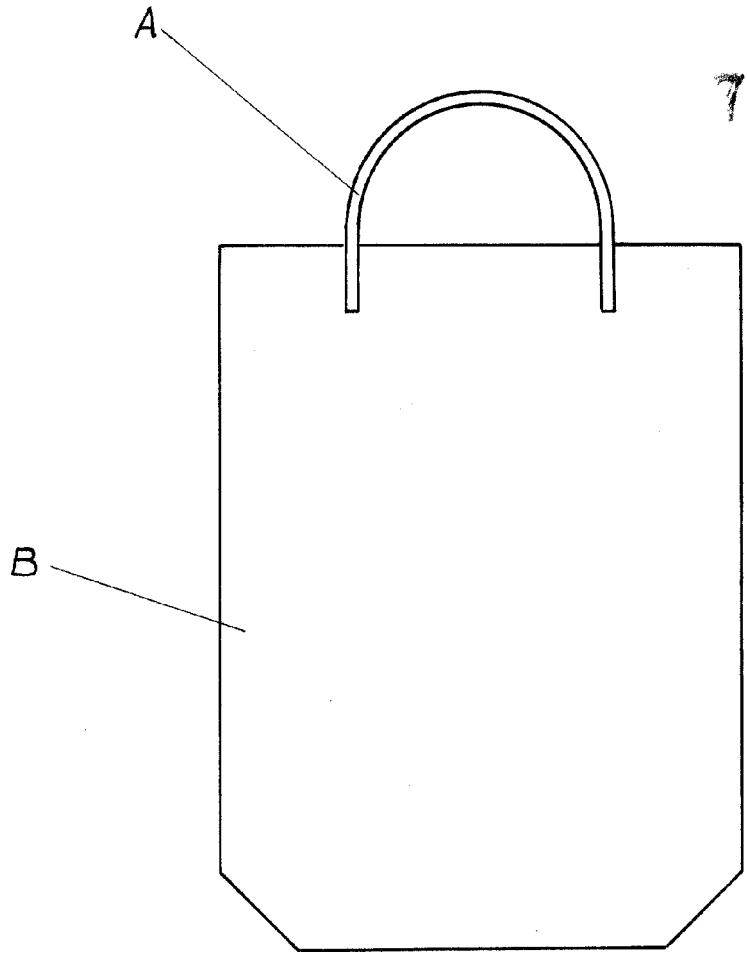

100/110

Escala variable

Madrid, Diciembre 1959

*[Handwritten signature]*