

77473

2



MEMORIA DESCRIPTIVA

para un Modelo de Utilidad, por veinte años, por: "UN ENVASE PARA REGALOS", a favor de D. José Bella Jorba y D. Pedro Puig Bosch, de nacionalidad española, residentes en IGUALADA (Barcelona), San Simplicio nº 15.-

- - - - -

Este invento se refiere a un conjunto o equipo de envasado compuesto de diversos órganos, alguno de los cuales por sí solos son ya conocidos, pero cuya agrupación para el fin considerado origina una nueva combinación protegible.

5.-

En esencia, dicho conjunto de envasado consta de la combinación de una caja de envase de forma apropiada a la del objeto a envasar; una etiqueta destinada a ser adherida o fijada de modo apropiado al citado objeto y que contiene como datos característicos: un dibujo alegórico a la circunstancia que motive el obsequio, el

10.-



nombre de la persona que lo hace y el texto de la felicitación u otro motivo del obsequio; y un collarín adherido o fijado de cualquier modo al objeto, y portador de un dibujo alegórico similar al anterior y de otros datos pertinentes.

5.-

Como dato adicional, la etiqueta y/o el collarín podrán llevar el nombre del productor del objeto.

El dibujo adjunto representa los diversos elementos que componen el conjunto o equipo cuya protección se solicita. En la figura 1ª -1- es una caja hecha de cartón ondulado, madera, corcho u otra materia que se estime conveniente y cuya forma está adaptada a la del objeto (por ejemplo, una botella) que ha de colocarse en su interior.

10.-

15.-

Dicha caja lleva en una o más de sus caras una indicación -2- (mediante pegado de una etiqueta, impresión directa o de otro modo adecuado) que contiene el nombre de la persona o entidad que hace el obsequio o de quien lo recibe y, en la misma etiqueta, o debajo de ella o por bajo de la indicación -2-, una segunda indicación -3- que señala el motivo del obsequio (felicitación onomástica, Navidad, etc...).

20.-

Finalmente, la caja -1- lleva en su parte inferior, también mediante pegado de una etiqueta o impreso de otro modo adecuado, un dibujo -4- alegórico de la circunstancia que ha motivado el obsequio y que antes se ha señalado.

25.-

La figura 2ª muestra la etiqueta -5- a pegar o fijar de otro modo sobre el objeto contenido en la caja -1-,



77473

2

5.- la cual puede hacerse por ejemplo en forma rectangular, llevando indicado en su parte superior -6- el mismo o parecido dibujo alegórico de la circunstancia que motiva el regalo; inmediatamente debajo de este dibujo -6-, lleva un espacio -7- para el nombre de la persona o entidad que hace el obsequio o de quién lo recibe y, debajo de esta indicación, el texto -8- de la felicitación o de la dedicatoria del obsequio.

10.- Por último, el collarín -9- está destinado a ser pegado también sobre el objeto del obsequio, llevando en su parte central un espacio para indicaciones o dibujos apropiados.

15.- Si se trata de botellas de vino la etiqueta o el collarín o ambos pueden llevar también la indicación o marca del producto u otros detalles semejantes.

20.- Podrá verse por la descripción que antecede que se ha creado un conjunto o equipo de envasado que goza de características propias encaminadas a mejorar su función específica, por lo que el objeto de esta solicitud encaja perfectamente en las disposiciones del artículo 171 del Estatuto-Ley de Propiedad Industrial.

N O T A

Descrito suficientemente el objeto del Modelo, se declaran de novedad en España las siguientes:

25.- R E I V I N D I C A C I O N E S

1a.- Un envase para regalos, caracterizado por comprender un conjunto de dos elementos indicativos exterior e interior adaptables el primero al envase y el se-



77473

5.- gundo al obsequio, presentando el envase en su parte superior dos secciones rectangulares cruzadas por líneas paralelas y en su parte inferior una zona cuadrangular; y el segundo presenta en su parte superior una zona rectangular en su parte central una zona rectangular cruzada por líneas paralelas y en su parte inferior otra zona rectangular de mayor dimensión cruzada por líneas paralelas que determinan sectores más amplios, que los de la zona central.

10.- 2a.- UN ENVASE PARA REGALOS.

Todo conforme se describe y reivindica en la presente memoria descriptiva que consta de cuatro hojas y se ilustra en los dibujos que a la misma se acompaña.

Madrid, 2 de Diciembre de 1.959

*Clavé*



FIG. 3

77473

FIG. 1.

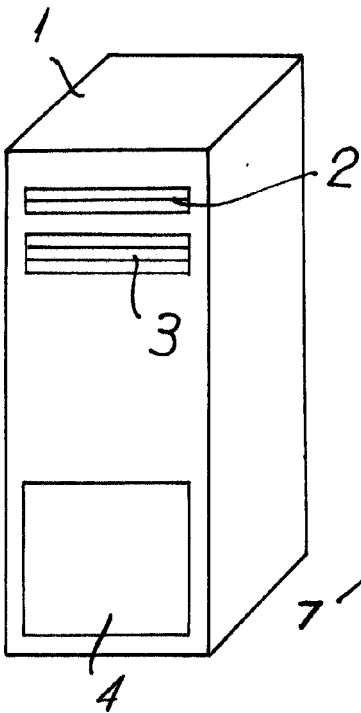
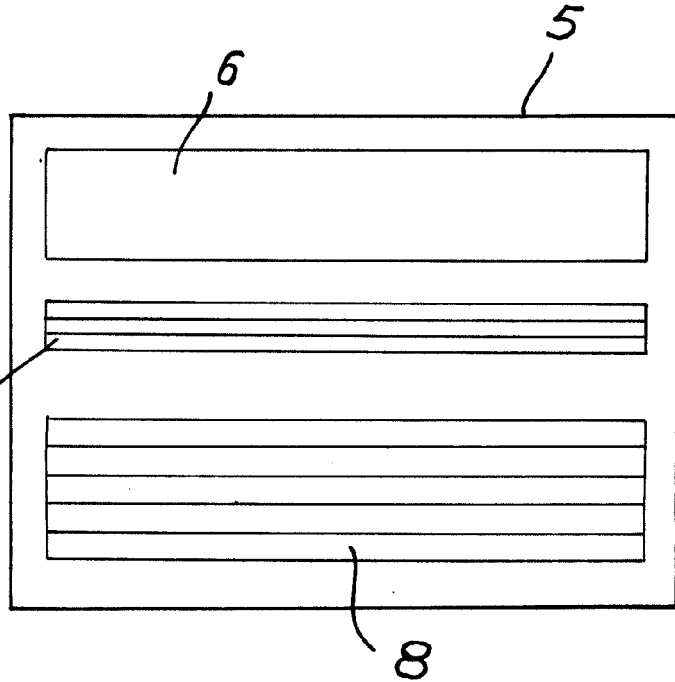

FIG. 2.



ESCALA VARIABLE.

Madrid, 2 de Diciembre 1.959