



77469

- 1 -

MEMORIA DESCRIPTIVA

que se acompaña

a la solicitud de

un MODELO DE UTILIDAD, por veinte años en España,
a favor de DON JULIO ALMODOVAR BOTELLA, de nacionalidad española, residente en ASPE (Alicante).

por:

"ENCHUFE ELECTRICO PORTATIL"

- o - o - o -



77469

La invención a que se refiere la presente memoria, constituye una novedad industrial, con características y ventajas que la hacen merecedora del privilegio de explotación exclusiva que por ella se solicita, de acuerdo con las prescripciones del Estatuto vigente sobre Propiedad Industrial, de 26 de Julio de 1929, texto, refundido, publicado el 30 de abril de 1.930.

En la presente memoria se describe un nuevo tipo de enchufe eléctrico portátil, que permite ser utilizado en distintos lugares donde se precise enchufar cualquier aparato de uso doméstico, pudiendo realizar el mismo una o dos tomas al mismo tiempo.

Va fabricado en plástico, baquelita, o material similar que además de ser fácilmente moldeable, es al mismo tiempo aislante eléctrico lo que permite ser cogido con la mano sin ninguna precaución, pudiendo almacenar en su interior una longitud de cable variable que depende esencialmente del tamaño del aparato y es susceptible de ser aumentado o disminuido, siempre de acuerdo con el tamaño del aparato y del diámetro del cable, pues si se utiliza cable enfundado en plástico, hoy día de uso muy generalizado y en existencia en todos los comercios dedicados a artículos eléctricos, puede ser aumentado considerablemente.

Su tamaño moderado lo hace muy apto para su uso en múltiples lugares, presentando además una señalada particularidad, que es la de almacenar el cable sin que éste se deteriore o roce y más principalmente, sin que se enrede, lo cual es siempre molesto y engorroso.

Está constituido el aparato que se describe, por un carrete o tambor sobre el cual se arrolla el cable, y para mantenerle así, el citado tambor va unido solidariamente a unas placas o discos de diámetro mayor que el del carrete, mediante unas nervaduras exteriores que al mismo tiempo sirven de puntos de agarre para hacer girar el mencionado tambor y enrollar sobre éste, el cable.



El conjunto formado por el tambor y los discos, ambos de forma cilíndrica, va ubicado en el espacio hueco que determinan dos medias carcasas, las cuales una vez colocadas en su posición debida, o sea con el tambor alojado en su interior, se fijan entre sí mediante unos tornillos alojados en unos resaltes practicados en su periferia. En la superficie de forma cilíndrica que se forma al unir ambas carcasas, existe una pequeña abertura de dimensiones adecuadas para permitir el paso del cable, pero no del enchufe propiamente dicho, el cual queda al exterior para mayor comodidad de uso.

El cilindro que forma el tambor, sobresale de los discos que éste lleva en sus extremos, en los cuales lleva alojadas las hembrillas de dimensiones y separación normalizadas para los enchufes, pudiendo realizar simultáneamente dos conexiones, una por cada extremo del citado cilindro, el cual en su interior y oculto a la vista del observador, lleva dispuestas las conexiones de las hembrillas al extremo del cable, el cual se introduce por un orificio practicado en el ya citado tambor y que va partido en dos mitades para hacer realizable el conexionado del extremo del cable a las hembrillas mencionadas, quedando sujetas ambas mitades mediante un remache de material maleable tal, que en caso de necesidad a efectos de realizar alguna reparación o revisión, pueda fácilmente ser soltado.

Para permitir el giro y al mismo tiempo, lograr un cierto ajuste entre el tambor y las carcasas, llevan éstas practicado un resalte en el orificio o boca donde el tambor encaja sobre las carcasas citadas, el cual incide en otro resalte que los discos solidarios al tambor llevan practicado en su periferia, sirviendo de guía que permita girar al tambor sin ninguna dificultad.

Para mejor comprensión de todo cuanto antecede, se acompaña una hoja de planos en los que se representa esquemáticamente y a título de ejemplo no limitativo una realización práctica del enchufe eléc-



trico portatil, que a continuación y con referencia a los mismos planos se describe detalladamente.

La figura 1ª muestra una vista de perfil del tambor.

65 En la figura 2ª está dibujada una vista de frente del citado tambor.

En la figura 3ª representa una sección diametral de una semi-carcasa, y la figura 4ª da idea del aspecto exterior del aparato una vez montado.

70 Con -1- se señala en la figura 1ª el cilindro o cuerpo principal del tambor dividido en dos mitades, que mediante las nervaduras -2- va solidariamente unido a los discos o láminas -3- que mantienen el cable enrollado sobre el citado cilindro -1-. En la misma figura, con -4- se indica el orificio a través del cual penetra el cable en el interior de -1- para hacer su conexión a las hembrillas que mas adelante se mencionan, y con -5- el resalte que sirve de guía para que el tambor pueda realizar el movimiento rotatorio preciso para el enrollado del cable, señalándose con -14- el mismo arrollado.

75 En la figura 2ª, se tiene una vista de frente del conjunto del tambor, en la cual -1- es el cuerpo central del tambor el que forma un solo cuerpo con las placas o discos -3- mediante los refuerzos o nervaduras -2-. En la misma figura, -5- es el resalte de que van provistos en su periferia los discos -3-, y -6- son las hembrillas que llevan cada una de las mitades que forman el cilindro -1-, cuyas mitades van unidas entre sí mediante un remache -7- o elemento análogo que las mantiene firmemente unidas.

80 La figura 3ª muestra una sección vertical de una mitad de la carcasa, donde -8- es el resalte de que va provista, y sobre el cual encaja el resalte -5- del tambor. En la misma figura, -9- indica la abertura circular de diámetro capaz de permitir el paso del tambor -1- a fin de poder accionarle con la mano para preceder al arrolla-

85

90



77169

95

miento del cable, y -10- es el reborde o pestaña que refuerza el borde de ambas semi-carcazas, presentando al mismo tiempo una superficie adecuada para conseguir un buen asiento de las mismas. Reforzando exteriormente ambas semi-carcazas, van las nervaduras -11- distribuidas en toda la periferia.

100

La figura 4*, es una representación del aspecto exterior del modelo una vez montado, en la cual se aprecian los resaltes -9- los nervios -11- y el reborde -10- de que ambas semicarcazas van provistas, apreciándose también la abertura -12- que permite la salida del cable al usar el aparato, y por último, con -13- se indican los resaltes de los bordes de que ambas semicarcazas van provistas a través de los cuales pasan los tornillos de fijación, -15- señala el enchufe.

105

Hecha la descripción precedente, es preciso añadir que los detalles de realización de la idea expuesta, pueden variar, sin que por ello cambie la esencia de la invención que es la que se desprende de los párrafos que anteceden y se reivindica en la siguiente

N O T A

En resumen: El Modelo de Utilidad que se solicita, recaerá sobre las reivindicaciones siguientes:

110

1*.- ENCHUFE ELECTRICO PORTATIL, que se caracteriza por estar formado por un tambor y dos carcazas simétricas, y estar formado el citado tambor por dos cilindros de igual longitud y diámetro, cada uno de los cuales lleva en uno de sus extremos y a una cierta distancia de éstos, unos discos o placas circulares solidarias a los mismos estando reforzada la unión de ambos elementos mediante unos nervios dispuestos en sentido radial, y tener los citados discos practicado un resalte en toda su periferia.

115

120

2*.- ENCHUFE ELECTRICO PORTATIL, según reivindicación anterior, que se caracteriza porque en el interior de los cilindros citados en reivindicación primera, están alojadas las hembrillas necesarias para



77469

125 poder conectar un enchufe, estando unido de manera permanente a las
citadas hembrillas el cable de que va dotado el aparato, el cual
penetra en el interior de los cilindros citados a través de un orifi-
cio practicado en el centro del conjunto formado por la unión de am-
bos cilindros, cada uno de los cuales lleva como parte integrante
de sí mismo los discos mencionados en reivindicación primera, realizán-
dose la unión citada por medios adecuados.

130 3ª.- ENCHUFE ELECTRICO PORTATIL, según reivindicaciones anterior-
res, que se caracteriza porque el tambor mencionado en las mismas,
va ubicado en el espacio hueco que determina la unión de dos carca-
sas idénticas entre sí, llevando ambas una abertura de diámetro ade-
cuado para permitir el alojamiento y accionamiento del tambor, impi-
diendo al mismo tiempo que éste se pueda salir de entre ambas carca-
sas por si solo, mediante un resalte que en la citada abertura lle-
van ambas, coincidente dicho resalte con el que llevan los discos de
135 que van provistos los ya mencionados cilindros, y llevar otro resalte
en la corona circular sobre la cual se realiza el contacto o apoyo de
ambas carcasas, las cuales quedan unidas entre sí mediante unos tor-
nillos o elementos análogos, que pasan a través de los resaltes o re-
crecidos que van insertos en la citada corona circular.
140

145 4ª.- ENCHUFE ELECTRICO PORTATIL, según reivindicaciones anterior-
res, que se caracteriza porque para la salida del cable del interior
del aparato, cada una de las carcasas citadas en la reivindicación
tercera, lleva practicada una pequeña abertura, coincidente en tama-
ño y posición con la de la carcasa opuesta, de tal manera que al ser
éstas fijadas una a otra, coincidan ambas aberturas formando una sola.

5ª.- "ENCHUFE ELECTRICO PORTATIL".

150 Todo ello tal y como se describe en la presente Memoria, que
consta de seis páginas escritas a máquina y dibujos que se acompa-
ñan.

Madrid, 2 de Diciembre de 1959.

JOSE LAHIDAIGA,



77469

Fíg. 1ª

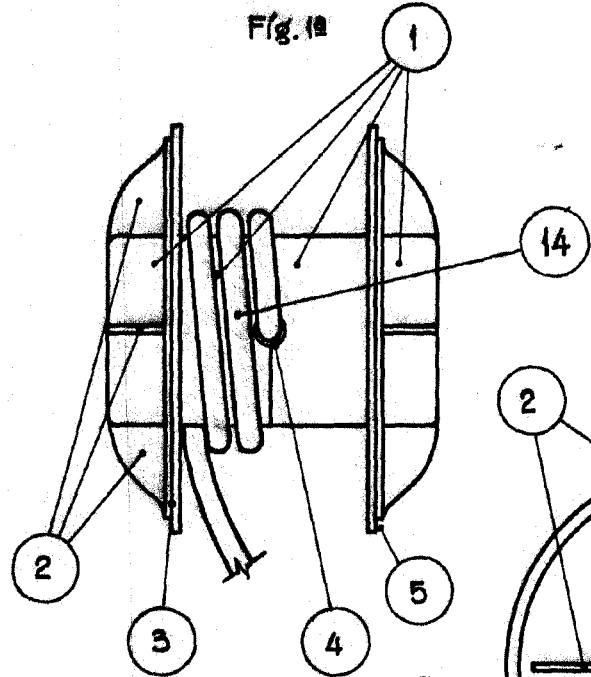

Fíg. 2ª

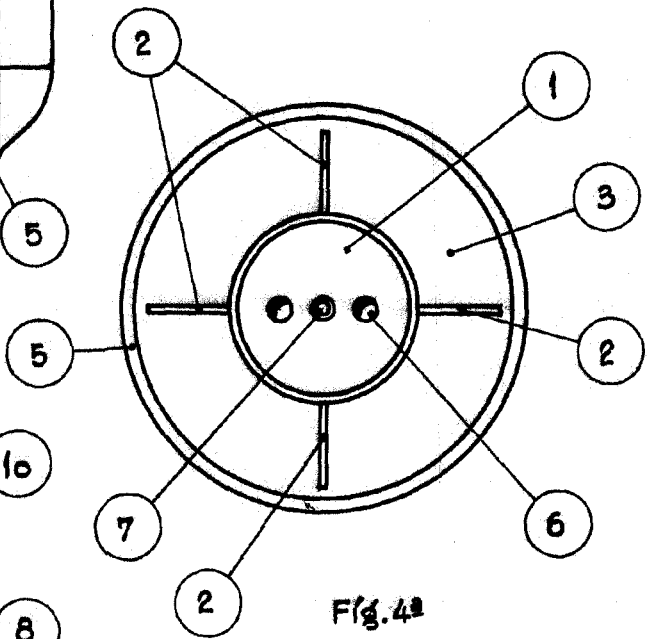

Fíg. 3ª

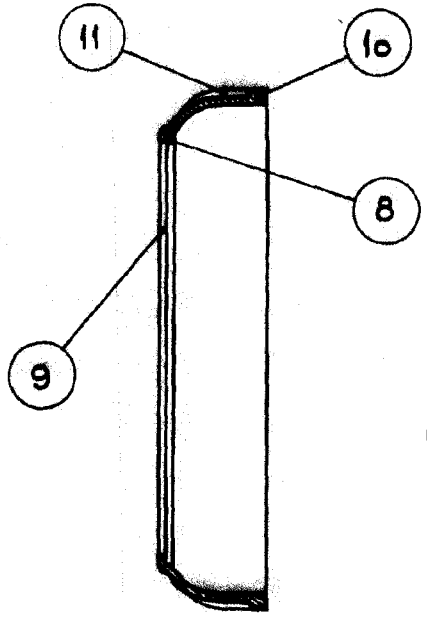

Fíg. 4ª

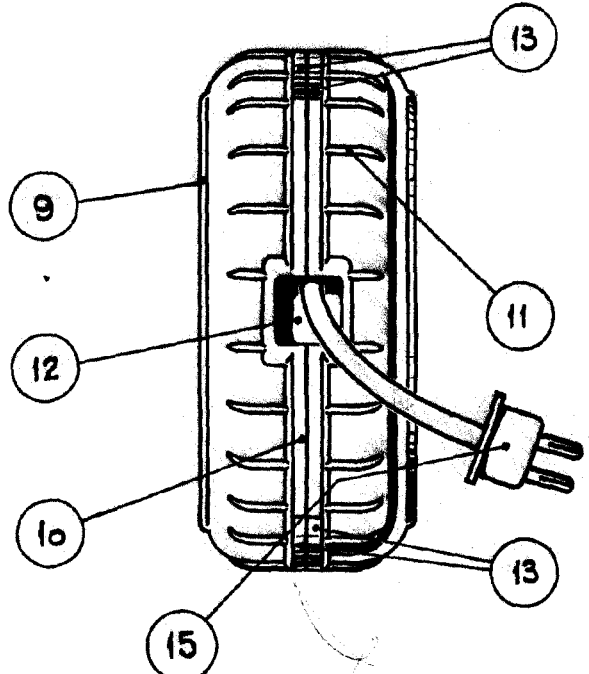

Madrid, 2 de Diciembre de 1959
JOSE LANZALGA,

Escala variable.