

MODELO DE UTILIDAD

que por veinte años, para España y sus Posesiones, se solicita a favor de DON MANUEL PUERTO CHACON, de nacionalidad española, residente en JEREZ DE LA FRONTERA (CADIZ-ESPAÑA), calle Mendez Nufiez nº 17, por: "UNA NUEVA CAPSULA PARA TODAS CLASES DE BOTELLAS FRASCOS Y RECIPIENTES".

Memoria Descriptiva

Este modelo de utilidad cuyo registro se solicita, se caracteriza por constituir una nueva cápsula para todas clases de botellas, frascos y recipientes, de gran utilidad y ventaja, pues por la original forma en que está concebida y desarrollada en su fabricación, se obtiene una cápsula de grandes y positivos resultados prácticos en el precintado y garantía del líquido envasado, ya que por su forma y disposición especial interior, una vez acoplada la dicha cápsula a la botella o frasco, hace imposible el descapsularla sin romperla delatando que ha sido violentada.

10

Esta nueva cápsula se caracteriza por estar constituida en la forma siguiente:

Por un cuerpo general (1-figs.1-2) de forma cilíndrica, fabricado con una lámina de cualquier clase de material que se desee bien sea flexible o rígido, terminando por su parte superior (2-figs.1-2) mediante un pequeño curvado (3-figs.1-2), en forma de caperusa cilíndrica de menor diámetro que el cuerpo general.

Sobre la parte interior de dicho cuerpo general y a todo su alrededor, lleva dispuestos una serie de resaltes (4-fig.2) en forma cónica, cuya conicidad vá en aumento de abajo hacia arriba, teniendo dichos resaltes una altura adecuada de manera que al colocar la cápsula en la botella, recipiente o frasco, y al llevar éstos un reborde saliente en su boca, éste queda pasado los dichos resaltes (4-fig.2) haciendo imposible por su forma especial una vez colocada la cápsula, el descapsularla sin romperla.

Esta nueva cápsula puede ser objeto de modificaciones siempre que no altere la esencialidad del invento.

Todo según se detalla en el dibujo adjunto que a título de ejemplo acompaña a la presente memoria descriptiva en el que representa:

La fig. 1: La nueva cápsula vista en alzado acoplada a la botella y,

La fig. 2: La dicha nueva cápsula vista en alzado y en sección para mejor ver toda su forma y disposición interior.

-REIVINDICACIONES-

Se reivindica como de la propia y nueva invención la propiedad y explotación exclusiva de:

1.- Una nueva cápsula para todas clases de botellas, frascos y recipientes, caracterizada por estar constituida por un cuerpo general cilíndrico, terminado por su parte superior mediante un pequeño curvado, en forma de caperusa también cilíndrica de menor diámetro.

2.- Una nueva cápsula para todas clases de botellas, frascos y recipientes, según la reivindicación, caracterizada por llevar dispuesto interiormente el cuerpo general a todo su alrededor, una

serie de resaltes en forma cónica cuya concoidad vá en aumento de abajo hacia arriba, teniendo dichos resaltes una altura adecuada.

3.- "UNA NUEVA CAPSULA PARA TODAS CLASES DE BOTELLAS, FRASCOS Y RECIPIENTES".

Consta la presente memoria descriptiva de tres hojas numeradas y mecanografiadas en una sola cara a las que se acompañan un plano para su mejor comprensión.

MADRID, 20 NOVIEMBRE DE 1.959-

Alfalfa de la Torre

Figura 1.



Figura 2.

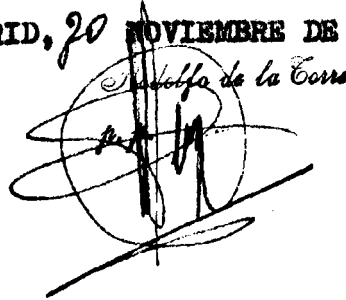

30 NOV. 1959

Patrollo de la Torre

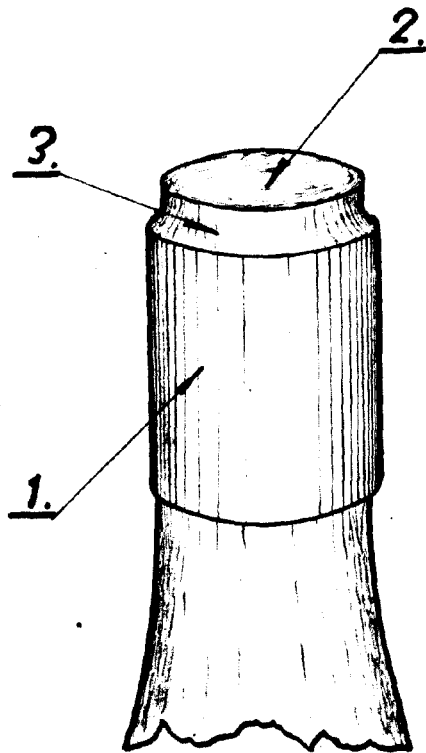
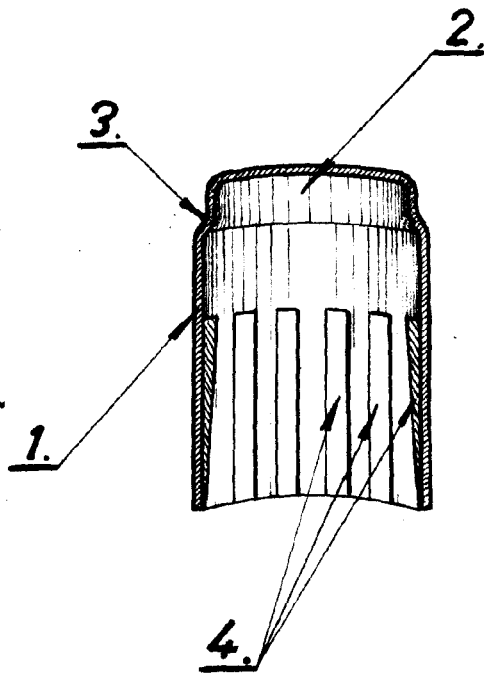
Escala variable.