

77411

30



MEMORIA DESCRIPTIVA

Correspondiente a la solicitud de registro de Modelo de Utilidad que, por veinte años, se solicita para España y sus Colonias, a favor de la razón social "SERVETA, S.A.", de nacionalidad española, residente en Eibar (Guipúzcoa),

p o r

" BOLSA PORTAEQUIPAJE PERFECCIONADA "

En las motocicletas tipo "scooter" es conveniente que -- los objetos transportados ocupen el menor espacio posible, -- no produzcan molestias a los usuarios y, al mismo tiempo, -- que quedan debidamente protegidos del polvo y de la lluvia -- en su caso. Pero algunos de estos objetos, como bafñadores, paquetes de comestibles y otros semejantes, se precisam en lugares a los que no puede llegarse con el vehículo y, claro es, que si se sacan de éste resulta sumamente molesto su



77411

transporte hasta el lugar elegido desde aquel en que se tiene que dejar la motocicleta.

10

Teniendo esto en cuenta se ha estudiado y realizado la bolsa portaequipaje perfeccionada que constituye el objeto de la presente Memoria descriptiva, mediante cuyo empleo es fácil que dichos objetos se retiren sin sacarlos de la misma, sino separándola del vehículo y siendo cómodo su transporte.

15

Para mayor claridad de la explicación se acompaña una hoja de dibujos en los que se representa una de sus posibles formas de realización, dada como ejemplo sin carácter limitativo.

20

La Fig. 1ª es una vista del frente de la bolsa, con corte que permite observar la solapa que cubre la cremallera de cierre.

La Fig. 2ª muestra el lateral de la misma.

25

Y la Fig. 3ª, finalmente, representa la parte posterior, parcialmente, indicando en línea de puntos la sujeción interior.

La bolsa está constituida por tejido impermeable, formando en su conjunto un cuerpo prismático de vértices redondeados, en el que las líneas de unión entre el anverso y reverso y los lados está reforzada por un ribeteado de cuero.

30

El anverso o frente (Fig. 1ª) presenta en su parte superior una abertura (1), cerrada por una cremallera (2), sobre la que monta para protegerla una pestana (3) del mismo tejido.

35

Por el reverso (Fig. 3ª) lleva a cada lado unas ranuras (4) por las que sobresale una cinta elástica rematada en un gancho (5), convenientemente forrada para que no deteriore el delantal de la moto al que se aplica. En la parte inter



77411^o

40

na, esta cinta elástica (6) va fuertemente cosida a un re-
fuerzo de cuero (7), de tamaño suficiente para asegurar su
solidez.

45

En el canto superior, una anilla (8), sujeta por un cuero,
unido por remaches a un fleje interior no representado, co-
labora con los ganchos (5) para la sujeción de la bolsa al
delantal, éstos lateralmente y aquella en el sentido verti-
cal.

50

▲ la parte superior de cada lateral (Fig. 2ª), va fija,
por un remache que aprisiona conjuntamente un cuero exterior
y otro interior, una correa, cuya longitud alcanza al lado-
opuesto y remata en una anilla, por la que se hace pasar la
correa del otro lado en una de ellas (9), mientras que en -
la otra (10) la anilla se encuentra dispuesta algunos centí-
metros antes del final, en el cual va dispuesto un botón au-
tomático (11) que, así como otro intermedio (12), puede fi-
jarse al elemento macho (13), fijo en el centro de la correa
(9) o en el nacimiento de la misma (14).

55

60

Merced a esta disposición de las correas, se consigue --
que queden reducidas y ceñidas a la bolsa al colocar ésta -
en la motocicleta y que, soltando los botones automáticos, -
se prolongue lo suficiente para que pueda colgarse del hom-
bre o transportarse en bandolera.

65

Como puede apreciarse, esta bolsa reúne las característi-
cas ventajosas que se indicaron anteriormente, sin que por
ello se eleve su coste en relación con las ya conocidas, --
por lo que puede considerarse justamente como una auténtica
novedad en estos artículos.

70

Claro es que el ejemplo de realización descrito y repre-
sentado podrá variar en detalles secundarios de materia, --
forma y dimensiones, sin por ello apartarse de sus princi--

77411



pios fundamentales, según quedan expuestos.

N O T A

75 EN RESUMEN: El Modelo de Utilidad que, por veinte años, se solicita para España y sus Colonias, ha de recaer sobre las siguientes reivindicaciones:

80 1ª.- "BOLSA PORTAEQUIPAJES PERFECCIONADA", que se caracteriza por formar un cuerpo prismático rectangular, de tejido impermeable, que dispone en su parte anterior de una ---
abertura horizontal, cerrada por una cremallera sobre la ---
que monta una pestaña protectora del mismo tejido, disponien
do para su fijación al delantal de la motocicleta de una ---
anilla en el canto superior y en la parte del reverso de ---
unos ojales por los que salen al exterior unos ganchos con
forro protector, dispuesto cada uno al final de una cinta -
85 elástica, cosida por la cara interna sobre un cuero que la refuerza.

90 2ª.- "BOLSA PORTAEQUIPAJES PERFECCIONADA", según reivindicación anterior, que se caracteriza porque para el transporte de la bolsa, separada de la motocicleta, al lugar que se desee, se disponen lateralmente unas correas, remachadas a la tela entre dos cueros, que se cruzan una con otra pasando por unas anillas en que rematan sus extremos y se fijan cruzadas ceñidas a la bolsa o se alargan para su utilización en bandolera, merced a unos botones automáticos, dis
95 puestos en el centro de las mismas y en el extremo de una y nacimiento de la otra, quedando la parte hembra en la correa superior y la parte macho en la que queda bajo ella.

3ª.- "BOLSA PORTAEQUIPAJES PERFECCIONADA", según

100 Todo conforme queda expresado en la presente Memoria descriptiva que consta de cuatro hojas escritas a máquina por una sólo cara y dibujos que se acompañan.

Madrid, 30 NOV. 1959
P.A.,



77411

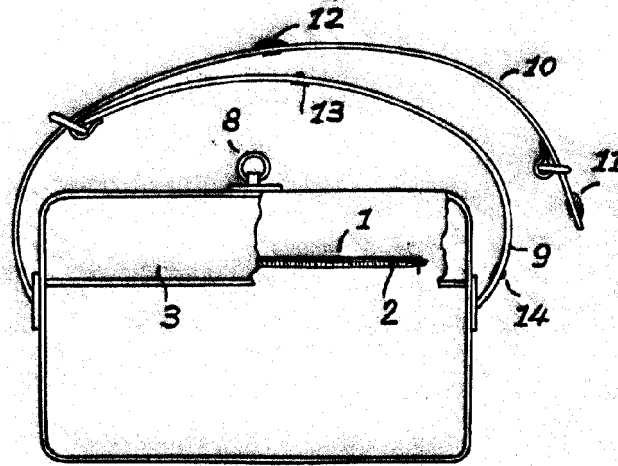

FIG. 1

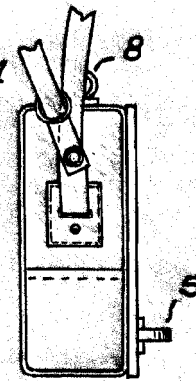

FIG. 2

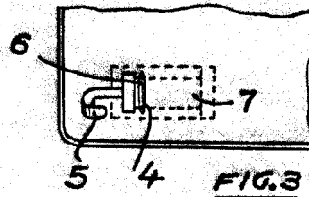

FIG. 3

ESCALA VARIABLE
MADRID, 80 NOV. 1959
P.A.