

77410

30



77410

MEMORIA DESCRIPTIVA

Correspondiente a la solicitud de registro de Modelo de Utilidad que, por veinte años, se solicita para España y sus Colonias, a favor de la razón social "SERVETA, S.A.", de nacionalidad española, residente en Eibar (Guipúzcoa),-----

p o r

" BOLSA LATERAL PERFECCIONADA PARA MOTOCICLETAS "

5 En las excursiones y viajes en motocicleta, se precisa llevar gran cantidad de objetos, cuyo transporte, por la misma naturaleza del vehículo, resulta difícil por falta de lugares adecuados y para no alterar la estabilidad por variaciones del centro de gravedad o desequilibrio a uno u otro lado.

Para ampliar la capacidad de transporte de estos vehículos, especialmente de los tipos "scooter", sin las desven-



10

tajas antedichas, se ha estudiado y realizado la bolsa lateral perfeccionada para motocicletas que constituye el objeto de la presente Memoria descriptiva, en la cual se hará referencia, para mayor claridad, a la adjunta hoja de dibujos, que representan una de sus posibles formas de realización, dada como ejemplo sin caracter limitativo.

15

La Fig. 1ª es una vista lateral de la bolsa.
Y la Fig. 2ª muestra el costado anterior de la misma.

20

La bolsa forma un prisma triangular, de tejido impermeable, cuya hipotenusa es una curva convexa y los vértices de sus bases redondeados, estando dispuesta la abertura en el lateral que forma la hipotenusa, cerrable por una cremallera (1), la cual quede tapada para su protección mediante una tira (2-Fig.2ª) del mismo tejido ribeteada en cuero que, naciendo en la parte superior del cateto vertical, cubre el lateral de la hipotenusa en su casi totalidad y se fija mediante una correa y su hebilla, y tapa la cremallera de cierre.

25

La fijación de la bolsa a la motocicleta, se efectúa mediante una correa (3), que asoma al exterior por dos ranuras horizontales practicadas en la parte superior del reverso, y otras dos (4-5) que, a través de un cuero cosido a la tela, se hallan dispuestas en los extremos del cateto horizontal que forma el lateral inferior.

30

35

De este modo se aumenta considerablemente la capacidad de transporte del vehículo, sin que se produzcan desequilibrios, ya que es fácil cargar con un peso semejante cada una de las bolsas simétricas, como la descrita, que irán a uno y otro lado, y tampoco se altera el centro de gravedad puesto que su posición es la misma de la caja-salvabarros posterior, a la que va adosada, y, por sus estudiadas caracte-



774 1⁸⁰ NO

40 terísticas, constituye una novedad en su género.

Como es natural, el ejemplo de realización descrito y re-
presentado podrá variar en detalles secundarios de materia,
forma y dimensiones, sin por ello alterar sus principios --
esenciales, según quedan expuestos.

45

N O T A

EN RESUMEN: El Modelo de Utilidad que, por veinte años, --
se solicita para España y sus Colonias, ha de recaer sobre
las siguientes reivindicaciones:

50

1ª.- "BOLSA LATERAL PERFECCIONADA PARA MOTOCICLETAS", --
que se caracteriza por tener forma de prisma triangular rec-
to, de tejido impermeable, presentando la abertura en el la-
teral correspondiente a la hipotenusa en curva, que se cie-
rra con una cremallera, la cual es tapada por una tira del
mismo tejido ribeteada en cuero, que naciendo de la parte --
superior del cateto vertical se sujeta con una correa a una
55 hebilla dispuesta en la parte inferior del lateral curvo; --
en la parte superior del reverso lleva dos ranuras por las
cuales asoma una correa de fijación a la máquina, hebillada
internamente, y en el lateral correspondiente al cateto ho-
60 rizontal van cosidos unos cueros, en los extremos, que están
atravesados por unas correas, que completan la fijación por
la parte inferior.

55

60

2ª.- Por último, se reivindica como objeto sobre el que
ha de recaer el Modelo de Utilidad que, por veinte años, se
65 solicita para España y sus Colonias, -----

p o r

" BOLSA LATERAL PERFECCIONADA PARA MOTOCICLETAS "

70

Todo conforme queda expresado en la presente Memoria des-
criptiva que consta de tres hojas escritas a máquina por --
una sólo cara y plano que se acompaña.

Madrid, 30 NOV. 1959
P.A.,



77A10

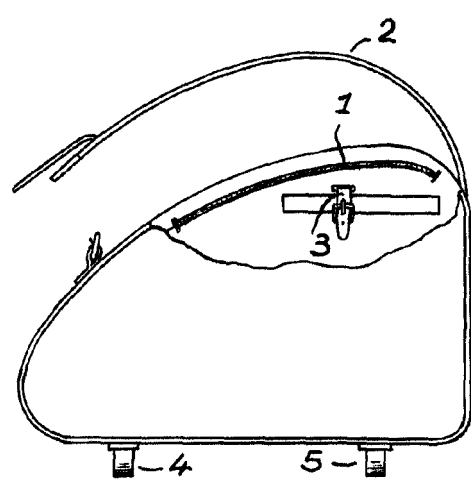

FIG. 1

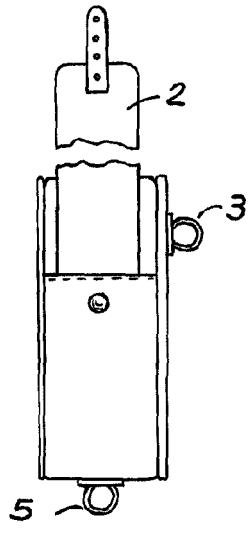

FIG. 2

ESCALA VARIABLE
MADRID, 30 NOV. 1959
P.A.