

77407

77407



MEMORIA DESCRIPTIVA

---

Correspondiente a la solicitud de registro de Modelo de Utilidad que, por veinte años, se solicita para España y sus Colonias, a favor de la razón social SERVETA, S.A., de nacionalidad española, residente en Eibar (Guipúzcoa),-----

p o r

" PARABRISAS PERFECCIONADO "

---

Los parabrisas empleados en las motocicletas y vehículos similares deben reunir determinadas condiciones para que rindan al usuario los servicios que requiere su eficaz función.

5

A tal fin, deben proporcionarle una completa protección contra el viento producido por la marcha del vehículo, sin producir zonas de vacío perjudiciales; proporcionarle una -

77407



10

visión lo más amplia posible; y proteger sus ojos de la luz excesiva, tanto del sol como de los vehículos con los que se cruce; todo ello unido a la suficiente robustez para que pueda resistir sin deteriorarse el fuerte impacto del viento, así como de piedrecillas, insectos, etc.

15

Para lograr un parabrisas que reúna estas características fundamentales, se ha estudiado y realizado el que constituye el objeto de la presente Memoria descriptiva, una de cuyas posibles formas de realización se representa en el dibujo adjunto, dado como ejemplo aclaratorio sin carácter limitativo.

20

La Figura representa el parabrisas en perspectiva, permitiendo apreciar sus características fundamentales.

25

En su descripción han de distinguirse dos partes: la armadura y los mediotransparentes, soportados por la primera que, a su vez ha de considerarse en su parte inferior y en la superior, unidas por una pieza curvada (1), por la que se fija el conjunto al manillar de la motocicleta, a cuyo efecto lleva dos perforaciones (2) para paso de los medios de sujeción.

30

En la parte central de la pieza (1) va fija, mediante un tornillo con su correspondiente tuerca, una pletina curvada de sección angular (3), que adopta forma de quilla de la parte inferior, y que en el extremo opuesto al de fijación a la pieza (1) lleva una chapa doblada (4), que sirve de unión a la pletina (3) y a otras dos simétricas (5-5'), las cuales adoptan forma de U con sus ramas curvadas y de mayor longitud la que va a unirse con la pletina (3) que la otra que se une a la pieza (1) mediante otra chapa doblada (6-6') que sujeta conjuntamente el marco de la parte superior (7), que adopta también forma de U, invertida y con sus ramas divergentes que terminan paralelas en su extremo final sujeto

35

77407



40 por la chapa (6-6'). Las piezas (5-5') y (7) presenta un perfil en U de ramas paralelas, entre las que quedan acoplados los medios transparentes.

Estos están constituidos por cuatro piezas: dos inferiores simétricas (8-8'), una central (9) y otra superior (10).  
45 Las dos inferiores llevan sus bordes introducidos en las piezas (5-5') y entre la pletina-quilla (3) y otra posterior adosada a la misma y sujeta también por la pieza (4) - lo que determina superficies convexas, que dejan espacio bastante para la manipulación de los puños del manillar a los que protege.  
50

El parabrisas propiamente dicho está formado por el medio transparente (9), que sigue el contorno general del marco (7) y de la pieza (1), pero que en su parte superior queda cortado por una línea recta y cuyo borde está provisto de una nervadura de refuerzo paralela al mismo (11).  
55

La parte superior del marco (7) sujeta el cuarto medio transparente (10), el cual introducido por su parte superior en el marco (7), presenta en la inferior un corte en marco, provisto centralmente de una nervadura de refuerzo (12) y desciende lateralmente para unirse, mediante sendos remaches (13-13') al medio transparente (9), sobre el cual forma como una visera, por tener una mayor convexidad, dejando un espacio entre ambos por el que puede pasar el aire.  
60

Merced a la disposición descrita se logra una protección eficaz, ya que no solamente el cuerpo, sino también las manos, quedan a cubierto del viento, sin que esta última protección impida la visibilidad de la parte de carretera más próxima a la motocicleta, debido a los medios transparentes (8-8') que sirven de protección; la visibilidad a través del medio central (9) es perfecta y, debido a la relativa  
65  
70



75 mente reducida anchura de éste, permite la visión directa lateral, sin que el viento moleste por formarse corrientes protectoras determinadas por el mismo medio; no se originan vacíos perjudiciales detrás del parabrisas, debido a la entrada de aire entre los medios (9) y (10); y, siendo este último coloreado protege la vista del conductor suficientemente. Además, dada la ligereza de los materiales empleados, tanto en la armadura como en los medios transparentes, su peso es sumamente reducido y no recarga el de la máquina en forma apreciable.

80 A estas ventajas ha de añadirse su facilidad de construcción, que reduce el precio de coste, sin mengua de su presentación y robustez, por lo que resulta una verdadera novedad en su género.

85 Claro es que el ejemplo de realización descrito y representado podrá variar en detalles secundarios de materia, forma y dimensiones, sin por ello alterarse sus características fundamentales, según quedan expuestas.

N O T A

90 EN RESUMEN: El Modelo de Utilidad que, por veinte años se solicita para España y sus Colonias, ha de recaer sobre las siguientes reivindicaciones:

95 1ª.- "PARABRISAS PERFECCIONADO" que se caracteriza por constituirlo una armadura de metales ligeros y cuatro medios transparentes convexos, formándose la primera por una pieza rígida curvada, por la que se fija al maillar el conjunto, a la cual van a unirse las restantes piezas que enmarcan los medios transparentes, la central de las cuales, de perfil angular, se curva en forma de quilla y en su parte posterior va a unírsele la rama de mayor longitud de cada una de las piezas simétricas que enmarcan el medio trans

100

30 NOV

77407

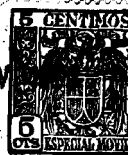

105

parente inferior, constituidas por piezas en U de ramas curvas y dobladas por su centro, la rama menor de las cuales se une al extremo correspondiente de la pieza rígida de sujeción, efectuándose esta unión mediante chapas dobladas, sujetas con tornillos, que en las dos extremas sujetan conjuntamente el marco del medio transparente central, de las mismas características, pero cuyas ramas son divergentes y terminan paralelas en la parte de la unión, el contorno inferior de este marco sujeta dicho medio transparente, que se corta en la parte superior, reforzando su borde con una nervadura, y sobre este borde monta, en forma de visera y dejando una entrada de aire, el medio transparente superior coloreado, el cual sigue en su contorno superior el del marco y desciende lateralmente para unirse con remaches al medio transparente central.

110

2a.- Por último, se reivindica como objeto sobre el que ha de recaer el Modelo de Utilidad que, por veinte años, se solicita para España y sus Colonias, -----

115

120

p o r

• PARABRISAS PERFECCIONADO •

Todo conforme queda expresado en la presente Memoria descriptiva que consta de cinco hojas escritas a máquina por una sólo cara y dibujos que se acompañan.

125

Madrid, 30 NOV. 1859

P.A.,

80 Nº



77407

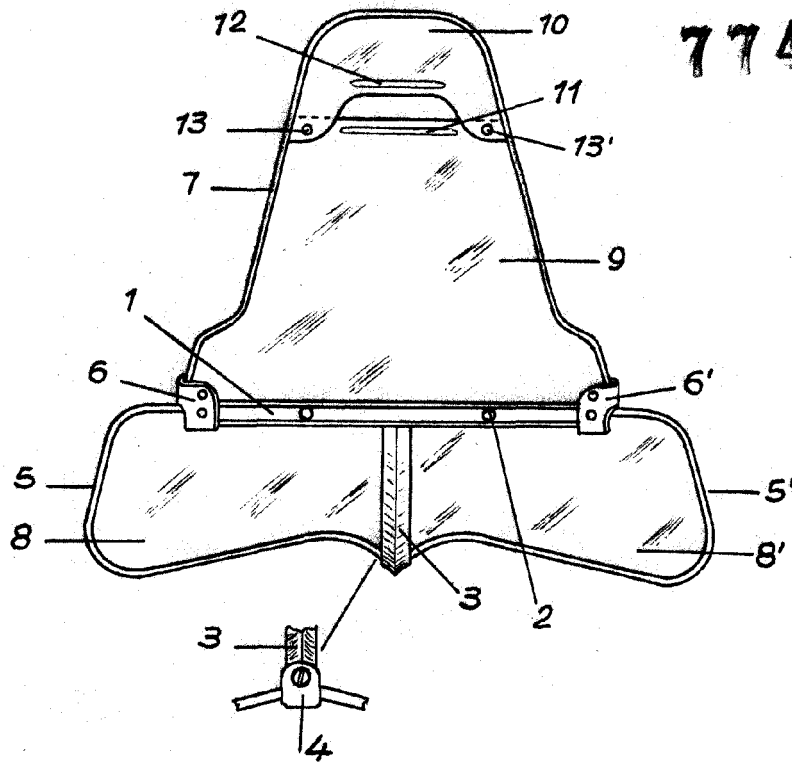

ESCALA VARIABLE  
MADRID, 30 NOV. 1959  
P.A.

*Serveta*