



77375

M O D E L O  
D E  
U T I L I D A D

a favor de Don Eudaldo ANGLÍ TORRAS, de nacionalidad española, residente en Caldas de Montbuy (Barcelona), Calle Ntra. Sra. de la Cabeza, s/n., por "INTERRUPTOR AUTOMÁTICO DE PULSADOR".

- . -

MEMORIA DESCRIPTIVA

- La presente invención se refiere a un interruptor de pulsador perfeccionado, de funcionamiento automático y seguro y de manipulación sumamente sencilla y fácil, el cual resulta de particular aplicación para accionamiento de señales electroluminosas, electromecánicas y similares, destinadas a indicar, por medio de un dispositivo mecánico de fin de carrera que actúe sobre aquél, situaciones de alarma o puntos críticos y en general para el encendido automático del faro de retroceso en vehículos automóviles.
- 5.
  - 10.



77375

- El indicado interruptor consiste esencialmente en una pieza base de material adecuado, en la cual, provista axialmente de un vaciado formado por dos cuerpos de distinto diámetro, van empotradas debidamente aisladas y enfrentadas, dos laminillas conductoras, con sus correspondientes bornes extremos de contacto y conexión, quedando los extremos de las referidas laminillas conductoras salientes por la parte de mayor diámetro del cuerpo aislante. En el fondo del hueco de menor sección del propio cuerpo aislante va alojado un resorte de acción antagonista en el que asienta un puente de contacto montado en forma deslizable a corredera, sobre un vástago provisto de una cabeza que se aloja en el interior del resorte antagonista contra el que va presionada por la acción de otro resorte montado asimismo en dicho vástago y comprendido entre el puente de contacto y una arandela convexo-cóncava, que queda retenida por unos resaltes previstos en el vástago, Este lleva acoplado, en el extremo correspondiente a los resaltes citados, un capuchón de material aislante, terminado a modo de botón pulsador y sobresaliente por la base de una cubierta que mantiene enlazado a este conjunto con la pieza base portadora de los bornes. Entre la referida cubierta y la pieza base aislante queda el conjunto del mecanismo completamente estanco y blindado respecto al exterior.
- 5.
  - 10.
  - 15.
  - 20.
  - 25.

Para la mejor comprensión de cuanto se indica en la presente memoria descriptiva se acompaña un dibujo en el que, tan sólo a título de ejemplo, se representa un

19 NOV.

77375



caso práctico de realización de un interruptor de características iguales al del objeto de la presente invención.

En dicho dibujo:

5. La figura 1 muestra una vista en perspectiva con el despiece y forma de acoplamiento de los elementos constitutivos del interruptor;  
la figura 2 una vista de una sección longitudinal en la posición normal o de reposo;
10. la figura 3 una vista, análoga a la anterior, en la posición correspondiente al asiento del puente de contacto sobre los bornes, en una fase intermedia del recorrido del vástago portador de aquél; y,  
por último la figura 4, se observa una vista similar a las 2 y 3 en la fase final del recorrido del vástago.
15. El aludido interruptor está constituido por una pieza base -1-, de material aislante, y de forma apropiada, la cual lleva empotradas, debidamente aisladas y enfrentadas, dos laminillas conductoras -2- y -3-, cuyos extremos -4- y -5- constituyen, respectivamente, los bornes de conexión y de contacto, llevando aquellos los taladros fileteados -6- para la sujeción de los terminales de los conductores del circuito en que deba montarse el interruptor. La pieza -1- presenta axialmente un vaciado formado por dos zonas -7- y -8- cilíndricas, de distinto diámetro, de las que la -7-, de menor sección, aloja a un resorte -9- sobre el que asienta un puente de con-
- 20.
- 25.

19 NO



77-75

- tacto -10- de sección menor que la de la zona -8- y mayor que la determinada por los bornes de contacto -5-.
- El puente -10- va montado en forma deslizable a corredera sobre un vástago -11-, cuya cabeza -12- es de sección ligeramente inferior a la interna del resorte -9-, tendiendo dicho puente a asentar sobre la cabeza -12- bajo la acción elástica de otro resorte -13- que arrollado sobre el propio vástago -11- tiene su otro extremo apoyado en una arandela convexo-cóncava -14-, retenida por dos resaltes -15- previstos hacia la extremidad del citado vástago -11-. Este lleva acoplado en dicho extremo un capuchón -16-, de material aislante, terminado en un botón pulsador -17-, hasta cuyo interior puede penetrar la correspondiente extremidad del vástago. La pieza -1-
5. y el capuchón -16- quedan ligados por medio de una cubierta -18-, cuyos bordes -19- quedan debidamente doblados a tal efecto, siendo solidario de la pieza -1- y presentando en la base opuesta una abertura -20- por la que sobresale el botón pulsador -17- que con el capuchón -16-
10. pueden deslizarse a su través.
- 15.
- 20.

Como se deduce de la descripción hecha y por la observación el montaje y funcionamiento del interruptor objeto de la presente invención se realiza del modo siguiente:

25. Se coloca el interruptor de forma que el botón-pulsador -17- quede enfrentado axialmente al dispositivo de fin de carrera que deba accionarlo, determinando la distancia en función de su desplazamiento. En estas



19 NOV.

77275

- condiciones cuando se produzca la causa que lo desplace, presiona el botón -17- que la transmite a la arandela -14-, rompiéndose el equilibrio inicial existente entre los resortes -9- y -13- y el puente -10- y vástago -11- son desplazados en un primer movimiento, figura 3, hasta que el puente asienta sobre los bornes de contacto -5- estableciendo el circuito que acciona la señal. A dicho primer desplazamiento sigue el que determina el desplazamiento total del vástago -11-, por empuje realizado por el capuchón, penetrando aquél totalmente en el cuerpo -7- del vaciado y acoplándose en el opuesto el fondo del taladro del pulsador -17-, quedando en tensión ambos resortes -9- y -13-, figura 4, para, tan pronto cese la acción ejercida sobre el pulsador, recobre el interruptor su posición normal de la figura 2. La unión entre las piezas -1- y -18- resulta totalmente estanca por lo que el mecanismo interior resulta completamente protegido de los agentes exteriores.
- 5.
- 10.
- 15.

- . -

N O T A

Se reivindica como objeto del presente modelo de utilidad:

20.

1. Interruptor automático de pulsador, que se caracteriza por estar constituido por una pieza base aislante de forma, material y dimensiones apropiadas, en la cual,



77375

- provista axialmente de un vaciado formado por dos cuerpos de distinto diámetro, van empotradas, debidamente aisladas y enfrentadas, dos laminillas conductoras con sus correspondientes bornes de contacto y conexión, externos éstos y sobresalientes los primeros por la corona base del cuerpo de mayor sección del vaciado, en la que el vaciado de menor sección lleva alojado un resorte sobre el que asienta un puente de contacto de sección inferior a la del cuerpo de mayor diámetro del vaciado pero mayor que la que separa a los bornes de contacto, cuyo puente va montado en forma desplazable a corredera sobre un vástago provisto de cabeza de sección ligeramente inferior a la interna del resorte, sobre la que tiende a asentar bajo la acción de otro resorte montado asimismo en dicho vástago y que se apoya por el extremo opuesto en una arandela convexo-cóncava que queda retenida por unos resaltes previstos en el vástago, llevando acoplado éste en su extremo, cubriendo los resaltes, arandela y parte del resorte, un capuchón de material adecuado, terminado en un botón pulsador que sobresale por la base de una cubierta que mantiene enlazado a este conjunto con la pieza base.
- 5.
- 10.
- 15.
- 20.

2. Interruptor automático de pulsador, según la reivindicación anterior, que se caracteriza por el hecho de que la pieza base aislante resulta ajustada en la parte de mayor diámetro de la cobertura de cierre, acoplándose ambas con unión estanca.

25.

3. Interruptor automático de pulsador, según las



77375

reivindicaciones 1 y 2, que se caracteriza por el hecho de que el capuchón que por su extremo forma el botón pulsador presenta una base de mayor diámetro hueca, que interiormente actúa de asiento del muelle presionador del puente de contacto y exteriormente ajusta y desliza por el interior de la cobertura de protección.

5.

4. Interruptor automático de pulsador.

La presente memoria consta de siete hojas foliadas escritas a máquina por una sola cara.

10.

Barcelona, a 19 de noviembre de 1959.

Eudaldo ANGLÍ TORRAS

p. a.

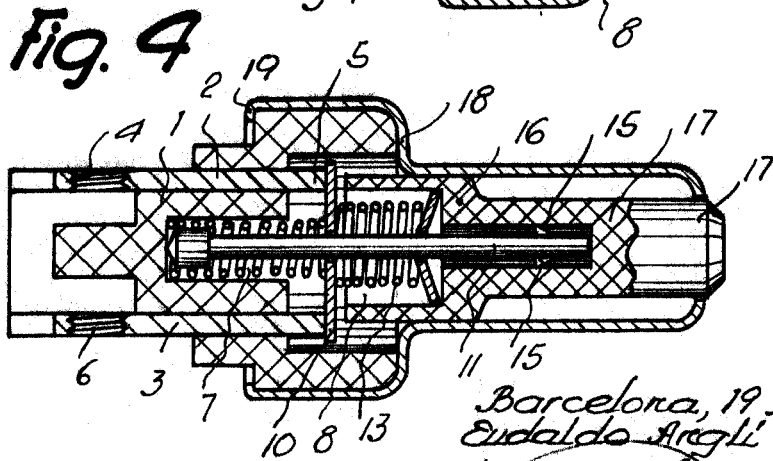
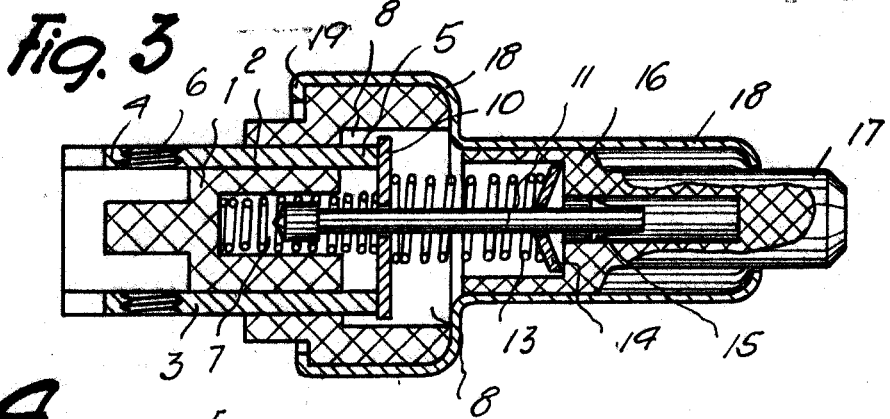
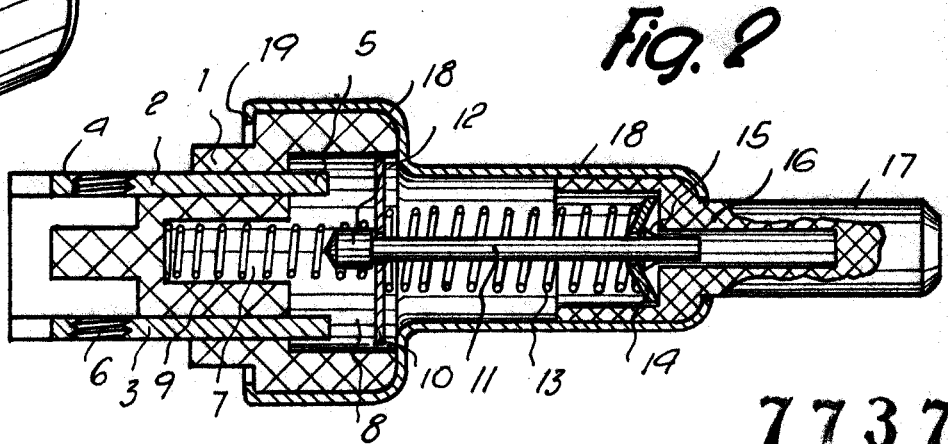
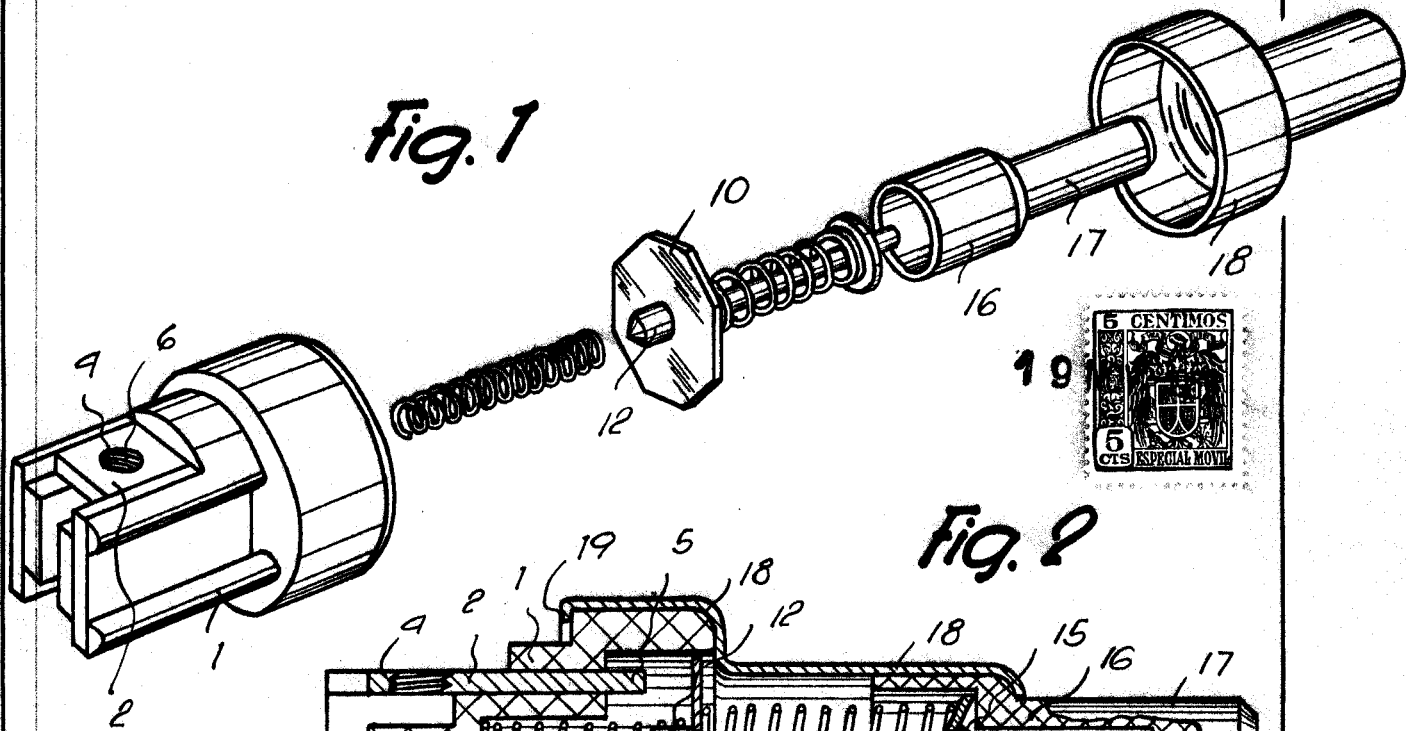

77375

Barcelona, 19 Noviembre 1959  
 Eudaldo Angli Torras  
 p.a.

6288