

77359



77359

MODELO DE UTILIDAD

por 20 años

por "UNA ALMOHADILLA DE BOLSILLO", a favor de D. Salvador Baguñá Fedi, de nacionalidad española, domiciliado en Barcelona, Aribau, 240, 5ª L bis.

=====

MEMORIA DESCRIPTIVA

Por este Modelo de utilidad se describe una almohadilla de bolsillo, sumamente práctica para arrodillarse con comodidad y sin ensuciarse ya sea en las iglesias o en el campo, y también para sentarse en el suelo, verbi-gratia, en los espectáculos al aire libre, principalmente en los estadios, cosas taurinos y demás, ello sin necesidad de utilizar periódicos, papeles e incluso las almohadillas de alquiler, que afean y ensucian, y luego obligan a una recogida posterior de lo que quede.



Esta almohadilla es individual, limpia y una vez hecho el servicio puede doblarse y llevarse en un bolsillo o bolso.

5. Para la adecuada descripción de esta almohadilla nos referiremos, a título de ejemplo, a los dibujos adjuntos en los que aparece representada una de las ejecuciones preferentes de tal almohadilla.

10. En los dibujos, puede observarse que la almohadilla consistirá en una lámina -1- de suficiente espesor -2-, de forma alargada, preferentemente rectangular, de material esponjoso, verbigratia de plástico sintético esponjoso y por tanto de condición elástica y flexible.

15. Esta lámina queda precisa y completamente enfundada y ajustada dentro de una envolvente -4-, de condición impermeable, tubular y flexible, por ejemplo de polietileno, cerrada por soldadura por ambos extremos -3-. Esta envolvente -4- presenta esencialmente por cada una de sus dos caras un cierto número de perforaciones -5-, aunque sólo las precisas para asegurar la entrada y salida  
20. de aire, aspirado o expulsado según que la almohadilla esté en desuso, y por tanto presente sus poros abiertos, o que reciba el peso del cuerpo del usuario y, por consiguiente, se reduzcan los volúmenes de estos poros expulsando al aire contenido en ellos.

25. A los efectos del presente Modelo de utilidad, serán variables todos cuantos detalles no afecten, alteren, cambien o modifique la esencia de la almohadilla aquí descrita.

N O T A.

30. Se reivindica como objeto de este registro por Modelo de utilidad:



77359

- 1.- Una almohadilla de bolsillo, que se caracteriza por consistir en una pieza plana y rectangular, de condición porosa, elástica y flexible, totalmente encerrada en una funda impermeable y flexible, herméticamente cerrada por
5. ambos extremos por soldadura de sus bordes libres, pero provista de varios orificios suficientes para asegurar la libre entrada y salida del aire que llena los poros de la pieza alargada interior al ser utilizada y recibir el peso de una persona al sentarse o arrodillarse sobre ella.
10. 2.- La propia almohadilla de la reivindicación anterior, caracterizada porque la funda impermeable consista en una lámina, cerrada lateralmente, sobre sí misma, eso es, de condición tubular, y herméticamente cerrada por sus dos bocas terminales por la soldadura de sus bordes respectivos.
15. Sean cuales fueren las circunstancias que concurren en la esencialidad del Modelo de utilidad definido en las anteriores reivindicaciones, cuyo objeto es:
- 3.- "UNA ALMOHADILLA DE BOLSILLO".
- Consta la presente memoria de tres hojas foliadas, mecanografiadas por una sola cara y del dibujo adjunto.
20. Barcelona, diez de noviembre de mil novecientos cincuenta y nueve.

P.A. de D. Salvador Baguñá Fedi,

L. DURAN COBRETJER  
P. P.



**D. SALVADOR BAGUÑA FEDI**

**HOJA ÚNICA**

10 NOV

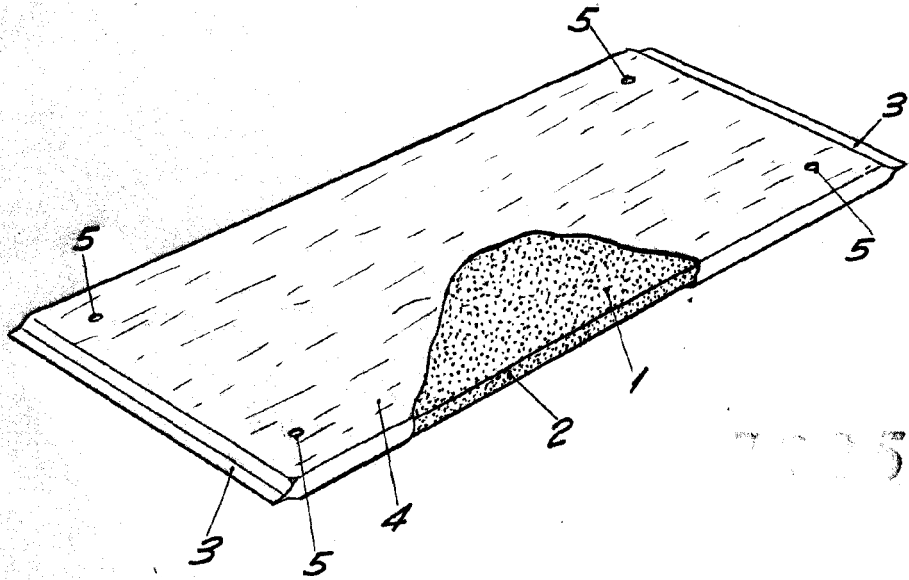

1059

BARCELONA, 10 NOVIEMBRE DE 1959

L. DURAN

P.P.

ESCALA VARIABLE