



77318

MEMORIA DESCRIPTIVA

=====

Correspondiente a la solicitud de registro de un Modelo de Utilidad, que por veinte años, se solicita para España y sus Colonias, a favor de la entidad RONEO, Unión Cerrajera, S.A., de nacionalidad jurídica española, domiciliada en Mondragón (Guipúzcoa).- - - - -

p o r

" NUEVA SILLA GRADUABLE "

=====

Cuando se trata de amueblar despachos u oficinas con buen gusto es preciso elegir las siluetas de los muebles ateniéndose a las líneas generales de la decoración interior de la pieza.

5 El objetivo de este modelo de utilidad es la creación de una silla, acorde con otros muebles, en la que los detalles de su respaldo, tanto en línea como en realización mecánica, difieren de los vistos en sillas precedentes.

77318



10

En la nueva silla, el armazón de tubo de su respaldo constituye una ancha horquilla cuyo tramo de cabecera es horizontal, casi recto, sus ramas, enlazadas por curva con dicha cabecera, bajan rectas y verticalmente, y ambas ramas se doblan en ángulo recto para seguir paralelas y horizontales comprendiendo entre dichas ramas casi la anchura de debajo del asiento.

15

El respaldo, limitado a la altura de los antebrazos, forma un rectángulo de lados extremos redondeados y algo avanzados hacia la delantera. El armazón de tubo sobresale por arriba del borde superior del respaldo de modo que su cabecera constituye un amplio medio de agarre.

20

En esta Memoria se describe un dibujo que, como ejemplo sin carácter limitativo, se refiere a una realización de la nueva silla graduable de acuerdo con el modelo. Dos figuras completan las explicaciones:

25

La figura 1 muestra un alzado lateral de la silla según el modelo, y

La figura 2 la muestra en alzado frontal.

30

La nueva silla está hecha a base de la basculación y de regulación vertical de un modelo registrado por nosotros anteriormente. En la figura -1- se ve debajo del asiento -1- dicho mecanismo -3-. El respaldo -2- se ve de frente en la figura -2-, con los bordes -4- superior e inferior rectos y los laterales -5- curvados, y un poco avanzados, figura 1.

35

Dicho respaldo está unido en su cara posterior a la horquilla tubular -6- cuya cabecera -6a-, rectilínea sobresale por encima del borde superior del respaldo -2-. Las dos ramas de la horquilla -6- descienden verticalmente muy separadas entre sí y con cierta separación de la trasera del asiento -1-, y ya debajo de éste se doblan en ángulo recto, y por lo tanto continúan horizontales -6b- cuando la silla esta en su

40

77318



posición normal. Al llegar sobre el resorte del mecanismo de basculación se hallan unidas entre sí por una barra transversal -7- que es la que se apoya en dicho resorte. Terminan las ramas -6b- articulándose sus extremos en respectivas cartelas -8-.

45

En las varias realizaciones de esta nueva silla graduable caben cuantas modificaciones no cambien, alteren o modifiquen las características que se reivindican en el modelo.

50

N O T A

EN RESUMEN: El presente modelo de utilidad, que por veinte años, se solicita para España y sus Colonias, ha de recaer sobre las siguientes reivindicaciones:

55

1.- Nueva silla graduable provista de movimiento de elevación por tornillo vertical y de movimiento basculante del respaldo, caracterizándose éste por estar formado con una horquilla tubular cuya cabecera es un tramo recto horizontal que desciende según dos ramas rectas verticales muy separadas entre sí, que pasan por detrás del asiento sin tocarlo, que se doblan en ángulo recto al llegar debajo de éste asiento y continúan bajo éste paralelas y horizontales con un travesaño que las une al pasar sobre el resorte del mecanismo de basculación y que terminan articulándose en sendas cartelas en uno y otro lado de la cara inferior del asiento.

60

65

2.- Nueva silla graduable de acuerdo con el número anterior caracterizado porque la pieza de apoyo del respaldo está unida ante las ramas descendentes de la horquilla tubular bastante más baja del cabecero de la horquilla y es una pieza rectangular de bordes laterales algo curvados y un poco adelantados respecto a su superficie central.

70



77318

3.- Por último, se reivindica, como objeto sobre el que ha de recaer el presente modelo de utilidad que por veinte años, se solicita para España y sus Colonias, - - - - -

p o r

" NUEVA SILLA GRADUABLE "

75

Todo conforme queda expresado en la presente memoria descriptiva que, consta de cuatro hojas escritas a máquina por una sola cara y dibujos que se acompañan.

Madrid, 27 de Noviembre 1.959

P.A.,

PEDRO FELIX MARRA
P. P.



77318

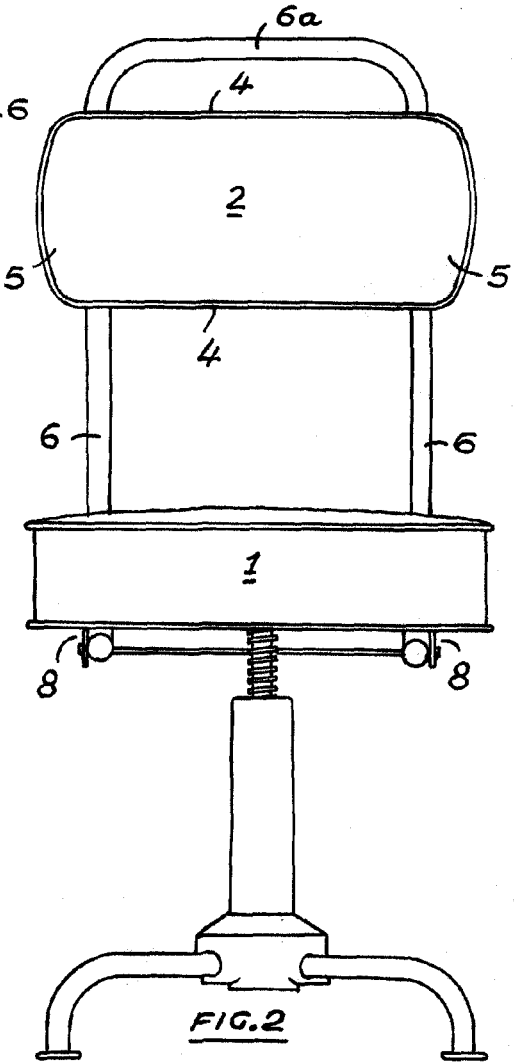
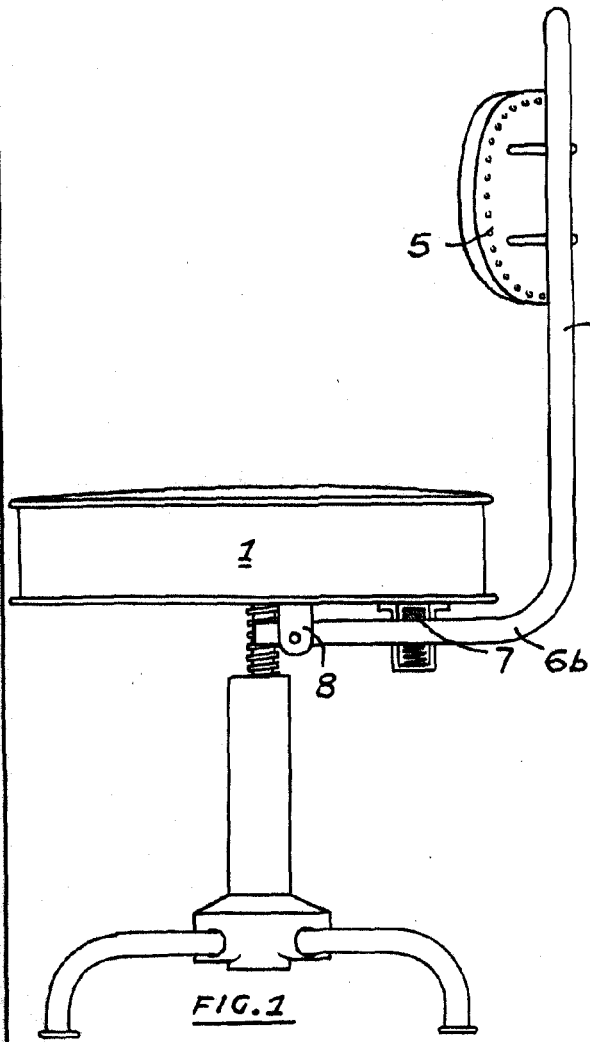

ESCALA VARIABLE
MADRID, 27 NOV. 1959

P. A.
PEDRO FELIU MAR
S. P.