

26



77301

M O D E L O
D E
U T I L I D A D

para "TRIPODE PLEGABLE APLICABLE A USOS DIVERSOS", a favor de
Don JUAN DURAN DEVANT, domiciliado en BARCELONA, Horta, 2.

= . =

MEMORIA DESCRIPTIVA

El presente modelo de utilidad se refiere a un trípode plegable aplicable a usos diversos.

Este trípode una vez plegado es fácilmente ubicado en el portaequipajes del coche, constituyendo un accesorio de mucha utilidad, pues el mismo puede usarse indistintamente para el sostén de una sombrilla, cuando se tenga que acampar o para colocar sobre el mismo la señal de precaución en las posibles averías del coche.

Dicho trípode con su señal, ha sido ideado por la verdadera necesidad que del mismo existe, la cual va en aumen-



77301

26 N

to constantemente debido al intenso tráfico que circula por las carreteras y por las mayores velocidades a que los coches circulan, constituyendo ello un serio peligro para el conductor que, circulando a mediana velocidad, se encuentra ante sí, al salvar un cambio de rasante o al doblar una curva un coche o camión detenido por avería si esto ocurre en pleno día, a veces quizás pueda evitarse el choque, sin embargo por las noches el riesgo se centuplica.

5. Este accesorio consiste pues, en el trípode plegable, de tamaño y peso muy reducidos, que cabe en cualquier rincón del coche, el cual puede desplegarse con facilidad, y apto para calar en su parte superior tubular, una sombrilla, o bien la espiga necesaria para colocar la señal de recaución, que asimismo será plegable, y que en su colocación constituirá un triángulo de color rojo brillante, en cuyos lados existe pegado un papel, de pintura altamente reflectante al recibir los rayos de faros en la oscuridad.

10. Con el fin de facilitar la explicación, se acompaña a la presente memoria una lámina de dibujos en la que se ha representado un caso de realización que se cita a título de ejemplo.

En el dibujo:

La figura 1, muestra el trípode en vista lateral plegado.

25. La figura 2, muestra el trípode en vista lateral desplegado comportando la señal de precaución.

La figura 3, muestra el trípode desplegado, sobre cuyo extremo superior se ha ajustado al árbol de una sombrilla.

30. Haciendo referencia a las figuras, es de observar que el trípode se halla constituido por una barra cilíndrica cen-



7730 1126 N

- tral 1, sobre la que desliza un anillo 2, apto para frenarse y anclarse en cualquier punto de la barra mediante un tornillo 3 que atraviesa el anillo y apoya en la barra al girar y desplazar. Dicho anillo tiene su carrera limitada por un saliente superior 4 de la barra y una base inferior triangular 5, que presenta unos orificios en cada vértice para el paso de los pies 6, fijos y articulados a unos salientes 7 del anillo, por lo que pueden desplazar, abriéndose y cerrando al mismo tiempo de acuerdo con el sentido del desplazamiento.
- 5.
10. El trípode en su parte superior esta agujereado siendo la barra tubular, para el acople de una espiga 8, donde se fija el triángulo 9 por la parte central de uno de sus lados que presenta un alojamiento para dicha espiga, comprendiendo el triángulo en su cara anterior unos papeles en forma de cinta pegados 10, altamente reflectantes a la luz en la oscuridad, articulando los tres lados por sus vértices, comprendiendo en uno de ellos un ajuste del tipo bayoneta 11, mediante un orificio alargado de dos anchuras distintas para el paso de una cabeza de tope del otro lado.
- 15.
20. En el caso de que se desee calar una sombrilla 12 sobre el trípode bastará colocar en el mismo el extremo superior de su eje 13.
25. El modelo, dentro de su esencialidad, puede ser llevado a la práctica en otras formas de realización, que difieren en detalle de la indicada a título de ejemplo en la descripción a las cuales alcanzará igualmente la protección que se recaba. Podrá, pues, construirse en cualquier forma y tamaño, con los materiales más adecuados por quedar todo ello comprendido en el espíritu de las reivindicaciones.



25

N O T A

77301

Describe el objeto y utilidad de la invención, se declara como no divulgado ni practicado en España, lo comprendido en las siguientes reivindicaciones:

5. 1. Trípode plegable aplicable a usos diversos, que se caracteriza esencialmente por comprender una barra central con un tope superior y terminada en su parte inferior con una pieza normal triangular, sobre la cual deslaza un anillo de posición fijable a voluntad, el cual comporta unos salientes en los que articulan unos pies del trípode pasantes a través de los vértices del triángulo inferior que presentan unos orificios para ello, abriendo o cerrando según el sentido del desplazamiento del anillo, con el cual desplazan conjuntamente, comprendiendo la barra en su parte superior una cavidad para alojamiento del eje de una sombrilla que se cala en el mismo o para el ajuste de una espiga apta para colocar sobre la misma una señal de precaución plegable.

10. 2. Trípode plegable aplicable a usos diversos. Según se describe y reivindica en la presente memoria que consta de cuatro hojas foliadas y escritas a máquina por una sola cara, acompañadas de una lámina de dibujos.

Madrid, a 26 NOV. 1959

JUAN DURAN DEVANT.

P. a.

JOSE ISERN MIRALLES

JG/rm.



25

77301

Fig. 1

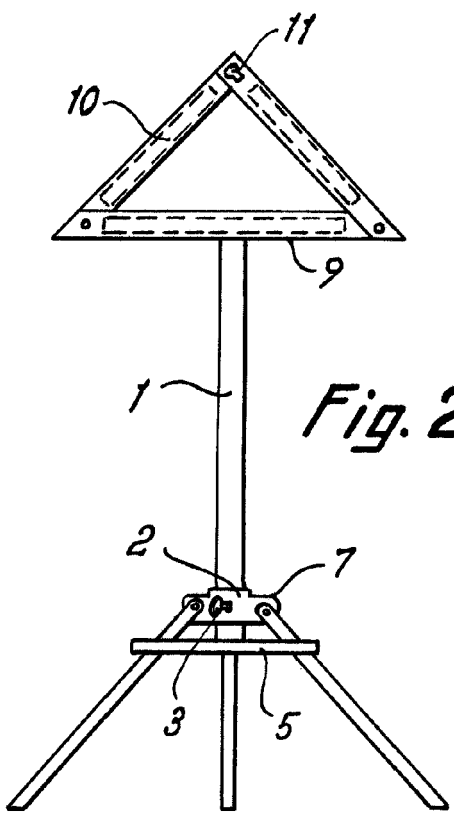
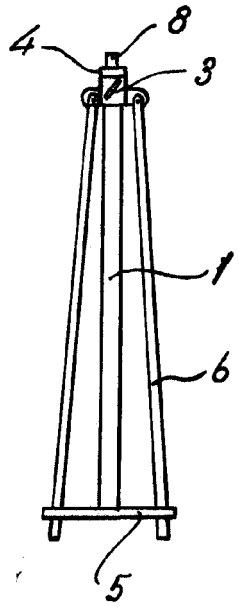

Fig. 2

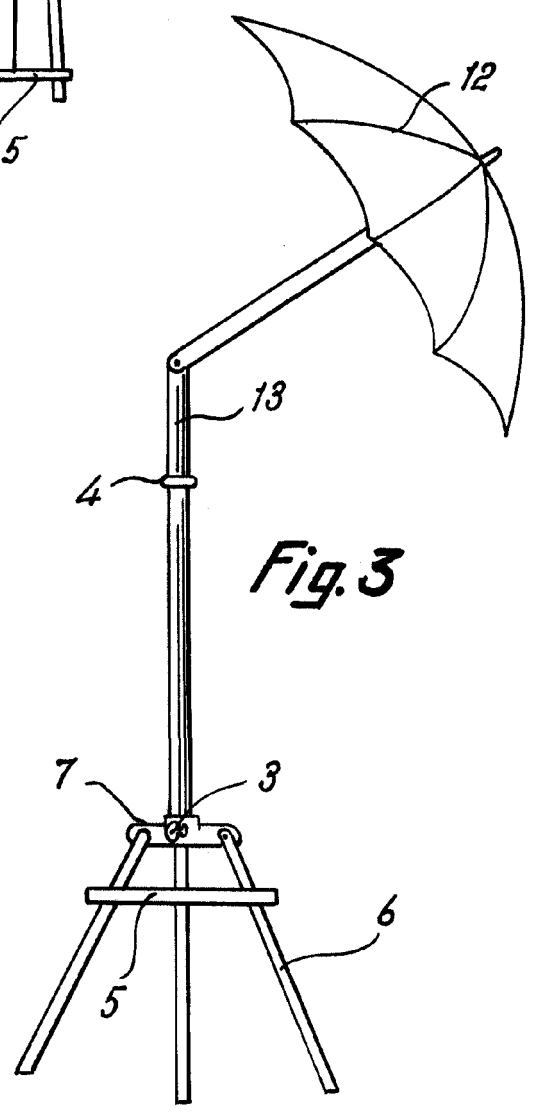

Fig. 3

Madrid, 1959
Jaime Isern
p.p.