

77284

77284

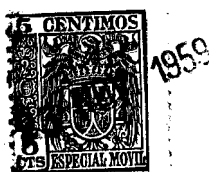

MEMORIA DESCRIPTIVA

para un Modelo de Utilidad, por veinte años, por: "UN CONJUNTO ARCHIVADOR DOMESTICO", a favor de Don José Bella Jorba y Don Pedro Puig Bosch, de nacionalidad española, residentes en Igualada (Barcelona), c/. San Simplicio nº 15.-

Esta solicitud se refiere a un conjunto archiva-
dor para el hogar el cual, aunque está concebido sobre la
base de elementos conocidos, forma una combinación nueva,
con efectos de mejora en su función específica.

5.-

Es sabido que en el hogar se manejan múltiples do-
cumentos de la naturaleza más dispar que, precisamente por
su número relativamente escaso y por la disparidad de su
naturaleza, resultan difíciles de conservar en una forma
ordenada. No es nada raro, en la mayoría de los hogares,
que cuando se precisa consultar un documento relativo a

10.-



1959

- una operación realizada anteriormente, aunque no haga mucho tiempo de ella, resulta virtualmente imposible localizar dicho documento, sin que resulte tampoco raro que aparezca en el momento menos pensado, cuando ya ha pasado la necesidad de tal consulta. Tampoco deja de ser frecuente que muchas personas, por no saber dónde guardar estos documentos y para que no estén los mismos desplazándose de un lugar a otro de la casa, los rompen inmediatamente de recibirlos aun a sabiendas de que, posteriormente les hará falta su consulta. Finalmente, en el mejor de los casos de que los documentos en cuestión sean conservados en un punto determinado, esta conservación se hará sin discriminación alguna de su clase y naturaleza, lo cual, aunque no imposible, si hace difícil su localización en un momento preciso.
- 15.-
- 20.-
- 25.-

En vista de lo que antecede y aun cuando la índole del presente invento es innegablemente sencilla, no es menos innegable que el mismo da cumplimiento a las vigentes disposiciones por cuanto aporta un beneficio nuevo a la función a que está destinado.

30.-

En consecuencia, este conjunto archivador se caracteriza porque consta de una caja archivadora hecha de un material adecuado dentro de la cual está dispuesto un grupo de carpetas clasificadoras de archivo que llevan títulos adecuados a la conservación de los documentos habituales en el hogar.

35.-

En una variante, la caja en cuestión podrá estar provista de cerradura.

40.-

Para que el objeto de esta solicitud pueda comprenderse sin inconvenientes, a continuación se hará una



descripción detallada del mismo en relación con el adjunto dibujo, cuya única figura representa una vista en perspectiva del objeto de esta solicitud.

45.- En el dibujo se ha señalado con la referencia -1- una caja de dimensiones y forma adecuadas, hecha de madera, metal, cartón, plástico u otro material o combinación que se estime adecuado, En la realización representada, la caja -1- tiene una solapa frontal desplazable -2- y una tapa -5- engoznada al cuerpo de la caja que ajusta en el rebaje periférico -4- y puede cerrarse por medio de una cerradura -3-.

55.- Dentro de la caja -1- va dispuesto un grupo de carpetas clasificadoras -6- que tienen sendas pestañas escalonadas en longitud en la forma conocida, estando estas pestañas rotuladas con la clase de los documentos usuales en el hogar: recibos de electricidad, de agua, de gas, de combustible, de artículos de uso y vestido, facturas de cualquier clase, de colegio, de manutención, documento fiscales, familiares, correspondencia familiar, recetas de cocina, asuntos a resolver, seguros, etc., pudiéndose prever ciertas de estas carpetas con sus pestañas en blanco para llenar necesidades imprevistas o específicas.

60.- Esta lista es meramente ilustrativa y en ningún modo limitativa, quedando bien claro el concepto del invento en las siguientes reivindicaciones.

65.- N O T A

Descrito suficientemente el objeto del Modelo se declaran de novedad en España las siguientes:

R E I V I N D I C A C I O N E S

70.- 1ª.- Un conjunto archivador doméstico, caracteri-

77284

25 NOV



75.-

zado porque consta de una caja de archivo hecha de un material adecuado, la cual presenta en su parte frontal una solapa desplazable que puede abatirse hacia abajo y que, al igual que las paredes laterales presenta en su borde superior un rebaje en el que viene a encajar la tapa, habiendose previsto en el interior de esta caja un grupo de carpetas clasificadoras de archivo, con pestañas rotuladas y títulos adecuados para la conservación ordenada de los documentos habituales en el hogar.

80.-

2ª.- Un conjunto archivador doméstico, según se reivindica en el punto 1ª, caracterizada porque está dotada de cerradura.

3ª.- UN CONJUNTO ARCHIVADOR DOMESTICO.

Todo ello según se describe y reivindica en la presente memoria descriptiva, que consta de cuatro hojas escritas a máquina por una sola cara y dibujos que la ilustran.

Madrid, 25 de Noviembre de 1.959

D. José Bella Jorba y D. Pedro Puig Bosch

HOJA UNICA.



25 NOV

77284

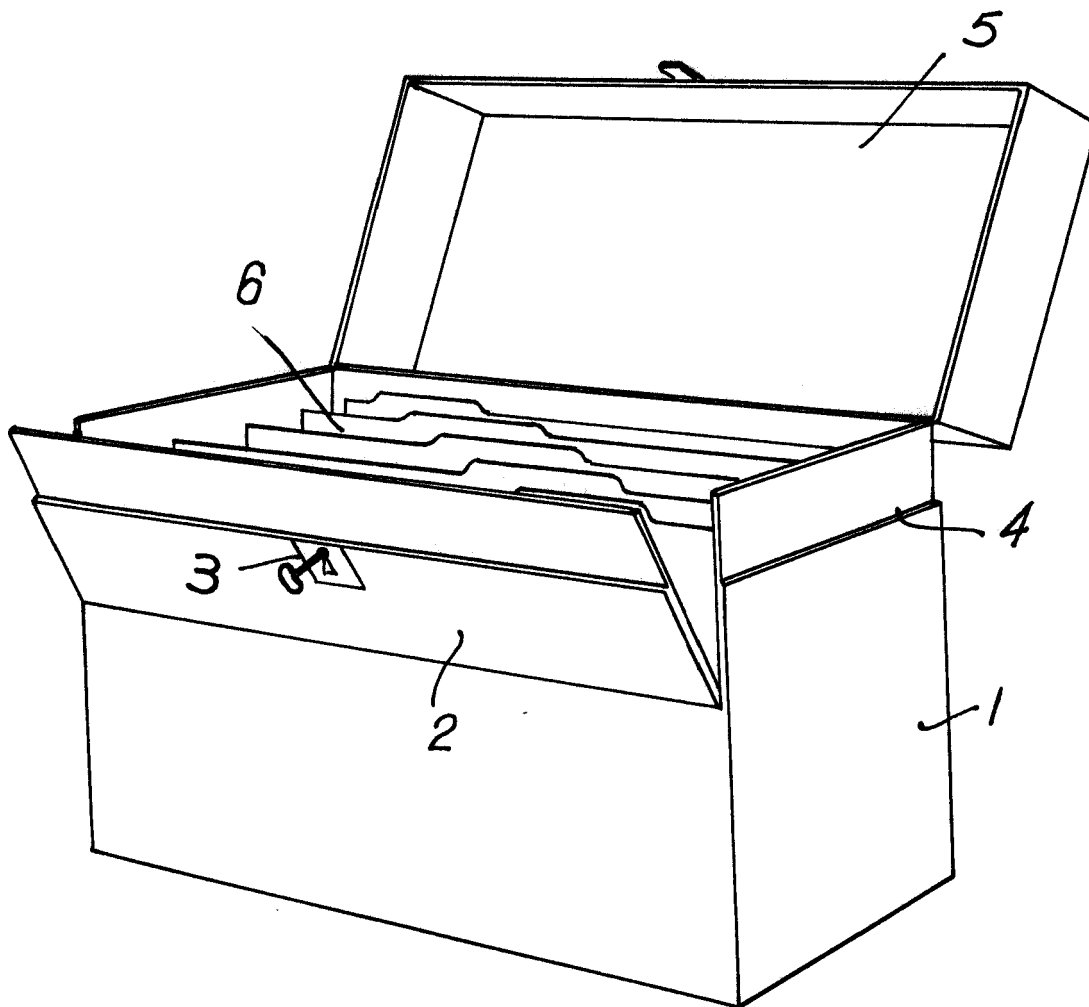

Madrid, 25 de Noviembre de 1.959

A handwritten signature in cursive script, appearing to read 'Bella'.

ESCALA VARIABLE.