



77239 23



análogo para el arrastre de la broza y polvo, siendo su manejo suave y silencioso.

b.- Se adapta perfectamente a los modernos pavimentos lisos y continuos.

10 c.- Se adapta asimismo a vidrieras y espejos cuya limpieza realiza rápidamente.

d.- Es de poco peso y de manejo cómodo y sencillo.

En el adjunto plano, en vista por debajo y de alzado, se ha representado una forma de realización del modelo de que se trata.

15 Como puede apreciarse, la escoba perfeccionada que se preconiza consiste en un listón (1), de madera, plástico, pasta, aleación ligera, etc., etc., en el que, con angularidad, y centrado, se inserta el mango constituido por la varilla (2), asimismo de madera, plástico, etc.

20 El listón (1) lleva inserta una tira (3) de fieltro, tela gruesa, aglomerado, o materia análoga, entrando parte de esta tira a presión en el listón quedando retenida de manera que asoma al exterior su mitad inferior constituyendo banda de arrastre de broza.

25 Esta banda (3) puede ser sencilla, como en el caso representado, o bien doble o triple, con igual o distinta altura cada banda.

30 Este modelo es realizable en cualesquiera tamaños y materiales adecuados, siendo susceptible de toda clase de modificaciones de detalle que no alteren su fundamento.

-:- NOTA -:-

35 Los puntos de invención propia y nueva que se presentan para que sean objeto de este modelo de utilidad, en España, por veinte años, son los siguientes:

7723923 NO 5



12

40

1.º.- Escoba perfeccionada, caracterizada porque consiste en un listón ancho en el que, con angularidad y centrado, se inserta un mango de varilla, aplicándose al listón una banda de material flexible que entra a presión en el mismo, a cuyo efecto va cajeado, por su parte superior y que asoma al exterior por su parte inferior constituyendo banda de arrastre de broza.

45

2.º.- "ESCOBA PERFECCIONADA".

Tal y como se ha descrito en la memoria que antecede, representado en el dibujo que se acompaña y para los fines que se han especificado.

Consta la presente memoria descriptiva de tres hojas escritas a máquina por una sola cara.

Madrid, 19 de Noviembre de 1959

23 NOV 1957



77239

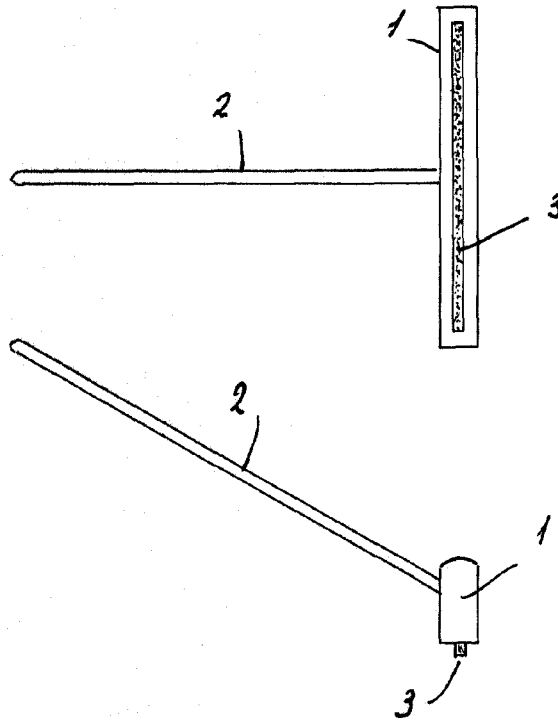

123 NOV 1957

*E. Estades*

Escaleta variable.

*Estades*