

77188

20 NOV.



77188

MODELO DE UTILIDAD

- por VEINTE años -

en España, a favor de Don Francisco LOMBIDE UNZUE
TA, súbdito español, residente en Avenida 9ª - Re
caldeberri - BILBAO; cuyo modelo se refiere a:

" PARRILLA - ASADOR MEJORADA "

--- --

MEMORIA DESCRIPTIVA

Se refiere este modelo conforme su emuncia-
do indica a un nuevo tipo de parrilla-asador que
ha sido mejorada en sus características de dise-
ño, organización y montaje, para que pueda reali-
zar la misión para la que ha sido concebida, con
5.- una seguridad y con una eficacia máximas.

De conformidad con un detalle característico
del modelo, se consideró como conveniente formar
esta parrilla mediante un cuerpo general, de ma-

77188 .../...

20 NOV 1950



terial apropiado, que en su fondo presenta una pluralidad de resaltes a modo de nervaduras reci_iprocamente pa-ralelas, que están destinados a evi_ttar la adherencia de los productos que se asan.

5.-

Otra característica del modelo prevé que este cuerpo general cuente en uno de sus lados con una depresión que forma un deposito colector de las grasas y jugos de los productos que se co_cinan.

10.-

Otra característica más del propio modelo prevé que el cuerpo general comentado, esté pro_visto de diferentes longitudes, con objeto de que dicho cuerpo quede inclinado para facilitar así la caída de grasas en el deposito.

15.-

Otro detalle característico del invento consiste en la especial organización de sus asa_s que pueden ser plegadas o abatidas para situarse por debajo de la parrilla, facilitando así su transporte y ocupando un espacio muy reducido cuando se guarda la parrilla. Estas asas estan formadas

20.-

con alambre helicoidalmente enrollado, con sus extremos desviados en sentidos diametralmente opuestos, que se introducen en los calados de dos pares de orejetas paralelas que se proyectan por

25.-

ambos lados del cuerpo que forma la parrilla.

Una idea más completa del modelo, la proporciona la descripción siguiente al comentar la adjunta lámina de dibujos que se acompaña, en los que a titulo de ejemplo se representa:

20 NOV



77188

En los dibujos:

La figura 1ª., es una vista del conjunto de la parrilla-asador.

5.- La figura 2ª., muestra un detalle de perfil de la parrilla-asador para ver la inclinación que adquiere.

La figura 3ª., es un detalle de perfil seccionado de la parrilla-asador, para mostrar el plegado de los mangos.

10.- Comentando estos dibujos, se hace la aclaración de que mediante el número -1- se indica el cuerpo de material apropiado, siendo -2- los resaltes para evitar la adherencia, corresponde el número -3- al depósito de grasa. Con el número -4- se señalan las orejas de sujeción de los mangos. El número -5- indica los mangos, siendo -6- las patas que dan inclinación al conjunto.

15.- Una vez que se ha descrito convenientemente la naturaleza del modelo como asimismo la forma de llevarlo a la práctica para convertirlo en una realidad industrializable, se hace la aclaración de que el asador parrilla que se comenta, será susceptible de introducir todas aquellas modificaciones de detalle que las circunstancias y la práctica pudieran aconsejar, siempre y cuando

20.- que con las variantes que se introduzcan no se cambie, altere o modifique la esencialidad del modelo descrito.

25.-



N O T A

77188

Se declaran como de novedad y propiedad para todo el territorio español, el contenido de las siguientes:

R E I V I N D I C A C I O N E S

5.-

1ª.- Parrilla-asador mejorada, que esta formada por un cuerpo general de material apropiado, que en su fondo tiene producidos unos resaltes longitudinales que evitan se adhieran los productos que se asan, cuyas nervaduras forman entre sí unos canales que desembocan en un depósito colector, en el que vierten las grasas resultantes del asado.

10.-

15.-

2ª.- Parrilla-asador mejorada, caracterizada porque el cuerpo general que forma el asador, según nota precedente, posee unas patas de sustentación de diferentes alturas, que le otorgan inclinación, estando situado en su lado más bajo el colector de grasas.

20.-

25.-

3ª.- Parrilla-asador mejorada, caracterizada porque el cuerpo general a que se refieren las notas precedentes, cuenta en ambos lados con unas aletas radiales entre las que se encuentran suspendidas articuladamente unas asas de sustentación susceptibles de abatirse y quedar recogidas sobre el plano inferior del cuerpo general.

4ª.- " PARRILLA-ASADOR MEJORADA".

77188



Todo ello conforme se describe y reivindica en la memoria que antecede que consta de CINCO hojas escritas a máquina por una sola de sus caras y dibujos que la ilustran.

Madrid, 20 de Noviembre 1.959

E. GONZALEZ VACAS
P. P.

520



Figura 1ª

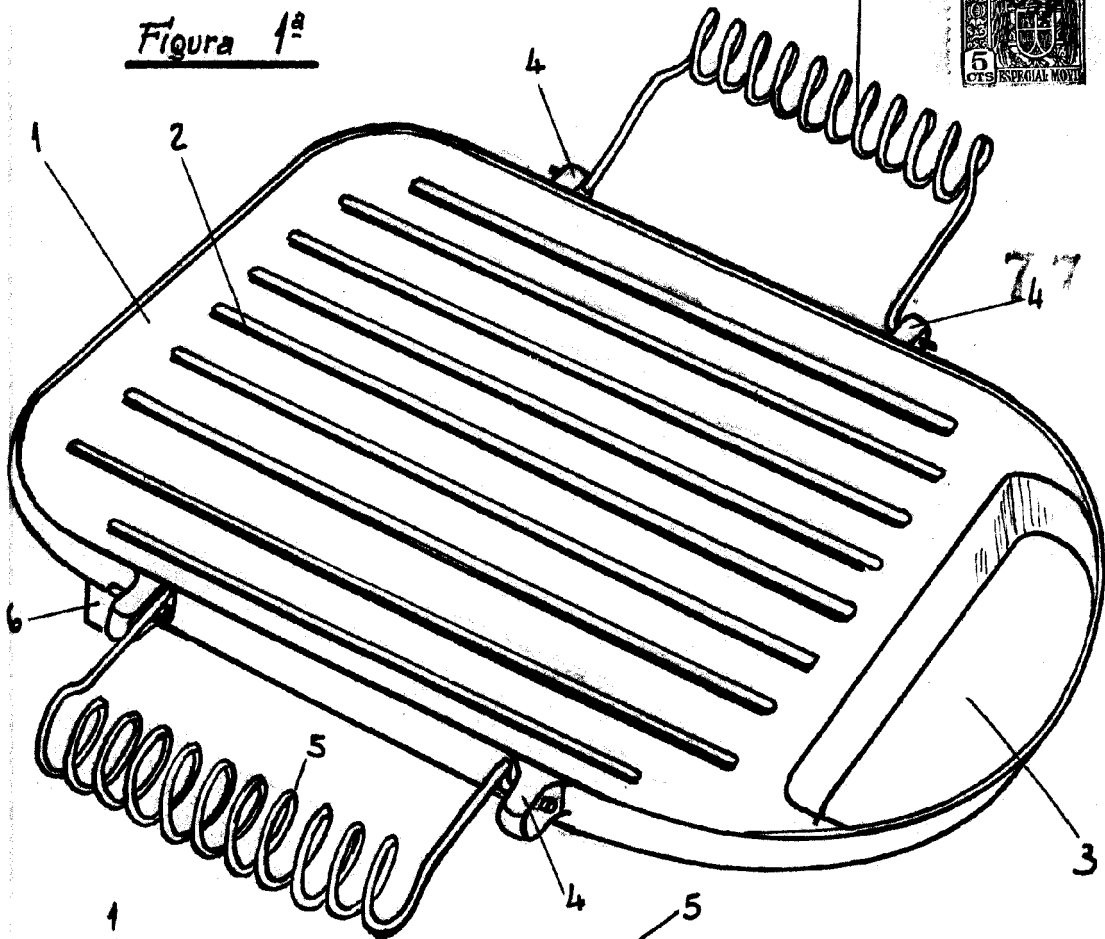

747 88

Figura 2ª



Figura 3ª



MADRID 20 NOVIEMBRE 1959.-

R.A.E. GONZALEZ-VACAS.-

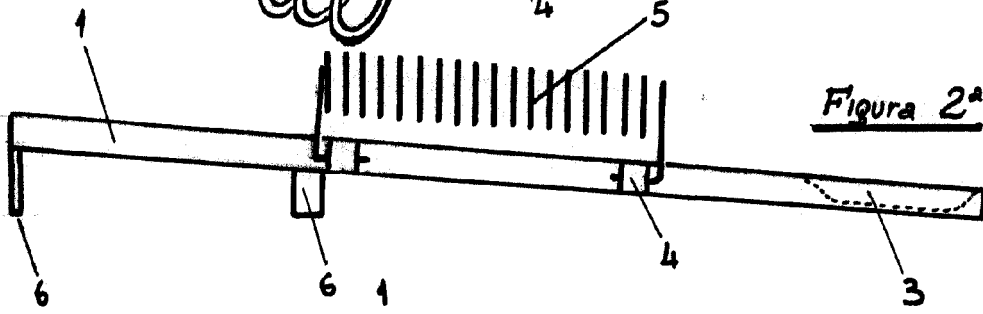
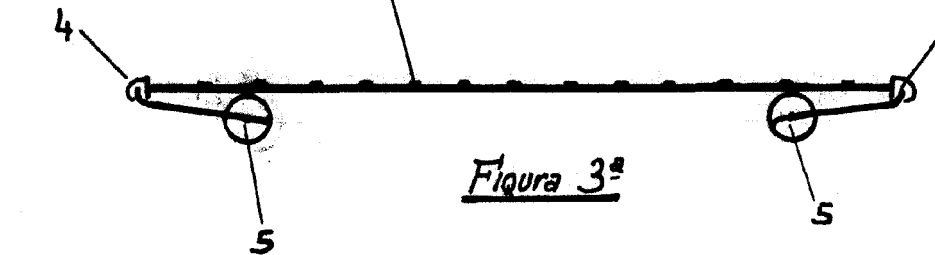
J. Gonzalez

ESCALA VARIABLE.-