

19 NO



77150

Memoria Descriptiva

sobre:

"Aparato extractor de corchos".

=====

Solicitante: DON BERNARDO SUAREZ FOMBONA, de nacionalidad española,
residente en Calle de la Bohemia, 4, GIJON, (Oviedo).

=====

La presente solicitud de Modelo de Utilidad,
se refiere a un aparato extractor de corchos, que con
su sistema de funcionamiento simplifica y reduce al
mínimo el esfuerzo que es necesario realizar con los
existentes en el mercado.

5.



77150

En el dibujo adjunto, a título de ejemplo no limitativo, se ilustra una forma de ejecución del invento, con referencia al cual:

- El aparato extractor de corchos se compone de
5. un husillo con rosca izquierda de gran paso (1) que se desliza por el capuchón (2). Al extremo inferior del husillo asoma la barrena (3) que en virtud del mecanismo compuesto por el muelle (4), alojado en el interior, y los pivotes (5), que entran en la caja practicada en el
10. husillo puede quedar fija o girar libremente. El extremo superior del husillo vá dispuesto con una empuñadura (6) de forma adecuada para su fácil manejo.

- En el interior del capuchón lleva un anillo de plástico blando (7) que permite un asiento más perfecto con la boca de la botella e impide el resbalamiento del
15. mismo.

- Para hacer funcionar el aparato se aloja previamente el husillo en el interior del capuchón hasta hacer, tope, después, se introduce la barrena en el tapón que se
20. pretende extraer mediante la sencilla operación de dar vueltas al husillo por medio de su empuñadura. En el preciso instante en que la presión del capuchón sobre el cuello de la botella sea la suficiente, al seguir dando, vueltas en el mismo sentido, comienza a funcionar el
25. husillo desenroscandose del capuchón y extrayendo el tapón por arrastre. En el momento de la extracción del corcho, los pivotes de la barrena ya han salido de su alojamiento y dejan a ésta loca sin seguir en su movimiento rotatorio al husillo.



N O T A

77150

Descrita suficientemente la naturaleza del invento, así como la manera de realizarlo en la práctica, debe hacerse constar que las disposiciones anteriormente indicadas son susceptibles de modificaciones de detalle en cuanto no alteren su principio fundamental, siendo lo que constituye la esencia del referido invento y por lo que se solicita Modelo de Utilidad por 20 años en España: "Aparato extractor de corchos"; caracterizándose por lo siguiente:

5. 1º.- Aparato extractor de corchos, que se caracteriza porque comprende un husillo de rosca izquierda y gran avance con su empuñadura, en cuyo extremo inferior asoma la barrena con su mecanismo de retención, que permite su fijación o dejarla loca, compuesto por el muelle, alojado en el interior, y pivotes y alojamiento para los mismos en la caja practicada en el husillo.

15. 2º.- Aparato extractor de corchos, que se caracteriza porque comprende un capuchón en cuyo interior lleva un anillo de plástico blando, que permite un asiento más perfecto con la boca de la botella e impide el resbalamiento del mismo.

20. 3º.- Aparato extractor de corchos; tal y como queda sustancialmente descrito en la presente memoria e ilustrado en el adjunto dibujo.

25. Esta memoria consta de tres hojas escritas a máquina por una sola cara.

Madrid,

19 NOV. 1959

BERNARDO SUAREZ FOMBONA.

J. GÓMEZ ACEBO Y MODER

ESCALA VARIABLE.

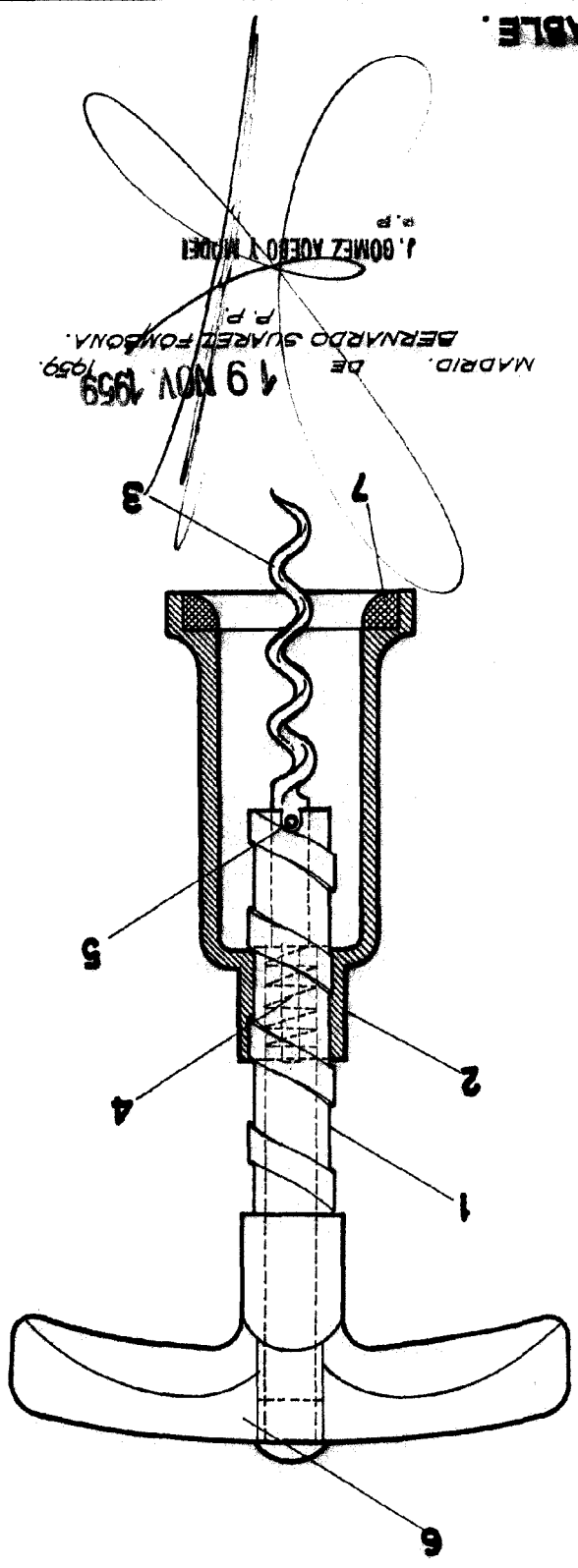

MADRID, DE 19 NOV 1959.
 BERNARDO SUAREZ FOMBONA.
 P. P.
 J. GOMEZ AYOBE I MODEI

77150



HOJA UNICA.

BERNARDO SUAREZ FOMBONA.