

77136



77136

MEMORIA DESCRIPTIVA.

MODELO DE UTILIDAD.

P A I S : ESPAÑA.

DURACION : 20 AÑOS.

OBJETO : «UN EXPRIMIDOR DE FRUTAS».

=====

A nombre de : DOÑA ROSA PICO MARTINEZ.

Residente en : VALENCIA, Campaneros, 20.

Nacionalidad : ESPAÑOLA.

(M. U. 1.171, A-R).

77136

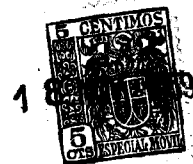

- La presente memoria se refiere como su enunciado indica, a un nuevo exprimidor de frutas, de características especiales en el que se ha previsto la constitución a base de dos piezas en la superior se efectúa la operación de exprimir recogiendo
- 5.- en la inferior el zumo, quedando toda la pulpa y pepitas en la pieza superior.
- Por estar formada por dos piezas, la limpieza del exprimidor puede efectuarse a conciencia permitiendo una higiene completa no quedando ninguna clase de residuos en él.
- 10.- Por el aludido objeto, se solicita el correspondiente privilegio de Modelo de Utilidad conforme y al amparo del vigente Estatuto sobre Propiedad Industrial, a fin de garantizar a favor del recurrente el derecho a la explotación exclusiva del mismo en toda España y Colonias.
- 15.- A continuación se hará una detallada descripción del nuevo exprimidor quense preconiza, con referencia a los planos que se acompañan, en los que se representa:
- En la figura 1, Sección diametral de la pieza superior.
En la figura 2, Sección diametral de la pieza inferior.
- 20.- En la figura 3, Planta de la pieza superior.
En la figura 4, Planta de la pieza inferior.
- Según el ejemplo de ejecución representado, este exprimidor aludido, está constituido por una pieza 1 en forma de vaso, en cuyo centro existe el exprimidor propiamente dicho 2 dejando
- 25.- entre su base y las paredes del vaso un espacio libre 3 en el



que se han practicado una serie de orificios 4 para paso del zumo obtenido sin dejar pasar la pulpa y pepitas de la fruta exprimida,

30.- Esta pieza superior, tiene en su base un escalonamiento 5 con el fin de que quede ajustado sobre la pieza inferior, y de esta forma se inmovilece impidiendo los deslizamientos laterales.

35.- La pieza inferior 6 es un vaso, en el que en su borde se ha previsto un escalonamiento 7 similar al que presenta en su base la pieza superior, ya que en éste ha de ser donde se acoplen ambas piezas.

Este vaso inferior, además está provisto de un desagüe lateral 8 y un asa 9 desfasada con el desagüe noventa grados a fin de facilitar la operación de vaciado.

40.- Colocando una pieza sobre la otra, sobre la superior se efectua la operación de exprimir la fruta que se desee, cayendo por los orificios 4 el zumo al vaso 6 quedando en la superior 1 la pulpa y pepitas. No es preciso por tanto más que quitar la pieza superior 1 y asiendo por el asa 9 verter por el desagüe 8 el líquido obtenido en el lugar que se desee.

45.- Descrita suficientemente la naturaleza del invento y el modo de llevarlo a la práctica, se hace constar que las disposiciones anteriormente indicadas son susceptibles de modificaciones de detalle, sin que por ello se altere la esencia del invento.

50.- REIVINDICACIONES.

1ª.- Un exprimidor de frutas, caracterizado por estar constituido por dos piezas independientes, efectuándose la operación de exprimir en la pieza superior y la recogida de zumo en la in-

77136⁸ NOV 6



55.- ferior, por medio de unos orificios provistos en la superior que deja el paso de éste pero no de la pulpa y pepitas del fruto exprimido.

60.- 2ª.- Un exprimidor de frutas, según reivindicación primera, caracterizado por haberse previsto en la base de la pieza superior un escalonamiento igual a otro previsto en el borde del vaso que forma la pieza inferior, a fin de que el acoplamiento entre las dos piezas sea perfecto y sin posibilidad de deslizamientos laterales.

65.- 3ª.- Un exprimidor de frutas, según reivindicaciones anteriores, caracterizado por haberse previsto en el vaso inferior, un desagüe y una asa desfasados entre sí noventa grados a fin de facilitar la operación de vertido del líquido recogido en el recipiente que se desee.

4ª.- «UN EXPRIMIDOR DE FRUTAS».

Madrid, 13 NOV. 1959

ROSÁ PICO MARTINEZ.

P. A.

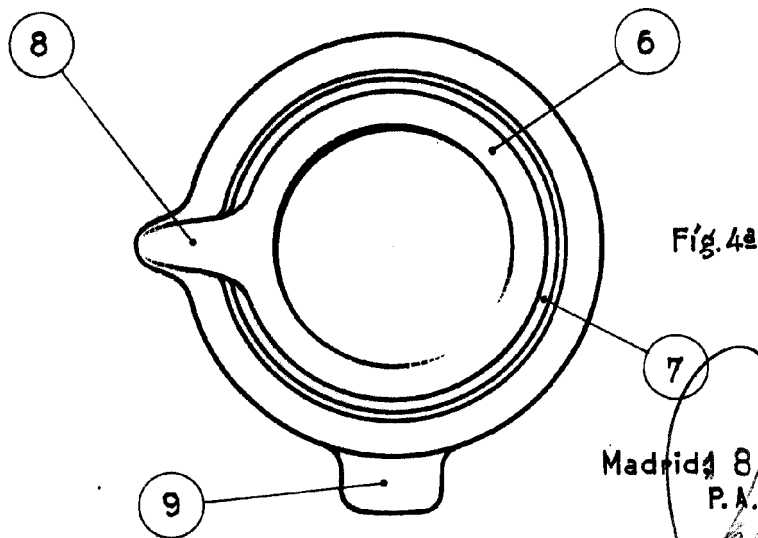
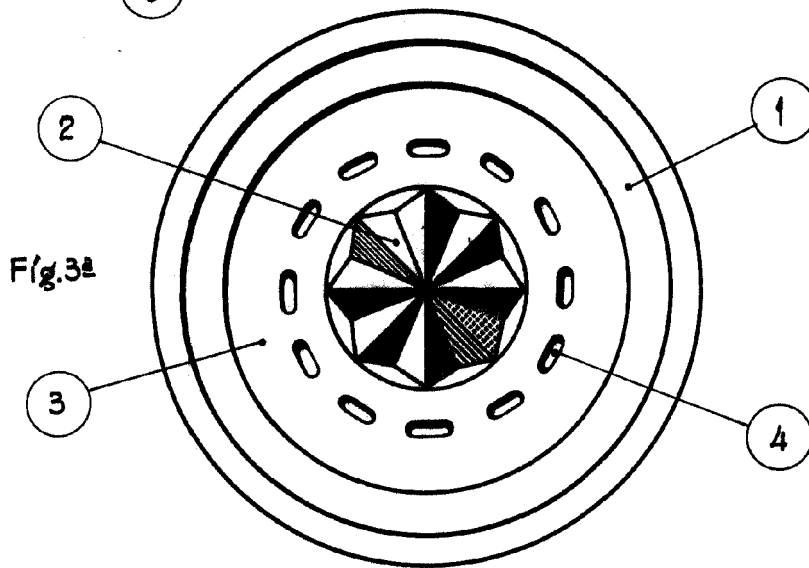
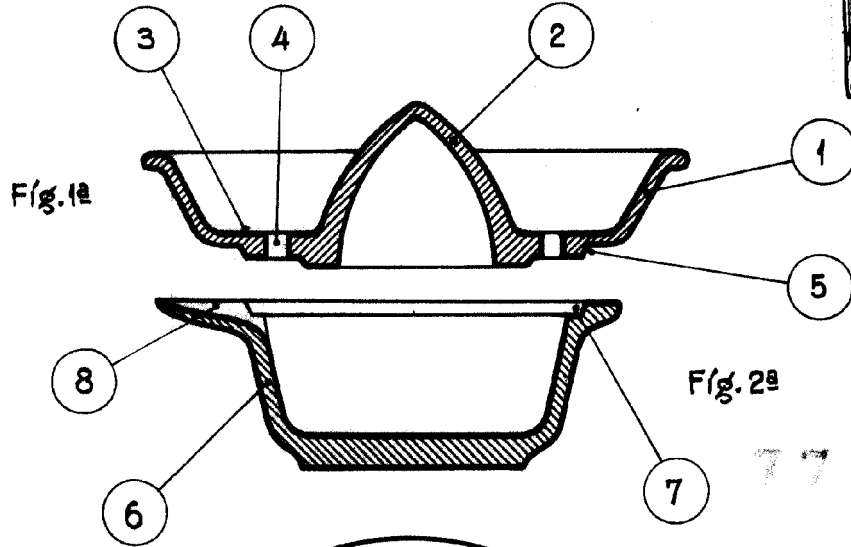

77136

Madrid 8 NOV. 1959
P.A.

Escala variable.