



1959

77094

El cuerpo del aspirador que pretende ampararse con esta petición de Modelo de Utilidad, consta de una placa de acero, mientras que las tapas delantera y posterior se disponen en materia plástica (polistireno de alta resistencia), situándose en la de atrás el interruptor, así como
5 el cordón fijo con longitud de cinco metros, en tanto que el tubo curvado, con puño y gancho de suspensión, se adaptan en el orificio de escape, con lo cual, el aire que sale no puede molestar al usuario, quedando asegurada la
10 perfecta fijación del tubo por un roscado de fácil manejo.

La tapa delantera se fija al cuerpo mediante dos estribos laterales y se separará fácilmente del mismo; bajo el cuerpo se encuentran pequeños patines que facilitan el manejo del aparato cuando es utilizado como aspirador des-
15 lizante, lo que es posible al emplear un tubo flexible (accesorio extra). Entre estos patines hay un ganchito por el que puede colgarse el aspirador.

Por la contextura, disposición y acoplamiento de sus elementos integrantes, reúne cuantas ventajas quisieran de-
20 mandarle los más rigurosos principios técnicos, pudiéndose diputarle de medio o elemento de franca efectividad, sencillez de manejo y ágil en sus ejecuciones, todo lo cual, unido a la novedad que en nuestro país tiene este nuevo aparato, lo hace acreedor a la obtención de los privilegios
25 que, para los de su clase y condición, otorga el vigente Estatuto de la Propiedad Industrial, los cuales se demandan, bien expresamente, por medio de esta petición.

Como ejemplo de ejecución de un aspirador realizado según el presente Modelo de Utilidad, se acompaña una hoja de planos donde se aprecia la disposición de los me-
30



1959

77094

dios determinantes del sistema que nos ocupa, siendo tal ejemplo no limitativo, pues la estructura de los elementos básicos es susceptible de modificación sin que se altere la esencialidad del invento.

5 En la hoja de planos aludida, la Fig. 1ª. muestra el alzado en sección del cuerpo del aparato.

La Fig. 2ª. ofrece una vista del tubo que actúa como mango, con un extremo en corte parcial.

La Fig. 3ª. representa el tubo destinado a servir de
10 prolongación para los accesorios, con su extremo seccionado.

La Fig. 4ª. es una vista en sección del accesorio con base metálica para aplicación sobre superficies blandas.

La Fig. 5ª. indica en corte, la disposición del cepillo destinado a partes duras.

15 Según este sistema, se dota al saco de polvo con un cierre hermético y tapadera para la entrada de aire, disponiendo un aro de goma -1- con varios escalonamientos periféricos, uno de los cuales se sitúa entre el borde posterior de la tapa -2- que cierra el extremo aspirante
20 del conjunto; dicha tapa se une al mismo, estableciéndose la hermeticidad merced a dos cierres -3-3'- previstos diametralmente en la periferia de la extremidad delantera del cuerpo citado.

, La suspensión del motor tiene lugar mediante un aro de
25 goma -4- que se apoya en tres puntos por uno de los extremos, mientras por el otro lo hace en un simple taco de goma -5-; en dicho aro encaja el cuerpo circular que rodea a la turbina -6-, cuyo aro resulta apoyado por tres puntos -7- y se fija sobre otros tres tacos de goma -8-
30 a una pletina acodada -9- que se dispone circularmente en



1959

77094

el interior del cuerpo del aparato, dividiéndolo en dos partes idealmente iguales, una destinada a alojar el saco de polvo -10- y otra para el del motor cuyo otro extremo se fija a la pared interna del conjunto, mediante el ta-
5 co de goma -8-.

El sistema de patines combinado con uno de los cierres, consiste en la disposición de dos resaltes idénticos -11- situados en la parte inferior de uno de los extremos del aspirador, para acoger los terminales de una varilla -12-
10 en forma de "V" que actúa de soporte para colgar el aparato; el elemento de cierre -3'- de la tapa aspirante, dispuesto en la parte inferior del otro extremo del conjunto, sirve para completar el aludido sistema de patines.

Para el enchufe de los tubos, accesorios y piezas pro-
15 longadoras -13-, así como de éstos entre sí, se ha concebido un dispositivo dotado de un pequeño pivote -14- que sale al exterior a través de un taladro adecuado y lleva un fleje -15- dispuesto sobre la pared interna del tubo, donde sigue su línea circular, para mantener constante-
20 mente presionado a dicho pivote -14-, pero permitiéndole el movimiento necesario. El otro extremo del tubo, presenta un pequeño orificio -16- en el cual encajará el pivote citado, a cuyo efecto han sido practicados a una mis-
ma altura de ambos bordes.

25 En la parte superior del aparato va situado un botón -17- para la desconexión del extremo del tubo que se fija al canal aspirante -18-; este botón, al ser presionado desde el exterior, empuja a un vástago -19- al que rodea un muelle -20- destinado a mantener en una misma posición
30 al referido botón, el cual también ejercerá la presión



77094

necesaria sobre el pivote introducido en un orificio -21- practicado a determinada altura en la canal aspiradora.

Para asegurar la permanencia del polvo y la basura en el saco-depósito -10- provisto de boca con aro de goma -1- a fin de establecer la hermeticidad, se dispone una membrana -22- de material conveniente, situada en la parte interna del extremo posterior del conducto aspirante; esta membrana va fija solo por su parte superior, para permanecer suelta en el resto de su recorrido, de mayor diámetro que el del extremo del conducto citado.

El asa -23- constituida por una pieza perfilada en "U", con paredes transversales -24- a determinadas alturas y provista de una cinta metálica que la cubre longitudinalmente a modo de tapa, se monta mediante inserción de dos tornillos -25- - uno a cada extremo - en la parte posterior-superior del aparato, previa oclusión de la prolongación del cuerpo -26- del asa, en un cajeadado -27- que lleva el cuerpo del aspirador encima del conducto -28- para salida del aire.

Otra mejora que caracteriza a este aparato se concreta a que uno de los dos cepillos principales está formado por una base rectangular hueca -29-, solidaria de un conducto cilíndrico -30- y que presenta diversos grupos de cerdas -31- dispuestas en toda su periferia, situándose en la parte interna unas bandas acodadas -32- en material adecuado, las cuales determinan la continua verticalidad de las referidas cerdas; el otro cepillo comprende una base metálica -33- provista de acanaladuras aptas para permitir la aspiración perfecta de hilos, pelusas y residuos análogos.

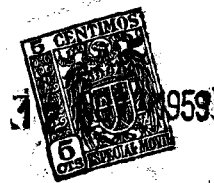

77094

Descritas, por manera suficiente, las finalidades y partes integrantes de este Modelo de Utilidad, solo resta hacer constar, que, tanto los elementos que en el mismo intervienen, como sus dimensiones, podrán ser variados y variables, siempre y cuando no modifiquen ni cambien su objeto privativo y fundamental.

N O T A

Por el Modelo de Utilidad a que se refiere la presente Memoria, se REIVINDICA:

10 1º.- Aspirador eléctrico de polvo perfeccionado, caracterizado porque el cierre hermético del saco del polvo se efectúa mediante la disposición de un aro de goma que posee varios escalonamientos periféricos, uno de los cuales queda ubicado entre el borde posterior de la tapa que cierra el extremo aspirante del conjunto, la cual se une al mismo estableciendo tal hermeticidad, en virtud de dos cierres diametralmente dispuestos en la periferia del extremo delantero del cuerpo citado.

20 2º.- Aspirador eléctrico de polvo perfeccionado, según la reivindicación anterior, caracterizado porque, la suspensión del motor, se efectúa mediante la disposición de un aro de goma en donde encaja el cuerpo circular que rodea a la turbina, cuyo aro queda apoyado por tres puntos y fijado sobre otros tres tacos de goma a una pletina
25 acodada dispuesta circularmente en la parte interna del cuerpo del aparato, la cual divide el mismo en dos partes idealmente iguales, una en la que se aloja el sistema del motor, y, otra, para el saco de polvo, quedando fijado el otro extremo del motor a la pared interna del conjunto

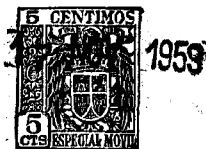

por otro taco de goma.

77094

5 3º.- Aspirador eléctrico de polvo perfeccionado, según los puntos anteriores, caracterizado porque, el sistema de patines queda formado por la disposición de unos resaltes idénticos dispuestos en la parte inferior de uno de los extremos del aspirador, los cuales acogen los terminales de una varilla en forma de "V" que se comporta como soporte para colgar el aparato; uno de los elementos de cierre de la tapa aspirante, dispuesto también en la 10 parte inferior del otro extremo del conjunto, sirve para completar tal sistema.

15 4º.- Aspirador eléctrico de polvo perfeccionado, según los puntos anteriores, caracterizados porque, el enchufe de los elementos accesorios al aparato, y, el de éstos entre sí, se efectúa mediante un dispositivo que comprende un pequeño pivote que sale al exterior a través de un taladro apropiado, el cual lleva un fleje dispuesto sobre la pared interna del tubo, siguiendo su línea circular, que mantiene presionado constantemente a dicho pivote, pero 20 permitiéndole el movimiento necesario, presentando el otro extremo del tubo un pequeño orificio en donde encajará el pivote anterior, para lo cual han sido practicados a una misma altura de ambos bordes. Para la desconexión del extremo del tubo que se fija al canal aspirante 25 del aparato, en la parte superior de éste se ha dispuesto un botón, que, presionado desde el exterior, empuja a un vástago al que rodea un muelle que mantiene en una misma posición al citado botón, el cual, al propio tiempo, ejercerá la presión necesaria sobre el pivote introducido en 30 un orificio practicado a una altura determinada en la ca-



1959

nal aspiradora.

77094

5 5^a.- Aspirador eléctrico de polvo perfeccionado, según los puntos anteriores, caracterizado porque, la permanencia del polvo y la basura en el saco-depósito provisto de boca con aro de goma para establecer la hermeticidad, queda asegurada mediante la disposición de una membrana, de material adecuado, dispuesta en la parte interna del extremo posterior del conducto aspirante, membrana que se fija por su parte superior solamente, para permanecer suelta en el resto de su recorrido, de mayor diámetro que el del extremo del conducto aludido.

15 6^a.- Aspirador eléctrico de polvo perfeccionado, según los puntos anteriores, caracterizado porque, el asa, formada por una pieza perfilada en "U", con paredes dispuestas transversalmente a determinadas alturas, provista de una cinta metálica que la cubre en toda su longitud, a modo de tapa, queda unida en la parte postero-superior del aparato en virtud de la inserción de dos tornillos, uno en cada extremo, previa la oclusión de la prolongación de uno de dichos extremos en un cajeadado que lleva el cuerpo del aparato encima del conducto de la salida del aire.

25 7^a.- Aspirador eléctrico de polvo perfeccionado, según los puntos anteriores, caracterizado porque, uno de los dos cepillos principales, viene a formarse por una base rectangular solidaria de un conducto cilíndrico, ambos huecos, la primera de las cuales presenta una diversidad de grupos de cerdas dispuestas en toda su periferia, en la parte interna de las cuales se han dispuesto unas bandas de material adecuado acodadas, las cuales logran la continua ver-



77094

ticalidad de las aludidas cerdas, mientras que el otro presenta una base metálica provista de acanaladuras apropiadas para permitir la aspiración perfecta de hilos, pelusas y análogos.

5 8º.- "Aspirador eléctrico de polvo perfeccionado".

Tal y conforme se ha descrito en la Memoria que antecede, ilustrado en los dibujos que se acompañan, y a los fines que se han especificado, bien determinadamente.

10 Consta esta Memoria de nueve hojas escritas a máquina por una sola cara.

Madrid, 17 NOV. 1959

COMERCIAL DISTRIBUIDORA
RADIOELECTRICA, S.A. - CODIRA

p.a.



77094

Fig. 1ª

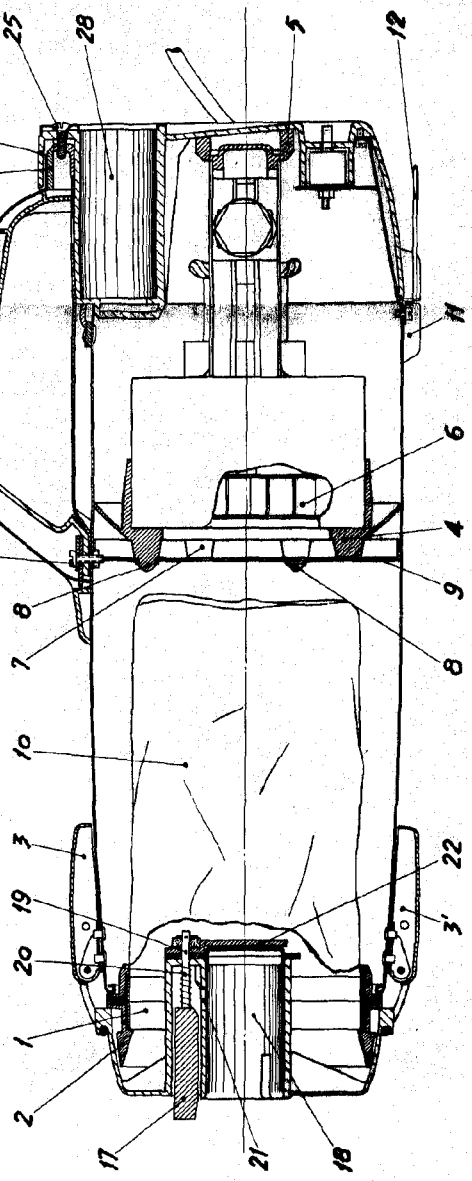

Fig. 2ª

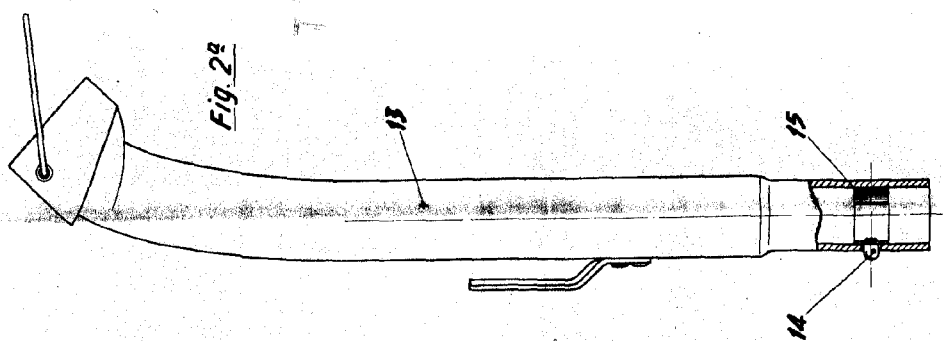

Fig. 3ª

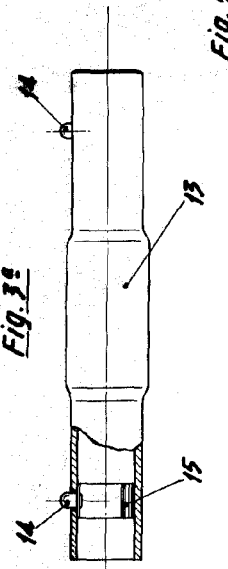

Fig. 4ª

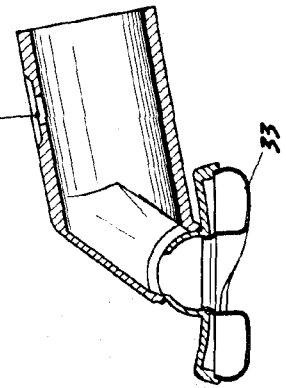
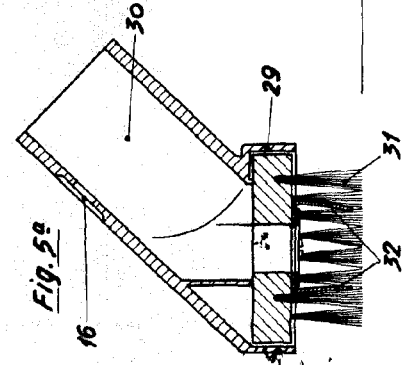

Fig. 5ª



ESCALA VARIABLE

Madrid,

17 NOV 1959