

77044 2648



77044

MODELO DE UTILIDAD

por 20 años

por "UNA CAMA PLEGABLE, PERFECCIONADA, PARA BEBES", a favor de D. José Franco Vieites, de nacionalidad española, domiciliado en Granollers (Barcelona), Generalísimo, 95.

=====

MEMORIA DESCRIPTIVA

Se refiere el presente Modelo de utilidad a un nuevo tipo de cama plegable, destinada a bebés y a niños de corta edad, caracterizada por su sencillez y la facilidad de su montaje.

- 5. Cada día se va extendiendo el uso de las camas plegables para niños, que al mismo tiempo que permiten su uso solamente durante las horas en que su usuario debe permanecer en ellas, permite asimismo su cómodo traslado, por cuanto la cama plegada se lleva fácilmente en la maleta de un automóvil, el



2 6 00

- 2 -

77044

portapaquetes de una motocicleta, etc. e incluso en la mano, en salidas al campo, si es preciso.

- Aunque existían hasta la fecha distintos tipos de cunas plegables, todos ellos adolecían del defecto de su complejidad, siendo sumamente costoso su montaje, desmontaje y transporte. Por el contrario, el objeto del presente Modelo de utilidad elimina estos inconvenientes, logrando un tipo de cama infantil sumamente práctico.
- 5.

- Para mayor claridad se acompañan a la presente
10. Memoria unos dibujos que ilustran, a título de ejemplo, una realización de la cama considerada.

La figura 1 presenta una vista en perspectiva de la cama montada y la figura 2 una vista parcial del sistema de unión de sus diversas partes.

15. Como se ve, la cama cuyo registro se solicita consiste en dos elementos principales de soporte, en forma de U invertida, tubular, de brazos verticales y tramo intermedio horizontal, con sus ángulos redondeados (-1-, -1'-). El elemento que constituye la cabecera -1- presenta un doblado superior en -2- que dispone el tramo horizontal en un plano diferente a las barras verticales.
- 20.

- A estas se unen y apoyan dos cuadros tubulares horizontales, constituidos el superior por las barras -9- que por medio de un suplemento -10- en ángulo recto situado en su extremo, se apoyan en una pieza tubular -11- soldada a la barra vertical -1-. Se completa el cuadro superior por los travesaños -12- de fleje o pasamano, con una entalla terminal -13- por la que se acoplan en una entalla -14- prevista en la barra -9-.
- 25.

30. El cuadro inferior está formado por los elementos tubulares -3- y -4-, soldados entre sí, que se unen a las

26 OCT



- 3 -

77044

barras verticales -1- y -1'- gracias al extremo roscado -5- que se introduce en el orificio -7- de aquéllas y se sujeta por la tuerca -6-.

5. La cuna está dotada de ruedecillas orientables -8- para su mejor rodadura y comporta el sommier -15- sostenido por las ropas de la cama, no dibujadas en la figura.

10. Para mejor protección del niño, se ha previsto en la cama descrita una capota o toldo plegable, formado por tela de clase adecuada o bien material plástico, la cual está soportada por los elementos -16- , -17- y -18- en forma de U de brazos paralelos con sus extremos reunidos y sujetos al cuatro horizontal superior -9- por medio de las palomillas -19-. Estas son regulables y permiten establecer la posición de los elementos nervios de la capota.

15. Todo cuanto no afecte, altere, cambie o modifique la esencia de la cama plegable anteriormente descrita, será variable a los efectos del presente Modelo de utilidad.

N O T A.

20. Se reivindica como objeto de este registro por Modelo de utilidad:

- 1.- Una cama plegable, perfeccionada, para bebés, caracterizada por estar constituida por dos piezas tubulares en U verticales que soportan dos cuadros horizontales, de los cuales el superior, formado por cuatro elementos, se une al soporte vertical por un apéndice en ángulo recto que se introduce en una pieza tubular de aquél y recibe mediante sendas entallas los travesaños del cuadro, y el inferior se une al soporte vertical por los extremos roscados de sus travesaños que se acoplan a las barras verticales y sujetan por una tuerca.
25. 2.- Una cama plegable, perfeccionada, para bebés, según la reivindicación anterior, caracterizada por llevar una capota
- 30.



cuya estructura es regulable y está constituida por elementos tubulares en forma de U cuyos extremos se reunen en dos puntos simétricos a uno y otro lado de la cama plegable y su posición se fija mediante unas palomillas, llevando también ruedas orientables en los extremos de las barras verticales para su mejor deslizamiento.

Sean cuales fueren las circunstancias que concurren en la esencialidad del Modelo definido en las anteriores reivindicaciones, cuyo objeto es:

10. 3.- "UNA CAMA PLEGABLE, PERFECCIONADA, PARA BEBES".

Consta la presente memoria de cuatro hojas foliadas, mecanografiadas por una sola cara y del dibujo adjunto.

Barcelona, veintiseis de octubre de mil novecientos cincuenta y nueve.

15. P.A. de D. José Franco Vieites,

L. DURÁN CORRETJER
P. P.

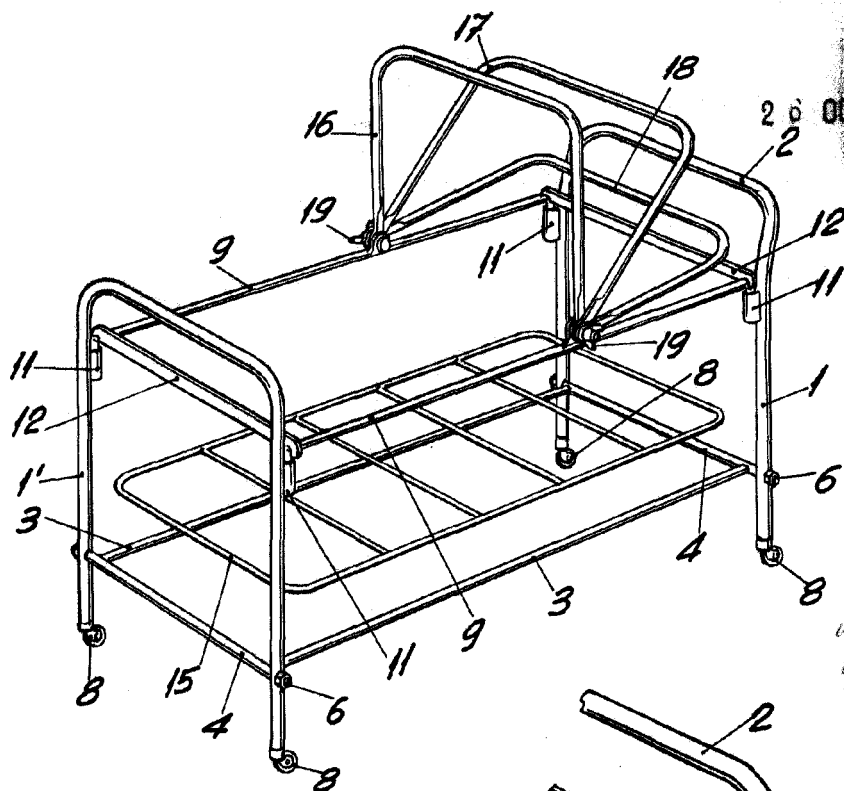

Fig. 1

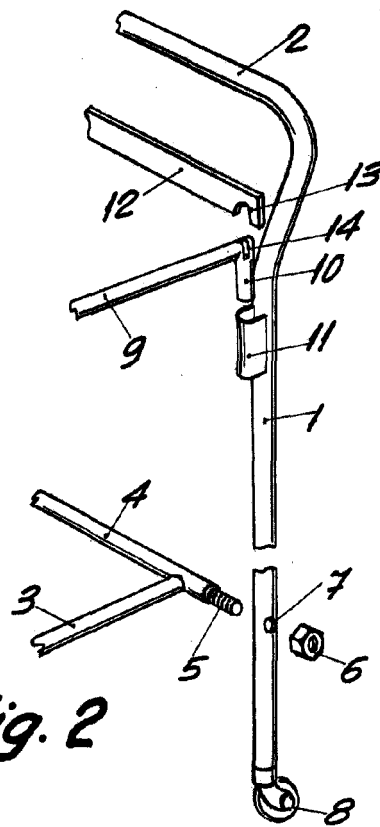

Fig. 2

BARCELONA, 26 OCTUBRE DE 1959

L. DURAN

P.P. *[Signature]*

ESCALA VARIABLE