

77043



77043

MODELO DE UTILIDAD

por 20 años

por "UNA PITILLERA PERFECCIONADA", a favor de D. Santiago Blasco Ferrer, de nacionalidad española, domiciliado en Barcelona, Avda. San Antonio Ma Claret, 71, 4ª 2ª.

=====

MEMORIA DESCRIPTIVA

El presente Modelo de utilidad, se refiere a una nueva pitillera, caracterizada por su gran utilidad al poder albergar a cigarrillos de todos los tamaños.

Son de consumo corriente, en la actualidad, cigarrillos cuya longitud es muy variable, desde la medida corriente y común desde hace muchos años, hasta los "superlargos" de reciente introducción

Por otra parte, es cada día más frecuente el empleo de filtros en cigarrillos provistos de una boquilla, lo que



aumenta lógicamente su longitud en relación a aquellos no provistos de este perfeccionamiento.

- Esta nueva tendencia ha hecho que las antiguas pitilleras, proyectadas para contener únicamente cigarrillos de tamaño corriente, que podríamos llamar corto, hayan quedado anticuadas e ineficaces en la mayoría de los casos, concretamente en aquellos en los que el fumador prefiere el consumo de elaborados de tamaño largo. Pues la sujeción de los pitillos a la caja suele realizarse por una tira de material elástico dispuesta perpendicularmente al eje de aquéllos, o en algunos casos más perfeccionados, por una lámina metálica alargada que se sujeta por uno de sus extremos y es obligada por un muelle a permanecer aplicada contra la caja, sosteniendo así los cigarros. Pero los de tamaño largo no pueden ser contenidos en la pitillera, al no adaptarse a aquella tira-soporte.

- El objeto del Modelo de utilidad solicitado viene a solucionar tal inconveniente, al presentar un dispositivo que permite contener igualmente cigarrillos de tamaño corto o largo. Para mejor comprensión, se acompaña a la presente memoria un dibujo en el que muestra una realización, a título de ejemplo, de una pitillera de acuerdo con el Modelo.

- Como se ve en la figura, la caja que forma el aparato lleva, en sus dos mitades útiles de contención, sendas láminas metálicas en forma de cruz -1- y -2-, las cuales están sujetas a las bisagras -3- de la pitillera y llevan asimismo unos pequeños muelles que las mantienen aplicadas contra las paredes. Los brazos largos sirven para sujetar los cigarrillos de tamaño corto.

- Lo característico del Modelo es la existencia de los brazos -4- formando cruz con los anteriores, en ángulo recto, de modo que siendo aplicados a presión, de la misma mane.



ra, contra la caja, sirven para sujetar los cigarrillos de tamaño largo.

El movimiento de las láminas metálicas viene señalado por las flechas. De esta manera, en un mismo estuche, se

5. pueden contener simultáneamente pitillos de varios tamaños, disponiendo los cortos en una de las dos mitades y los largos en la otra.

Todo cuanto no afecte, altere, cambie o modifique la esencia de la pitillera aquí descrita, será variable a

10. los efectos del actual Modelo.

N O T A.

Se reivindica como objeto de este registro por Modelo de utilidad:

15. 1.-Un pitillera perfeccionada, caracterizada porque la sujeción de los cigarrillos se realiza por medio de unas láminas metálicas en forma de cruz de brazos desiguales sujetas por uno de ellos de manera que el brazo más largo sirve para sostener pitillos de tamaño corto y su perpendicular, más corto, los de tamaño largo.

20. Sean cuales fueren las circunstancias que concurren en la esencialidad del Modelo de utilidad definido en la anterior reivindicación, cuyo objeto es:

2.- "UNA PITILLERA PERFECCIONADA".

25. Consta la presente memoria de tres hojas foliadas, mecanografiadas por una sola cara y del dibujo adjunto

Barcelona, veintiseis de octubre de mil novecientos cincuenta y nueve.

P.A. de D. Santiago Blasco Ferrer,

L. DURÁN CORRETJER
P. P.

M

26 00

77043

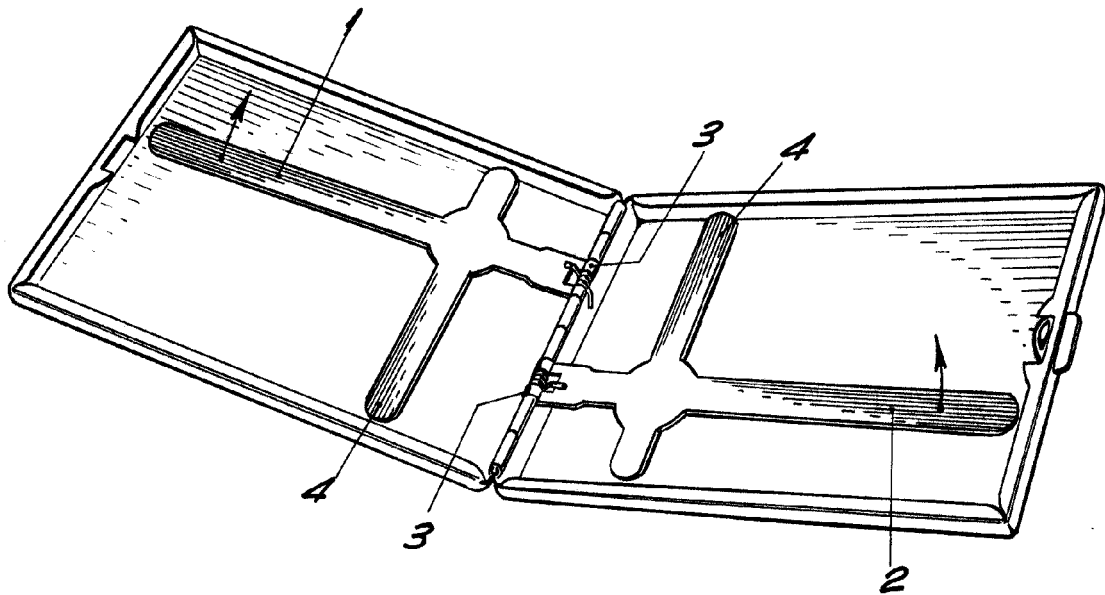

BARCELONA, 26 OCTUBRE DE 1959

L. DURAN

P.P.

ESCALA VARIABLE