

76967



76967

MEMORIA DESCRIPTIVA

que se acompaña a la solicitud de

UN MODELO DE UTILIDAD

a favor de Don Jacinto BAYO Mollé, de nacionalidad española, residente en SABADELL(Barcelona) S. Sebastián, 280,

por:

"UN TACO PERFECCIONADO PARA TELARES".

=====

El llamado "taco" de los telares es el elemento que golpea la lanzadera para impulsarla al lado opuesto, estando sujeto a gran desgaste en su función, por lo que se requiere reponerle muy frecuentemente y esto supone un gasto considerable y una sensible pérdida de tiempo.



5 Los tacos utilizados hasta la fecha son generalmente
de cuero o de otras materias demasiado duras o demasiado blane-
das para la eficacia del trabajo. En el primer caso se resque-
brajan o se desgastan rápidamente. Cuando se emplean materias
10 blandas, estas son protegidas parcialmente en cajas de alumi-
nio u otro metal, pero entonces la violencia del trabajo des-
monta el conjunto, dejando inservible la pieza.

Se han previsto otros tacos de tipo mixto compuestos
de una parte blanda que actúa golpeando sobre la madera y otra
parte dura para el soporte. Ambas partes se disponen unidas
15 con remaches, clavos o de otra manera, pero estas uniones re-
sultan por las mismas razones apuntadas poco sólidas y así per-
siste el problema apuntado en sus propios términos.

El que suscribe ha estudiado detenidamente la situa-
ción y ha resuelto satisfactoriamente los inconvenientes cita-
dos mediante la creación de un nuevo taco cuya materia inte-
20 grante es una composición química especial a base de goma que
se moldea en dos operaciones sucesivas en la primera de las
cuales se obtiene el soporte con una composición que endurece
en breves momentos, en tanto que en la segunda operación se
25 logra la parte del taco sometida directamente al golpeteo, con
una composición que no llega a endurecerse. Ambas partes que-
dan unidas por fundición homogénea constituyendo una sola
pieza, en la que la zona de contacto con la varilla y la espa-
da es dura, en tanto que la zona que topa e impulsa la lanza-
30 dera es sustancialmente blanda.

De esta manera se provee un taco en un bloque com-
pacto sin fisuras ni ranuras y desprovisto absolutamente de
remaches, clavos u otros elementos auxiliares, que presenta
una parte dura y otra blanda respectivamente aplicables a su

70967



35 racional trabajo. Con ello se mejora el movimiento de la lanzadera ya que al recibir el impulso por un cuerpo más flexible que el cuero (material más idóneo hasta ahora) se suaviza todo el funcionamiento del telar.

40 Otra notable ventaja del nuevo taco preconizado consiste en que, debido a la naturaleza de la materia integrante, no se calienta en el roce con la varilla, pudiendo aplicarse sin untaje, contrariamente a los tacos conocidos a los que se necesita lubricar con aceite muy a menudo para contrarrestar los efectos de la elevada temperatura que adquieren durante
45 el trabajo.

En los planos que se acompañan, dados a simple título de ejemplo no limitativo, se representa una forma de realización del taco preconizado, susceptible de todas aquellas modificaciones de detalle que no supongan una alteración fundamental de sus características esenciales.
50

En dichos dibujos:

La fig. 1.- Ilustra una vista de conjunto del taco.

La fig. 2.- Es una sección transversal del mismo taco por la línea A-B de la fig. primera.

55 Según el ejemplo de ejecución representado la parte rígida comprende el soporte (1) y puente (2) en tanto que el taco propiamente dicho (4) o sea la parte que sufre la violencia del choque con la lanzadera es de naturaleza semi-elástica, estando ambas partes unidas por fusión homogénea en
60 la zona correspondiente a la base del tope (3), formando el conjunto un solo cuerpo.

La forma dimensiones y materiales podrán ser variables y en general cuanto sea accesorio y secundario siempre que no altere cambie o modifique la esencialidad del objeto que se describe.
65



Los términos en que queda redactada esta Memoria son ciertos y fiel reflejo del objeto descrito, debiéndose tomar con carácter amplio y nunca en forma limitativa.

N O T A

70

EL MODELO DE UTILIDAD que se solicita recaerá sobre las particularidades características de las siguientes reivindicaciones:

75

1ª.- Un taco perfeccionado para telares, de forma peculiar, o a r a c t e r i z a d o porque su cuerpo comprende una parte rígida destinada a los medios de soporte y una parte semielástica, correspondiente al tope que sufre los choques con la lanzadera, encontrándose ambas partes unidas por fusión homogénea en una zona intermedia é integrando una sola pieza moldeada de una composición química especial con base de naturaleza elástica.

2ª.-"UN TACO PERFECCIONADO PARA TELARES".

- - -

Tofo según queda expuesto en la precedente Memoria



76967

80 que consta de cinco hojas foliadas y mecanografiadas por una sola cara y hoja de dibujos que a la misma se acompaña.

Madrid, 11 Noviembre de 1.959
Por autorización del interesado.-

Modesto Polo
R. P.
Jauri

Polo

FIG. 1

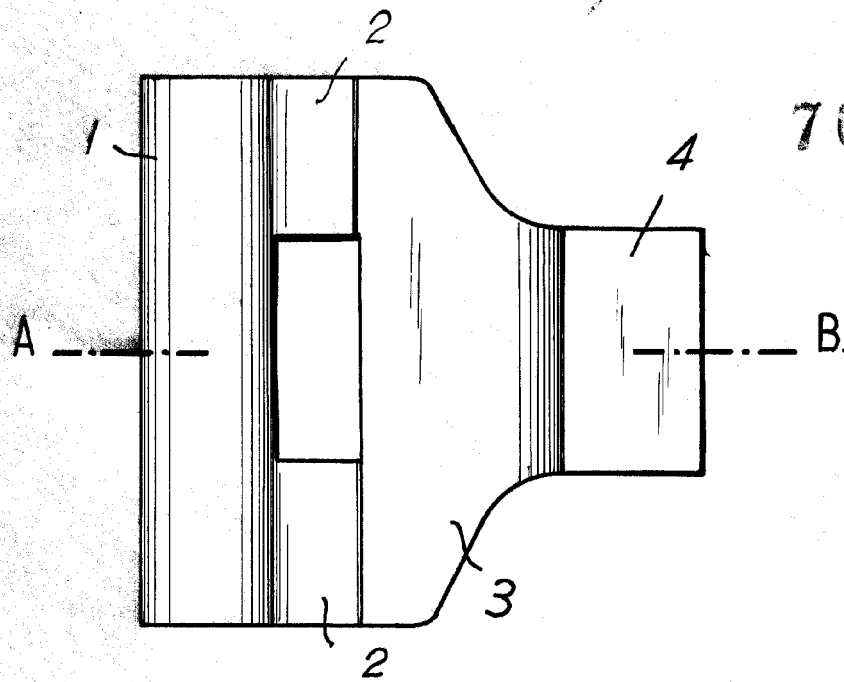
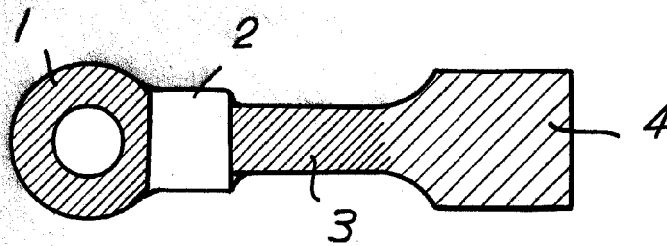

FIG. 2



ESCALA VARIABLE.

Madrid. 11 NOV. 1959

Modesto Polo

MA

Lauchel