



76961

PATENTE  
DE  
REGISTRO DE MODELO DE UTILIDAD

por "Una carbonera metálica con tapa reforzada" - - - - -

a favor de Don Joaquín GARCIA DOMENECH, de nacionalidad española, domiciliado en BARCELONA, calle Valladolid, nº 19.

MEMORIA DESCRIPTIVA

La presente memoria descriptiva corresponde a una patente de registro como modelo de utilidad de una carbonera metálica del tipo constituido por un recipiente metálico paralelepípedo dotado de una o más portezuelas delanteras y una tapa levantable, que presenta sobre las de tipo semejante, hasta ahora fabricadas la ventaja de tener dicha tapa constituida de manera que resulte apta para ser levantable con poco esfuerzo a pesar de resultar adecuadamente reforzada para sostener cualesquiera objetos más o menos pesados que se apoye en ella, o para resistir la contundencia de tales objetos.

Está por ello esencialmente caracterizada la carbonera de que se trata, por tener la tapa constituida por una placa de hierro fundido, colada de modo que quede moldeada presentando en su superficie superior un contraste de dibujos en hueco y relieve que venga a constituir una nervadura de refuerzo que le dé la resistencia suficiente para servir de susten-



táculo de mercancías, enseres o aparatos, aunque sean de destacado peso.

La tapa dotada de tales condiciones presentará preferentemente un reborde contornal en aleta inferior en el cual encaje el canto superior del recipiente de contención del combustible, así como estará provista de una o más asas de manipulación y, facultativamente, de órganos de articulación o de fijación al recipiente.

El recipiente de la carbonera será de plancha de hierro galvanizada que le permita tener la ligereza requerida.

La descripción de un caso de ejecución práctica de la carbonera que constituye el modelo de utilidad de que se trata, permitirá hacerse perfecto cargo de cual es la estructuración esencial de la misma en lo tocante a su tapa que es determinante de la utilidad del modelo.

Como queda perfectamente de manifiesto, la carbonera que se describe como ejemplo que no limita en modo alguno que en otros casos de ejecución del modelo presente lo ejecutado otras formas y otras dimensiones, está constituida por un recipiente paralelepípedo 1 de plancha de hierro galvanizada dotada de cuatro elementos de rodamiento 2,2 que facilitan su desplazamiento y de dos portezuelas delanteras de compuerta 3,3 dotadas de limitadores del corrimiento del carbón hacia los lados. Asimismo, la pared delantera del recipiente tiene fijadas dos asas de maniobra 4,4.

La tapa 5 de la carbonera, en la cual reside la esencialidad del modelo, está fabricada de fundición moldeada presentando su cara superior, practicamente plana, un grabado constituido



70031

5        Por una serie de nervios 6 que a la vez que dan consistencia a la misma impiden el deslizamiento de cuanto se pueda poner sobre la propia tapa. Esta está provista de dos asas de manejo 7,7 que permiten su levantamiento para llenar el recipiente 1 y de una aleta 8 de reborde, de ajuste en tal recipiente.

10       Se comprende perfectamente que gracias a la especial constitución y configuración de la tapa de la carbonera se establece un mantenimiento en buenas condiciones de estabilidad en el empleo, del recipiente, cuya resistencia queda asegurada por la trabazón que establece la dirección de sus paredes y así como por la gravitación especial del peso de la tapa, que al actuar sobre tal recipiente como elemento suficientemente pesante asegura la consolidación formal del conjunto de modo que permite emplearlo como sustentador de diferentes objetos

15       Podrán ser, como es natural variables las formas y las dimensiones que se den a las carboneras que se fabriquen de acuerdo con el modelo, la plancha metálica utilizada para formar su recipiente y el tipo de fundición que se utilice para fabricar la tapa, así como los dibujos o grabados establecidos en ésta; los medios de articulación o ajuste de la tapa al  
20       recipiente; los aditamentos empleados para asir y gobernar esta tapa; los tipos de elementos de rodaje de que se dote al recipiente, y cuantas otras circunstancias puedan concurrir en la producción o en la utilización de las carboneras que  
25       de acuerdo con el modelo se fabriquen siempre que por ser de condición secundaria, accidental o accesoría respecto a la esencialidad del modelo no sean determinantes de sensible alteración de la misma.



- 4 -

N O T A

70961

Por la patente de registro de modelo de utilidad a que se refiere la presente memoria descriptiva se REIVINDICA la propiedad y la explotación exclusiva de:

5 1.- Una carbonera metálica con tapa reforzada, esencialmente caracterizada por el hecho de tener la tapa constituida por una placa de hierro fundido colada de modo que quede moldeada presentando en su superficie superior un contraste de dibujos en hueco y relieve que venga a constituir una nervadura de refuerzo que le dé la resistencia suficiente para  
10 servir de sustentáculo de mercancías, enseres o aparatos aunque sean de destacado peso.

2.- "Una carbonera metálica con tapa reforzada".

Consta la presente memoria de cuatro hojas foliadas, escritas por una sola cara.

Barcelona, 31 de Octubre de 1959.

P. p. de Don Joaquín GARCIA DOMENECH,

31



76861

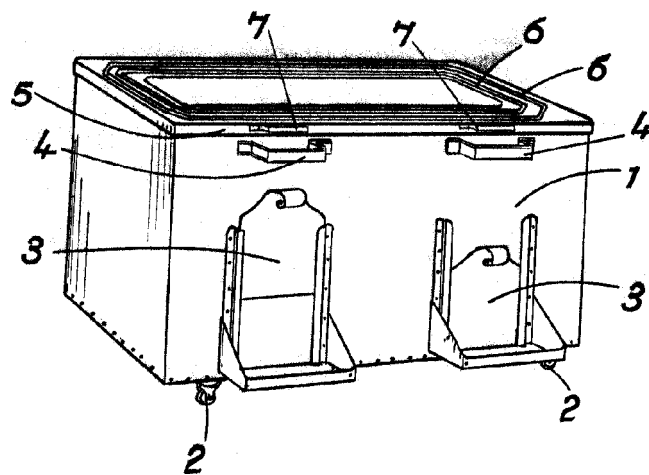

ESCALA VARIABLE

Barcelona 31 OCT 1959