



76924

MODELO DE UTILIDAD  
POR VEINTE AÑOS  
EN ESPAÑA

Solicitado a favor de D. Juan Giralt Mestre y D. Pedro Domingo Alós, de nacionalidad española, domiciliados en SAN PEDRO DE RIBAS (Barcelona), Plaza Marcer nº. 11

p o r

==;==;==;==;"TAPON PERFECCIONADO PARA BOTELLAS"==;==;==;==  
\*\*\*\*\*

MEMORIA DESCRIPTIVA  
=====

El presente Modelo de Utilidad se refiere a un tapón perfeccionado para botellas con el cual se obtiene una seguridad de obturación sumamente segura y al mismo tiempo se consigue una notable economía de material.

5

En todos los tapones similares, actualmente existentes, el extremo inferior del mismo está abierto, mientras que en el tapón que se reivindica el extremo inferior está cerrado, completandose la obturación del cuello de la botella, mediante la introducción en el interior del tapón y precisamente por su extremo superior abierto, de un cuerpo rígido que completa el cierre perfecto del

10

76924



envase.

15

A causa de todo ello no cabe duda que el nuevo tapón perfeccionado para botellas ha de resultar de gran utilidad práctica, de modo que sus solicitantes se hacen merecedores al privilegio de exclusividad que el Presente Modelo supone, produciendo además un efecto nuevo al conseguir con su utilización una considerable economía de tiempo y material.

20

Para que la idea general anteriormente expuesta pueda ser más fácilmente comprendida en la descripción que sigue nos vamos a referir a la lamina de dibujo que se acompaña que nos muestra un caso de realización práctica del nuevo tapón perfeccionado para botellas, naturalmente que tratándose de un ejemplo aclaratorio el dibujo en cuestión deberá interpretarse en su más amplio sentido y sin caracter limitativo alguno.

25

30

En dicho dibujo se representa una sección longitudinal del nuevo tapón, indicándose por -1- el extremo superior abierto, por -2- el extremo inferior cerrado, por -3- el cuerpo del tapón, por -4- la pieza rígida introducida en el interior del mismo por la abertura superior del mismo y por -5- el fileteado de la cara interna del tapón -3-.

35

40

Una vez introducida la pieza -4- , en el interior del tapón -3-, se obtura la abertura superior -1-, con la correspondiente tapa, quedando el tapón en disposición de utilización, obteniéndose un cierre perfecto de la botella, por la presión que contra el cuello de la misma ejerce la pieza -4- a través de la pared -3- del tapón.

Dicha pieza -4- queda retenida fuertemente a presión,



asegurando más dicha sujeción con el fileteado interno  
-5-

45

Con esta realización que podemos calificar de ingeniosa, se obtiene de una manera simplificada y segura el perfecto cierre de las botellas, siendo el precio de coste de este nuevo tapón sumamente limitado, con las consiguientes ventajas que ello presupone bajo el punto de vista económico.

50

Descrita suficientemente la naturaleza y constitución de este nuevo tapón perfeccionado para botellas, se ha de hacer constar que podrá realizarse en diversidad de formas, tamaños y materiales, así como que podrán introducirse variaciones secundarias que no alteren la esencialidad de su objeto que se pone de manifiesto con la siguiente

55

N O T A  
= = = =

60

Los puntos nuevos no conocidos ni practicados en España sobre los cuales se desea recaigan las reivindicaciones del presente Modelo de Utilidad son:

65

1ª.- Tapón perfeccionado para botellas, caracterizado porque el cuerpo tubular del mismo, tiene su extremo inferior cerrado, mientras que el extremo superior o cabeza del tapón está abierto, comprendiendo una pieza rígida que se introduce por la abertura superior en el interior del cuerpo tubular del tapón, estando la superficie interior de dicho cuerpo tubular fileteada, y comprendiendo la abertura superior la correspondiente tapa a presión.

70

2ª.- TAPON PERFECCIONADO PARA BOTELLAS, De con-



formidad en un todo en lo esencial y fines industriales a lo descrito en la precedente Memoria Descriptiva y gráficamente representado en el adjunto planb para su mejor comprensión.

Esta Memoria consta de CUATRO hojas mecanografiadas por una sola cara a doble espacio en 74 líneas.

Madrid, 7 de Noviembre de 1.959

Por autorización de los interesados.

JOSE LOPEZ  
P. P.

D. Juan Giralt Mestre  
D. Pedro Domingo Alòs

Hoja única



75924

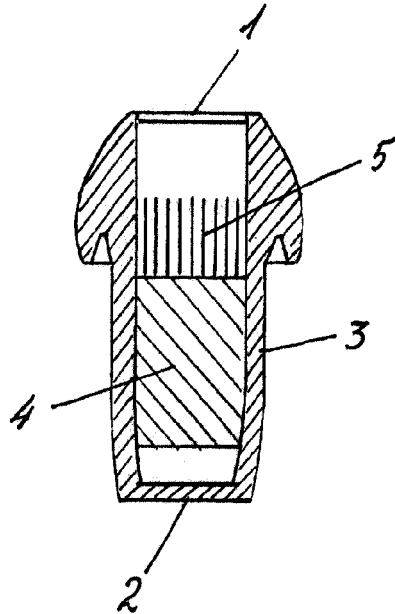

Escala variable  
Madrid Noviembre 1959

JOSE LOPEZ  
P. P.

Lopez