

76913

76913



MODELO DE UTILIDAD

Por VEINTE años

en España, a favor de Don Eduardo BLANCHARD
CASTILLO, de nacionalidad española, residen-
te en Zaragoza, calle Miguel Servet, nº. 139,
cuyo modelo se refiere a:

"UN TRACTOR CON REMOLQUE DE JUGUETE"

.....

MEMORIA DESCRIPTIVA

Se refiere el presente Modelo de Utili-
dad a un nuevo tipo de juguete que adopta la
forma de un tractor, que en su parte posterior
tiene adaptado, mediante una barra de tracción
a un pequeño vehículo remolque.

5.-

Una de las características de este modelo,
se debe a que todas las partes que lo integran
han sido cuidadosamente diseñadas para que pue-

1 76913



da realizar determinados movimientos otorgando así al juguete una sensación de realidad.

5.- Otra característica del modelo que se describe, prevé que el tren de deslizamiento por rodadura delantero del cuerpo del juguete que representa el tractor, esté constituido por un bastidor que tiene adaptados por ambos extremos, unos salientes ranurados, en los que es recibido por ajuste, un eje que en sus extremos comporta las ruedas delanteras.

10.- Otra característica más de este tren delantero de ruedas, es debida a que se encuentra suspendido por debajo del juguete mediante un tetón que éste tiene adaptado en el que ajusta dicho tren de rodadura por medio de un orificio que tiene producido, en su sector central, contando además con un apéndice prolongado provisto de un alojamiento en el que se adapta un vástago con una doble desviación acodada, cuyo vástago atraviesa el vehículo y sobresale de él superiormente, en donde está rematado por un volante que al ser girado mueve el juego de dirección modificando su orientación, variando así el sentido de marcha del juguete.

15.- Otra característica más del propio conjunto que se describe, se debe a la especial organización de las ruedas posteriores, a cuyo efecto posee, en su parte posterior dos apéndices huecos, sensiblemente cónicos que se proyectan horizontalmente por

20.-

25.-



76913

5.-

ambos lados del juguete en sentidos diametralmente opuestos, contando dichos apéndices, con un rebaje en la proximidad de su extremo, en el que es recibida con posibilidad de girar libremente, una rueda construida totalmente en material plástico, cuya rueda queda retenida sobre el apéndice hueco respectivo mediante un taponcillo de presión.

10.-

Otra característica más del propio juguete, prevé la posibilidad de que en su parte posterior cuente con un apéndice horizontal rematado por una desviación que forma el engarce necesario para recibir una lanza de arrastre y dirección para un remolque.

15.-

Otra característica del propio invento prevé la posibilidad de constituir este remolque mediante una placa de superficie horizontal que se adapta sobre una pequeña armadura trapezoidal que queda colocada en posición vertical y constituye una armadura para suspender el juego delantero de ruedas para el remolque, a cuyo efecto dicha armadura, posee en sus extremos, dos apéndices que se proyectan en sentidos opuestos en los que son recibidas las ruedas posteriores del remolque.

20.-

Otra característica más del propio invento, es la de constituir el juego delantero de ruedas para el remolque mediante una pieza que constituye la lanza de arrastre y dirección que está formada por una pieza en forma de triángulo equilátero, que en su cúspide tiene producido un orificio que se

25.-



- 5.- adapta en el enganche que se proyecta desde la parte posterior del tractor. Cuenta, asimismo esta pieza de arrastre y dirección, en su sector posterior, con un apéndice central que se proyecta en sentido vertical, cuyo apéndice está comunicado para adaptarse sobre la plataforma del remolque mediante un pasador de presión que, atravesando dicha plataforma se adapta sobre dicho apéndice comunicado, permitiendo así que la pieza de dirección pueda girar sobre dicho pasador de presión. Dicha lanza de arrastre cuenta además con dos apéndices horizontales proyectados en sentidos diametralmente opuestos, en los que son recibidas las ruedas delanteras del remolque. Dos apéndices verticales solidarios de la misma pieza, sirven de apoyo a la plataforma del remolque quedando así su posición con respecto al juego anterior de ruedas.
- 10.-
- 15.-

- 20.- Otros detalles y características del modelo, se ponen de manifiesto por la descripción siguiente al ser considerada junto con la lámina de dibujos que a esta descripción se acompaña en los que, de manera un tanto esquemática y exclusivamente por vía de ejemplo, se representan los conjuntos y detalles más destacados de la idea del modelo, al hacer referencia a un posible caso de realización.
- 25.-

En los dibujos:

La figura 1ª., corresponde a una vista en planta y cortes convencionales de la parte del juguete que representa el tractor.



73813

La figura 2ª., representa el mismo conjunto de la figura primera en vista lateral, encontrándose desplazados los juegos de ruedas.

La figura 3ª., muestra en planta, el bastidor en que se organiza el juego delantero de ruedas y el mecanismo de dirección.

La figura 4ª., es una vista lateral del mismo conjunto representado en la figura 3ª., mostrándose en línea de trazos una de las ruedas.

La figura 5ª., corresponde a una vista frontal de la pieza destinada a suspender las ruedas posteriores del remolque.

La figura 6ª., corresponde a una vista en planta de la pieza triangular en la que se suspende y organiza el juego delantero de ruedas para el remolque, pudiendo apreciarse asimismo, que esta pieza es la que constituye el medio de arrastre y dirección que se enlaza con el tractor.

La figura 7ª., corresponde a una vista frontal de la misma pieza representada en la figura 6ª., cuya pieza se encuentra ya adaptada en la parte inferior de la plataforma que organiza el remolque.

La figura 8ª., es una vista general del juguete.

Comentando estos dibujos se hace la aclaración de que mediante el número -1- se indica la parte del tractor correspondiente al motor. El número -2- indica la parte posterior del tractor en la que

78913e1



se organiza el juego posterior de ruedas, al asiento para el conductor y el medio de enlace para el remolque.

- 5.- El número -3- indica el juego delantero de dirección en el que se encuentran suspendidas las ruedas delanteras -4-. El número -5- señala el volante que mueve la pieza -3- para determinar la dirección de marcha del juguete. Los números -6- y -7- señalan los apéndices huecos que se proyectan en direcciones opuestas desde la parte posterior del sector -2- del tractor, cuyos apéndices huecos, representa los bujes en los que se encuentran suspendidas las ruedas -8-, que quedan retenidas en dichos apéndices huecos comunicados mediante los taponcillos de presión -9-. El número -10- corresponde a un apéndice formado en la parte posterior del juguete el enganche -11- en el que se enlaza la pieza de arrastre -31- por su orificio -32-. El número -12- señala una varilla que atraviesa en posición inclinada el cuerpo del tractor, cuya varilla inclinada, sobresale por debajo de dicha pieza -1-, en donde sufre una doble desviación -13- con la que enlaza sobre el bastidor de dirección -3-, modificando su posición, cuyo bastidor posee a este efecto un apéndice prolongado -14- con un orificio rasgado -17-, y asimismo en su sector central, tiene practiaddo un orificio -16- por el que se enlaza con el apéndice -15- fijado o ajustado en el cuerpo del juguete. El funcionamiento de este conjunto es muy
- 10.-
- 15.-
- 20.-
- 25.-

76913



5.-

sencillo pues bastará con actuar en un sentido de giro en una u otra dirección al volante -5-, para que en el ensartado -12-, modifique la posición de su extremo acodado -13-, que desplazará en una u otra dirección el bastidor -3-, conforme se representa en la figura 3ª., mediante líneas de trazos.

10.-

El número -18- señala unos apéndices verticales que se proyectan en sentido descendente desde el bastidor -3-, cuyos apéndices poseen unas aberturas ranuradas en las que se adapta, por sencillo ajuste el eje -19- comportando las ruedas -4-. El número -20-, indica, en las figuras 1ª. y 3ª., un sector moldeado del juguete que representa un asiento en el cual existe un orificio -21- para ajustar por medio de un vástago a un muñeco que representa el conductor.

15.-

20.-

El número -22-, indica el bastidor que organiza el remolque, cuyo bastidor posee un engarce horizontal, que en sus extremos cuenta con dos apéndices -23- y -24-, que se proyectan en sentidos diametralmente opuesto, estando rematados estos apéndices por unos abultamientos -26- que bloquean las ruedas -27- en ellos adaptadas. El número -25- indica unos topes que limitan la penetración de estas ruedas sobre los apéndices -23- y -24-. El número -28- indica el sector superior de esta armadura, desde la que se proyectan en sentido de elevación dos apéndices -29- que encajan sobre la plataforma

25.-



769131

5.-

-37- sobre la que se organiza todo el remolque. El número -30- señala un apéndice que se desplaza en sentido vertical desde el bastidor -22- y que sirve cuando así convenga, para poder remolcar otros remolques.

10.-

El número -31- indica una pieza del remolque de planta triangular en la que se organiza el juego delantero de ruedas, está provista, en su cúspide de la lanza -31- provista de un orificio -32- que enlaza con el apéndice en forma de gancho -11- de la parte del tractor. Esta pieza cuenta con dos apéndices -33- y -34- que se proyectan en sentidos opuestos en los que son recibidas y retenidas las ruedas delanteras del remolque. Desde el larguero central que coincide con el eje de giro de las ruedas delanteras del remolque,

15.-

se proyecta, en sentido de elevación, un apéndice comunicado -35- que constituye el medio de retén y giro para las ruedas delanteras del remolque, en el cual queda retenido a través del taponcillo de presión -38- que atraviesa la plataforma del remolque y penetra ajustadamente en el interior de dicho apéndice comunicado -35-. El número -36-

20.-

señala dos apéndices paralelos que apoyan en la cara inferior de la plataforma -37-, estabilizándola. La parte del juguete que representa el remolque, conforme se ha indicado, está organizada sobre la plataforma -37-, en la que son recibidos ajustadamente, los laterales -39-, que son retenidos sobre dicha plataforma mediante los encajes -40- y

25.-



76913

asimismo cuenta con dos tableros, uno posterior y otro anterior que se ajustan sobre los laterales -39-, mediante los apéndices o salientes -41-.

5.- Finalmente la figura 8ª., indica con el número -43- la parte del juguete que representa el tractor, siendo -44-, el muñeco adaptado en él, y correspondiendo -45- al remolque que enlaza con dicho tractor.

10.- Esencialmente estas son las características más destacadas de este modelo de utilidad, en el cual será susceptible de introducir todas aquellas modificaciones de detalle que las circunstancias y la práctica pudieran aconsejar aconsejar, siempre y cuando que con las variantes que se introduzcan, no se cambie, altere o modifique la esencialidad del objeto descrito.

15.-

NOTA

20.- Se declaran como de propiedad y novedad para todo el territorio español, el contenido de las siguientes:

REIVINDICACIONES:

25.- 1ª).-Un tractor con remolque de juguete, que comprende dos cuerpos, uno que representa un tractor y otro un remolque, el primero de los cuales está formado por dos piezas configuradas por molde que se adaptan una sobre otra por sus bordes para formar un conjunto homogéneo, que en su par-



70013

5.-

te inferior tiene instalado un pequeño bastidor que sobresale del juguete por ámbos lados, cuyo bastidor tiene adaptado un eje que comporta dos ruedas locas formando el juego delantero de deslizamiento del juguete.

10.-

2ª).- Un tractor con remolque de juguete, caracterizado porque el bastidor que organiza el juego delantero de ruedas del tracto, se encuentra suspendido mediante un apéndice en la parte inferior del juguete, sobre cuyo apéndice gira movido por una varilla que atraviesa inclinadamente el cuerpo del tractor, sobresaliendo por la parte superior, en donde recibe un volante de dirección, con el que se hace girar a dicha varilla, que por su extremo inferior sobresale igualmente del juguete, mostrando una doble desviación que enlaza con un apéndice del bastidor, en el que está organizado el juego delantero de ruedas, a fin de hacerle girar y modificar su posición, determinando así el sentido de marcha del juguete.

15.-

20.-

3ª).- "Un tractor con remolque de juguete, caracterizado porque la parte posterior del conjunto que representa el tractor, posee dos apéndices huecos, que se proyectan axialmente en sentidos diametralmente opuestos, en los que se encuentran caladas las ruedas posteriores del tractor, que quedan retenidas mediante unos taponcillos de presión.

25.-

4ª).- Un tractor con remolque de juguete, caracterizado porque desde la parte posterior del tractor, se proyecta horizontalmente un apéndice que sufre, en su extremos una desviación, en sentido de ele-



1.76913

vación, formando enganche, en el que es recibida y retenida articuladamente la vara de arrastre y dirección del remolque.

5.-

5a).- Un tractor con remolque de juguete, caracterizado porque el remolque a que se refiere la reivindicación precedente, se encuentra organizado sobre una plataforma que inferiormente tiene adaptado un pequeño bastidor, trapezoidal, cuyo lado mayor posee dos apéndices que se prolongan axialmente en los que son recibidas las ruedas traseras, contando además dicho bastidor, con unos apéndices que se proyectan en sentido de elevación que ajustan con la placa que forma la plataforma del remolque.

10.-

15.-

6a).- Un tractor con remolque de juguete, caracterizado porque el juego delantero de ruedas del remolque, está constituido por un bastidor en forma de triángulo equilátero, que en los extremos de su lado menor, se proyectan en sentidos opuestos dos apéndices en los que son recibidas las ruedas delanteras del remolque, cuyo bastidor se prolonga, sobresaliendo de la plataforma para formar una lanza de arrastre, que en su extremo tiene producido un calado por el que se enlaza con el gancho de tracción del tractor, caracterizándose, dicho bastidor por contar con un apéndice hueco que se proyecta verticalmente, que es retenido sobre el plano inferior del remolque por medio de un taponcillo de presión que, después de atravesar la

20.-

25.-



76913

plataforma del remolque se adapta ajustadamente en dicho apéndice comunicado permitiendo así el giro del bastidor que simultáneamente constituye una lanza de arrastre y dirección para el remolque.

5.-

7a).- Un tractor con remolque de juguete, caracterizado porque la lanza de arrastre del tractor, a que se refiere la nota precedente, cuenta con dos apéndices verticales, sobre los que toma apoyo la plataforma del remolque equilibrándose, cuya plataforma se cierra mediante dos tableros laterales con pestañas que encajan en unos calados coincidentes de la plataforma, contando además con dos tableros, uno anterior y otro posterior que encajan sobre los laterales cerrando la plataforma del remolque.

10.-

15.-

8a).-UN TRACTOR CON REMOLQUE DE JUGUETE"

Todo ello conforme se describe y reivindica en la memoria que antecede que consta de DOCE hojas escritas a máquina por una sola de sus caras y dibujos que la ilustran.

20.-

Madrid, 7 de Noviembre de 1.959

E. GONZALEZ VACAS
P. P. P.

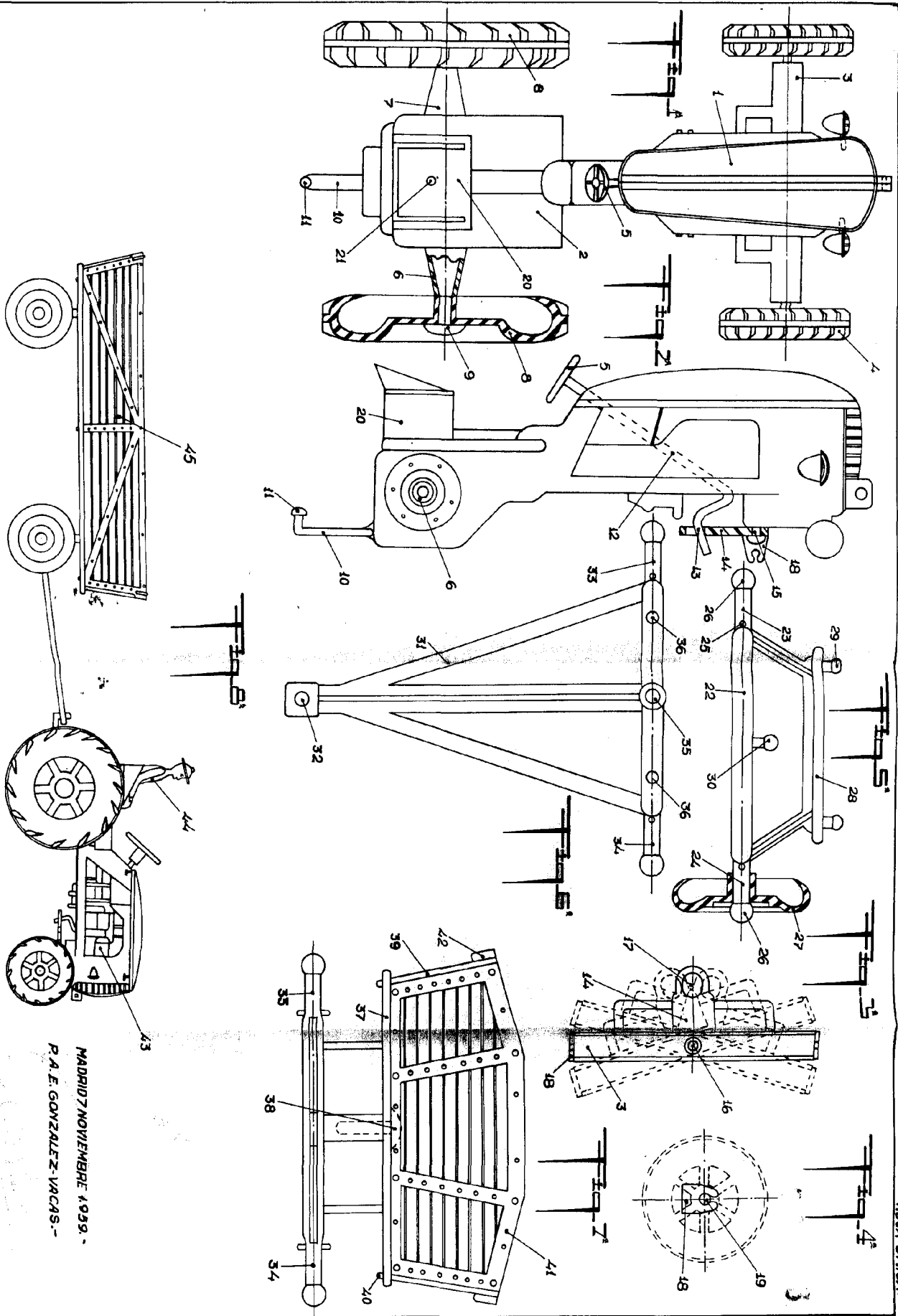

MADRID 7 NOVIEMBRE 1939 -
 P. A. E. GONZALEZ VINCAS -