

70900



76905

MODELO DE UTILIDAD
POR VEINTE AÑOS
EN ESPAÑA

Solicitado a favor de D. Desiderio Gomez Martinez, de nacionalidad española, domiciliado en Masias (Valencia), C/. 3 nº 5, Barrio del Pilar

p o r

==;==;="NUEVA VIGUETA-BOVEDILLA PARA FORJADOS DE PISOS"==;==;==;

~~~~~

MEMORIA DESCRIPTIVA  
=====

El Modelo de Utilidad a que se refiere la presente Memoria Descriptiva y adjuntos dibujos, tiene por objeto garantizar la exclusiva fabricación y venta en España y sus territorios dependientes de una nueva vigueta-bovedilla para forjados de pisos, que por sus indudables cualidades de utilidad y novedad, merece que se otorgue a su titular el privilegio de exclusividad que se recaba mediante el presente expediente.

5

La industria de la construcción viene atravesando una época de crisis, al igual que otras muchas, por efecto del encarecimiento progresivo de los materiales y también de la mano

10



- 2 - 76905

de obra. Este estado de cosas, es el que ha movido a muchos constructores y fabricantes de materiales de construcción, a verificar un estudio detenido de las condiciones en que se venía trabajando, y a adoptar nuevas y revolucionarias concepciones, tanto en los métodos de construcción como en los materiales. Una faceta de esta nueva tendencia, la encontramos en la rápida adopción de los elementos o materiales de construcción prefabricados o fabricados a pie de obra. Este tipo de elementos prefabricados ha sido rápidamente acogido por todos los constructores, porque suponía un notable ahorro de tiempo, y éste se convertía en ahorro económico y celeridad en la conclusión del trabajo.

La nueva vigueta-bovedilla que ofrecemos para su registro, es una nueva manifestación de esta moderna tendencia, por cuanto supone una pieza que elimina por completo a las bovedillas y con ellas a las cámaras de compresión propias de aquel sistema. Al propio tiempo, con nuestra pieza, se consigue una mayor resistencia y solidez en el forjado del piso, por cuanto está construída de hormigón armado, con una armadura de varillas de hierro con sus correspondientes estribos que prestan a la pieza una solidez poco común.

Otras características muy importantes son la del aligeramiento de peso, al carecer del que suponen las bovedillas y la masa de relleno que se superpone a aquellas; el extraordinario ahorro de tiempo y de mano de obra, en su colocación, y sobre todo el hecho de que encima de ellas, e inmediatamente después de su colocación, puede procederse al solado de baldosas para constituir el piso.

Debido a la ingeniosa constitución de estas nuevas piezas para la construcción, se van colocando una al lado de otra, invirtiendo su posición una sí y otra no, ofreciendo los cantos de sus alerones superiores e inferiores un plano en bisel, de unos 45º, aproximadamente, con las superficies paralelas de la pieza, cuyos cantos biselados, permiten el acoplamiento en sentido lateral de



45

unas piezas con las otras, verificándose su montaje sobre las jácenas o muros de fábrica con una rapidez extraordinaria, y constituyéndose unas cámaras de aire de un perfecto aislamiento acústico y térmico, sin la menor merma de la resistencia.

50

55

La nueva pieza cuyo registro se invoca, tiene la forma aproximada de una gran T, cuyos brazos superiores son de una acusada longitud con relación al nervio de carga que constituye el brazo vertical de la T, y con relación a los brazos inferiores. Esta pieza, ofrece una perfecta simetría bilateral con relación al eje imaginario que viene a constituir el mismo nervio de carga, y tanto los alerones superiores más largos, como los inferiores, bastante más cortos, dan origen a dos superficies externas paralelas, una de las cuales sirve para apoyarse sobre las jácenas o muros de fábrica, y la otra es la que constituye el apoyo del solado del piso.

60

65

En cuanto a la longitud de los alerones superiores y altura del nervio de carga, pueden variar, puesto que estas dimensiones dependerán de las características del forjado a que se destinan. Otra circunstancia que igualmente variará, es el número y distribución de las varillas de hierro que se coloquen durante el moldeo del hormigón para la fabricación de estas piezas, ya que, lógicamente, este detalle se encontrará íntimamente ligado a las características que haya de tener la construcción a que se destinan las piezas.

70

Para mejor comprensión de la descripción general que hemos realizado de la nueva vigueta-bovedilla, hemos considerado oportuno aportar una lámina de dibujos, en la que se ofrece un caso práctico de realización del objeto de este registro, bien entendido que por tratarse de un ejemplo aclaratorio, deberá ser considerado en su más amplio sentido, y no como única forma de realización.



- 4 - 76905

75

La hoja de dibujos, nos muestra en la figura 1 una vista en perspectiva de una de estas viguetas-bovedillas, vista solamente en un trecho, puesto que su longitud será variable, y ajustada a la distancia entre las jácenas de apoyo. La figura

80

2, nos muestra en alzado un conjunto de estas piezas, dispuestas una al lado de otra, para apreciar su colocación, en la que una sí otra no, se hallan en posición invertida, con relación a su posición erecta que, según ya hemos dicho, es la que se asemeja a una T.

85

Refiriéndonos a las citadas figuras, señalamos con -1- al nervio vertical de carga, de altura conveniente, que en su parte superior se divide en dos brazos -2-, o alerones superiores, cuya superficie exterior constituye un sólo plano -3-, paralelo a la base -4-, que está constituida por los dos brazos inferiores -5- o alerones cortos, en que se subdivide el mismo nervio de carga -1-.

90

Los brazos superiores, así como los inferiores, van perdiendo grosor hacia sus extremos, y éstos, vienen a constituir unos cantos -6-, cortados a bisel, con una inclinación de unos  $45^\circ$ , aproximadamente, con relación a los planos paralelos -3- y -4-.

95

Estas piezas, que como ya hemos indicado, y se muestra en la figura 2, se colocan alternadamente en posición invertida, requieren en las que adoptan esta posición, que sus cantos -6-, ofrezcan una inclinación de  $135^\circ$ , siempre con relación a los planos paralelos -3- y -4-, para que ajusten a la perfección con los cantos -6- de las piezas adyacentes dispuestas en sentido erecto semejante a la T.

100

105

Con -7- señalamos a las varillas metálicas de la armadura que, como puede apreciarse en las figuras 1 y 2, ofrecen una mayor concentración en las partes inferiores de estas piezas,



1959

110 sea su posición la directa o la invertida, quedando claramente establecido que, en los alerones superiores de mayor longitud, existen varillas -7-, que prestan a los mismos una consistencia absoluta, ayudadas por los estribos (no visibles) que, de trecho en trecho arman a la vigueta-bovedilla.

115 Suficientemente descrita la estructura y forma de colocación del objeto de este registro, sólo nos queda manifestar que podrán fabricarse en variedad de tamaños y formas, y que sus alerones, inferiores y superiores así como el nervio de carga, podrán variar de longitud, de acuerdo con las necesidades del forjado.

N O T A

Los puntos nuevos y de propia invención que se reivindican en el presente Modelo de Utilidad, son:

120 1º.-Nueva vigueta-bovedilla para forjados de pisos, caracterizada por adoptar la forma de una T de brazos largos, constituida por un nervio vertical de carga, de altura y grosor adecuados, que por su parte superior se subdivide formando dos  
125 largos brazos o alerones, cuyo grosor disminuye progresivamente hacia los extremos, y en cuyos alerones posee convenientemente distribuidas unas varillas metálicas que constituyen su armadura, formando la cara superior de ambos brazos una superficie  
130 lisa completamente horizontal, y paralela a la que forman los dos brazos inferiores o alerones menores, en que se subdivide el nervio vertical en su parte inferior, ofreciendo en esta parte, precisamente, una mayor concentración de varillas metálicas por ser la que soporta mayor carga, concluyendo tanto los alerones  
135 mayores como los inferiores en forma de bisel, cuyos planos en las piezas, que se colocan en una posición, ofrecen una inclinación de 45º con relación a las caras superior e inferior de la pieza, y en las piezas cuya posición se invierte, la inclinación es de 135º.



140 2ª.-Nueva vigueta-bovedilla para forjados de pisos,  
caracterizada porque estas piezas, cuya longitud es la del mismo  
forjado, se van colocando una en su posición erecta que la ase-  
meja a la T, y la siguiente en forma invertida, y completamente  
adjunta, de forma que los cantos a bisel de los alerones supe-  
riores de una se correspondan y unan, descansando en ellos, so-  
bre los cantos de los alerones inferiores de la adyacente, en  
145 cuya posición, los cantos a bisel de los otros alerones también  
se corresponderán, formando un todo armónico, sobre el cual pue-  
de procederse inmediatamente al solado del piso, por ofrecer una  
superficie horizontal y perfectamente lisa. Y

150 3ª.-"NUEVA VIGUETA-BOVEDILLA PARA FORJADOS DE PISOS",  
de conformidad en un todo en lo esencial y fines industriales a  
lo descrito en la precedente Memoria Descriptiva y gráficamente  
representado en las figuras del plano adjunto para su mejor com-  
prensión.

Esta Memoria consta de SEIS hojas escritas o mecano-  
grafiadas por una sola cara a doble espacio en 153 líneas.

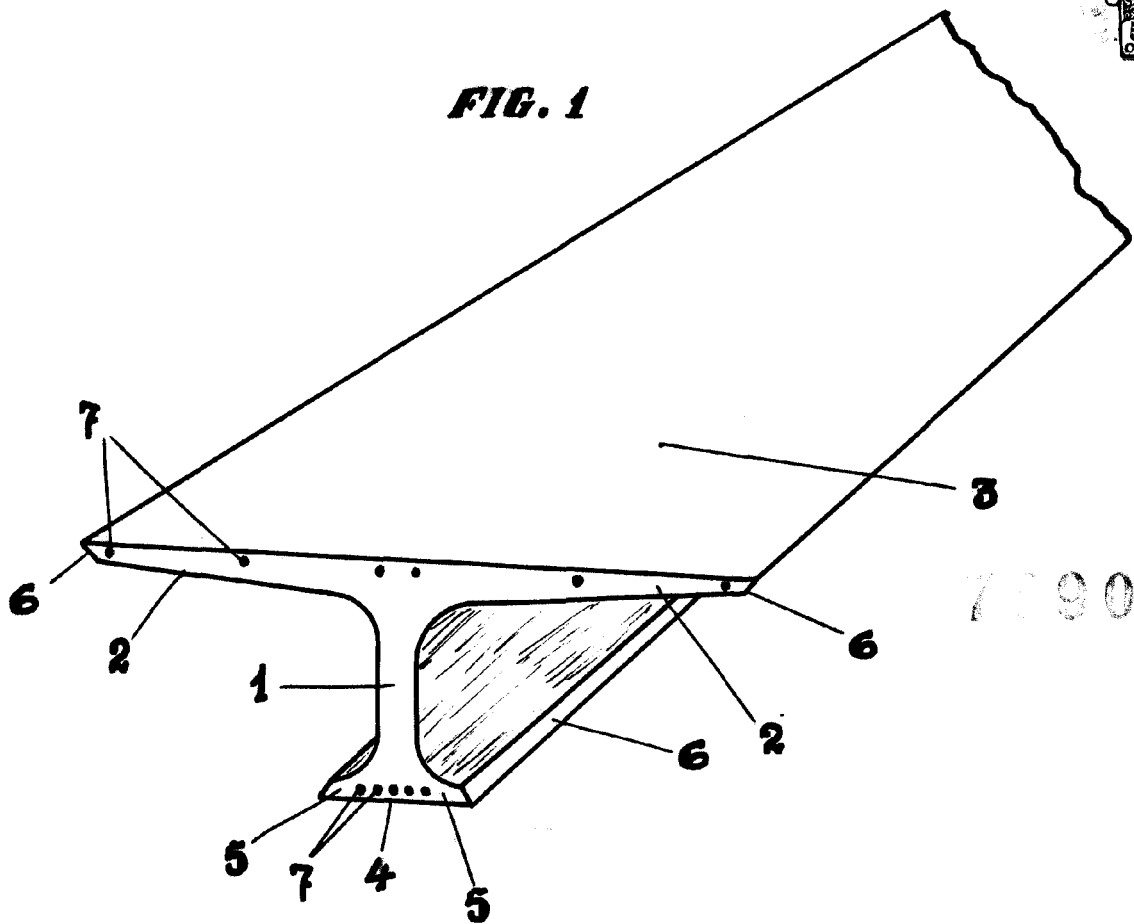
Valencia, 2 de Noviembre 1959

Por autorización del interesado.

*Juan López*

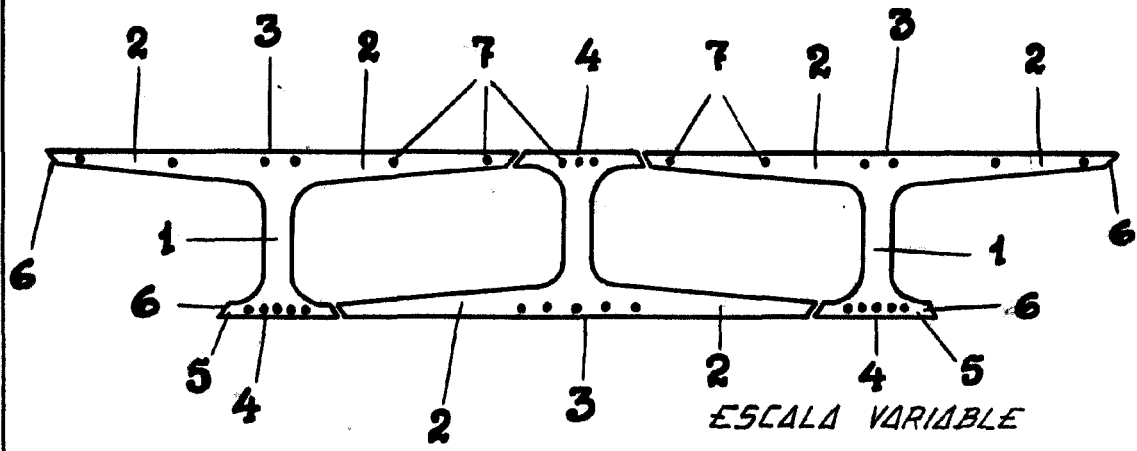


FIG. 1



70905

FIG. 2



ESCALA VARIABLE

VALENCIA, OCTUBRE 1959.  
P.A. *Juan Lopez*